

Mode d'emploi & Assemblage



FRANCE

SAUNA

Innovation Sauna

ATTENTION ! Ce manuel contient toutes les options disponibles. Chaque gamme est dotée d'options et accessoires particuliers.

03 Conditions d'utilisation

05 Informations relatives à l'emballage des panneaux

07 Mode d'assemblage

10 Installation du lecteur cd et branchement des appareils

12 Installation du ionisateur d'oxygène

13 Seconde méthode: comment installer le sauna avec système d'accroche

14 Mode d'emploi du panneau de contrôle numérique

15 Guide d'application de l'ionisateur d'oxygène et de la chromothérapie

16 Guide d'utilisation

17 Avertissements et consignes de sécurité

18 Conseils pratiques

19 Questions fréquemment posées

21 Maintenance / Modèle 4 personnes seulement

22 Modèle d'angle seulement

Cher Utilisateur ,

Nous vous félicitons d'avoir choisi d'emprunter le chemin de l'amélioration de votre santé ! Des milliers de personnes bénéficient tous les jours des effets positifs de saunas infrarouges. Les saunas infrarouges favorisent la combustion de calories, l'élimination de matières nocives, le soulagement de maux et la purification de la peau.

Dorénavant vous bénéficierez vous aussi chez vous des effets positifs de la chaleur infrarouge. France- Sauna vise à rendre accessible des produits sanitaires de haute qualité. Notre clientèle ne cessant de s'accroître, nous sommes convaincus que votre succès est notre succès. Depuis 15 ans, notre équipe travail à votre bien-être en restant à votre écoute.

●●● Effets santé et beauté

Soulagement de maux : Les rayons infrarouges de notre sauna activent la circulation sanguine et apportent plus d'oxygène à l'organisme. L'amélioration de la circulation sanguine a des effets antipyrétiques et sédatifs. Les saunas infrarouges sont recommandés dans le traitement de bursite, rhumatisme, arthrite et hémorroïdes. L'amélioration de la circulation sanguine n'atténue pas seulement des douleurs internes mais agit également sur la peau en cas de psoriasis, eczémas et cicatrices. Une bonne circulation sanguine est une condition essentielle pour une peau souple et robuste.

Combustion de graisse et de calories : Les rayons infrarouges du sauna éliminent la graisse sous cutanée. Combustion jusqu'à 600 calories en une session ! En comparaison, une demi-heure de jogging génère une combustion de 300, une demi-heure de cyclisme seulement 225 calories.

Relaxation corps et esprit : Relaxez-vous et réduisez le stress. Les saunas infrarouges ont également des effets bénéfiques dans le traitement des insomnies et d'autres troubles causés par le stress.

Désintoxication et embellissement de la peau : La sudation sous ces conditions de température active les glandes sudoripares et désintoxique la peau.

●●● Caractéristiques

✓Chronomètre et signal : Le signal résonne cinq minutes avant la fin de la session.

✓Fabrication de qualité

✓Thermostat automatique pour température constante

✓Sonde numérique et thermomètre

✓Système de chauffage infrarouge

●●● Conditions d'utilisation

1. **Température** de +5°C à +40°C
2. **Humidité** ≤85%
3. **Pression** : 700~1060 hpa
4. **Voltage** : AC 110V 120V 230V 240V
5. **Fréquence** : 60Hz±1 50Hz±1

●●● Caractéristiques techniques

1. **Fonctions traitées par microprocesseurs**
2. **Température ajustable de 18°C à 60°C**
3. **Temps ajustable de 0 à 60 minutes**
4. **Sonde numérique de température**
5. **Clavier digital Easy-touch**
6. **Emetteurs infrarouges en céramique ou carbone**
7. **Lecteur CD / RADIO**

●●● Informations relatives à l'emballage des saunas

Le sauna est conditionné en deux cartons

Nous vous prions de vérifier les numéros des cartons avant de les ouvrir.
(Par exemple : C/NO.: 002 1 OF 2 et C/NO.: 002 2 OF 2). Nous recommandons d'employer les deux cartons avec le même numéro de carton pour un appareil, étant donné que la cabine pourra être mieux installée comme cela.



Prière de vérifier, après l'ouverture, si toutes les pièces sont contenues dans les cartons. Les vis sont emballées dans des sachets en plastique et attachées aux emplacements prévus .

A. Mode d'emploi

B. Plaque de base

C. Paroi arrière

D. Paroi latérale gauche

E. Paroi latérale droite

F. Plaque de support

G. Siège

H. Dossier

I. Paroi avant

J. Plaque de protection intérieure

K. Plaque de protection extérieure

L. Tournevis

M. Porte-gobelet

N. Porte-serviette

Les images suivantes correspondent au modèle 2 personnes. Les autres modèles varient.

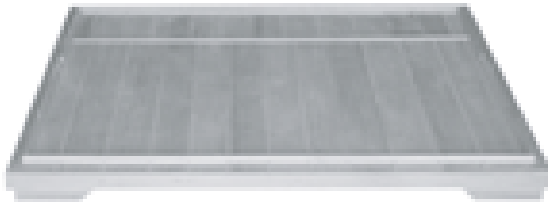

PANNEAU DE BASE

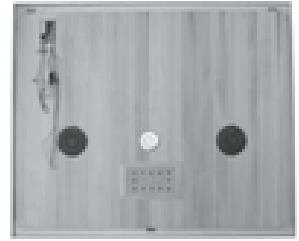

TOIT



PANNEAU AVANT



PANNEAU ARRIÈRE



**PANNEAU LATÉRAL
GAUCHE**



**PANNEAU LATÉRAL
DROIT**



BANC

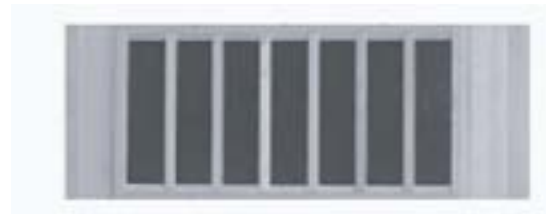

CHAUFFAGE DE BANC



Le réceptacle fourni par le fabricant doit être installé par un électricien qualifié !

1. Ne pas raccorder le sauna avec d'autres appareils à la prise murale.
2. Poser le sauna sur un sol parfaitement plat
3. Ne pas verser de l'eau sur le carter. Le sauna doit rester au sec.
4. Ne pas entreposer de matières inflammables ou d'agents chimiques près du sauna.

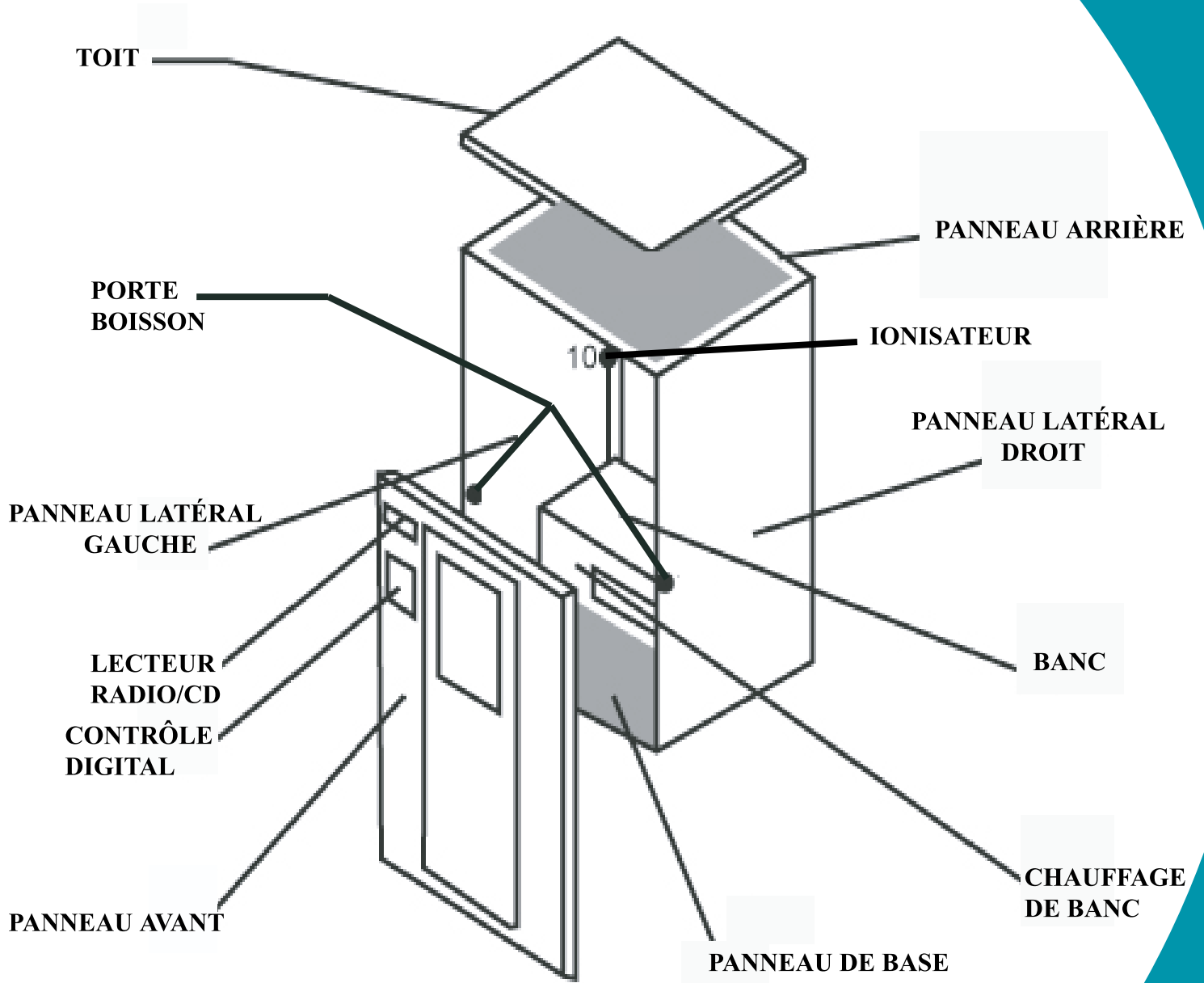

●●● Mode d'assemblage

La construction du sauna requiert deux adultes pour être plus facile.

Prenez le temps de lire les instructions qui vous guideront durant l'assemblage. Si vous rencontrez un problème durant l'assemblage ou si vous vous désirez poser une question à ce sujet, veuillez contacter nos techniciens.



ATTENTION!!! Nous avons deux méthodes d'installation.

●●● PREMIÈRE MÉTHODE: INSTALLER LE SAUNA AVEC LOQUETS.

EMPLACEMENT DU SAUNA

Quand vous aurez décidé de l'emplacement de votre sauna, veuillez garder ceci en mémoire :

- Le cordon d'alimentation de votre sauna doit être facilement accessible.
- L'emplacement doit être plat et sec.

PLACEMENT DU PANNEAU DE BASE

Placez le panneau de base sur le sol et vérifiez que l'autocollant "face" soit dans la direction où l'avant du sauna devra se situer.



AVANT

ASSEMBLAGE DE LA PAROI ARRIÈRE

Alignez la paroi arrière selon les listeaux respectifs de la plaque de base en vous assurant qu'ils soient dans une rainure.



Loquet ouvert



Loquet fermé

ASSEMBLAGE DES PAROIS LATÉRALES

Alignez le panneau latéral droit selon les listeaux respectifs de la plaque de base en assurant que le panneau latéral droit aille exactement dans le panneau arrière.

Tous les panneaux sont identifiables par l'autocollant qui les nomme. Ainsi, le panneau marqué gauche doit être positionné à gauche de votre sauna quand vous lui faites face.



DROIT



DROIT ET GAUCHE

INSTALLATION DE LA PAROI DE CHAUFFAGE DU BANC

Glissez la paroi de chauffage du banc en respectant les rainures verticales sur les deux parois latérales.

La paroi de chauffage du banc doit être positionnée de façon à ce que l'autocollant « top » soit face au plafond.

Faites attention à ne pas rayer la paroi de votre chauffage de banc en l'installant.

BRANCHEMENT DES CÂBLES DE LA PAROI DE CHAUFFAGE DU BANC

Branchez le câble d'alimentation de votre chauffage de banc à la sortie située sur le panneau arrière. Vérifiez que la connexion est sécurisée.

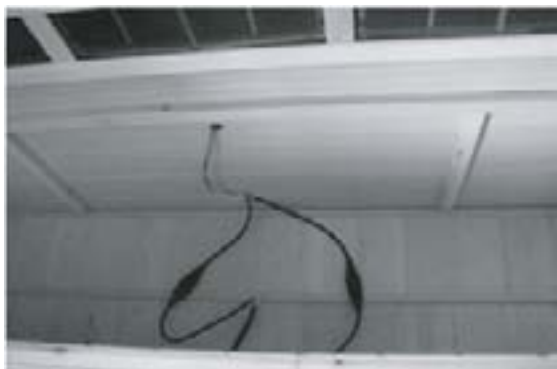

INSTALLATION DU BANC

Faites glisser le banc le long des rainures horizontales des panneaux latéraux.

ASSEMBLAGE DE LA PAROI AVANT

Aligner la paroi avant selon les listeaux respectifs de la plaque de base et l'assembler avec les parois latérales gauche et droite. Remarque : Faire attention à la porte en verre (très fragile). Fermez les loquets.



ASSEMBLAGE DU TOIT

1. Ouvrez la trappe du toit.
2. Placez le toit au dessus de votre sauna.
Les câbles doivent être sur le côté avant-gauche, au dessus du lecteur CD/RADIO.
3. Branchez les fils de l'appareil de chauffage par les trous du toit.
4. Placez maintenant votre toit correctement. Quand les quatre coins sont en place, tirez le toit à vous de façon à pouvoir le clipper.
5. Tirez les conduits par l'ouverture de la plaque.



●●● Connection des appareils électriques

LA CONNECTION SE FAIT COMME SUIT :

1. Ouvrez la trappe située dans le toit.
2. Connectez l'alimentation comme suit :



CONNECTION DU PANNEAU DIGITAL DE CONTROLE

Branchez le câble à 7 fils mâle dans le câble à 7 fils femelle situés dans le toit comme suit :

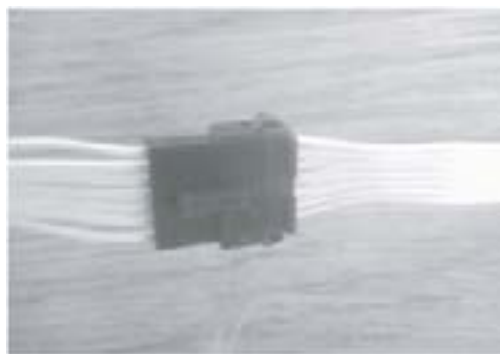

●●● STEREO ET PANNEAU DE CONTRÔLE

 **ATTENTION ! DEUX METHODES**

●●● **PREMIERE METHODE:** Si votre lecteur RADIO/CD est à l'extérieur de la cabine.

Veillez installer comme suit :

Installez le lecteur CD :



Tous les câbles électriques doivent être rentrés dans le panneau supérieur.

Premièrement, branchez l'alimentation du lecteur RADIO/CD, puis l'antenne.



Abaissez le couvercle du réceptacle à lecteur RADIO/CD.



●●● **SECONDE METHODE: si votre lecteur RADIO/CD est à l'intérieur de la cabine**

veuillez suivre la méthode suivante :



●●● Installation du ionisateur d'oxygène

- 1、 Branchez l'alimentation.
- 2、 Placez le ioniseur à son emplacement et fixez le à l'aide des vis fournies.



●●● INSTALLATION DU PORTE BOISSON (option)

Placez le porte-boisson dans le coin gauche ou droit quand vous êtes assis dans le sauna



●●● INSTALLATION DE LA POIGNEE DE PORTE

1. Alignez la poignée de porte aux trous prévus à cet effet sur l'extérieur de la porte
2. Installez les vis par l'intérieur de la porte pour fixer la poignée.



●●● SECONDE MÉTHODE: Installez le sauna avec système d'accroche.



Si vous avez acheté le sauna avec système d'accroche, veuillez suivre les instructions suivantes :



Placez le panneau de base



Placez le panneau arrière



**Placez
le panneau gauche**



**Placez
le chauffage du banc**



**Assurez vous que les
prises soient connectées**



Installez le banc



**Mettez le panneau avant
Puis le droit**



Enfin le toit

●●● Mode d'emploi du panneau de contrôle numérique



INSTRUCTIONS DES TOUCHES DIGITALES

| | |
|--------------------------------|------------------------------------|
| Bouton SET/TEMP+ /TEMP- | AJUSTE LA TEMPERATURE |
| Bouton TIME +/- | AJUSTE LE TEMPS |
| Bouton POWER | ALLUME OU ETEINT |
| Ecrans POWER/HEAT/SET | INDIQUATEURS DE STATUS |
| Bouton LIGHT | ALLUME LA LUMIERE |
| Bouton C°/F° | CHANGER CELSIUS / FARENHEIT |

ALLUMAGE

1. Pressez le bouton **POWER** pour allumer, l'écran d'affichage s'allume.
2. Pressez le bouton **SET** pour commencer. Si aucun bouton n'est pressé pendant 10 secondes, le sauna commencera automatiquement une séance de 38 minutes à 40°C (réglage d'usine).

CHOISISSEZ LA TEMPÉRATURE ET LE TEMPS DE VOS SÉANCES

1. Pressez le bouton **SET** encore une fois, l'écran de choix s'allume.
2. Pressez le bouton **TEMPERATURE+ /TEMPERATURE-** pour ajuster la température à votre convenance. La température augmente ou descend de 1 degré par touché du clavier digital. Pressez encore le bouton **SET** pour fixer et afficher la température choisie.
3. Pressez le bouton **TIME +** ou **TIME -** pour ajuster le temps de séance. La valeur que vous voyez est en minute et vous l'augmentez ou la diminuez de 1 minute par touche du bouton. En restant appuyé sur la touche **+/-** vous pouvez accélérer le défilement. La fenêtre de temps fera le décompte du temps passé jusqu'à l'arrêt de l'appareil.

ARRÊTER

Pressez le bouton **POWER** pour éteindre l'appareil.

CHANGER LES C° EN F°

Quand le sauna est en marche, pressez le bouton **C°/F°**.

ALLUMER LA LUMIERE

Pressez le bouton **LIGHT** pour allumer ou éteindre la lumière à l'intérieur du sauna.

PANNEAU DIGITAL DE CONTRÔLE INTÉRIEUR

Vous pouvez choisir de placer votre contrôleur digital à l'intérieur de votre sauna.

●●● Guide d'application de l'ionisateur d'oxygene

(Disponible seulement pour les saunas commandés avec cette option.)

Le Ioniseur purifie l'air en émettant des ions négatifs selon la loi de BRICARD l'air est plus sain quand il est constitué d'ions négatifs, pour améliorer votre humeur et stimuler la relaxation, un système de diffusion de fragrances florales naturelles.

1. mode ION, empêche la légionellose, assainit l'air.

2. mode O3, Désinfecte l'ozone.



CHANGER LA PIERRE DE FRAGRANCE

1. Eteignez le ionisateur d'oxygène.

2. Ouvrez l'arrière de l'appareil.

3. Echangez la Pierre de fragrance.



●●● PANNEAU DE CONTROLE DE LA CHROMOTHERAPIE

Bouton **POWER**

ALLUME OU ETEINT

Bouton **SELECT**

ARRETE LE CHOIX DE LA COULEUR

Bouton **SET +/-**

AJUSTE LE TEMPS DE 0 A 60 MIN

●●● Guide d'utilisation

PROFITEZ DE VOTRE SAUNA



Passez en revue les contre-indications médicales et les consignes de sécurité. Si vous avez un doute quant à la possibilité d'utiliser votre sauna infrarouge, consultez avec votre médecin. Si vous sentez un légers mal de tête ou fatigué par la chaleur pendant une session, quittez le sauna immédiatement.

- 1. Choisissez une température adéquate, température habituelle : 40-50C°.**
- 2. Attendez 15 à 25 minutes que le sauna préchauffe avant de commencer votre séance.**
- 3. La sudation commencera 6 à 15 minutes après le début de la séance. Nous vous recommandons de ne pas dépasser 30 minutes de séance**
- 4. Quand la température choisie sera atteinte, les appareils de chauffage se mettront en veille de façon à maintenir une température constante.**
- 5. Vous pouvez ouvrir la porte à n'importe quel moment pour introduire de l'air frais pendant votre séance**
- 6. La propriété unique de l'infrarouge consistant à chauffer directement l'organisme sans réchauffer l'air ambiant vous permet de faire des séances de sauna la porte ouverte.**
- 7. Veuillez boire de l'eau avant, pendant et après la séance de sauna. Boire vous permettra d'équilibrer la perte d'eau par sudation.**
- 8. Si vous vous douchez ou prenez un bain chaud avant la séance de sauna, votre corps suera plus. Une douche après la séance vous rafraichira et vous débarrassera des impuretés expulsées par sudation.**
- 9. Pour absorber la transpiration et garder votre sauna sec pendant la séance, il est conseillé de disposer une serviette sur le banc et le sol de votre sauna. Garder une serviette pour enlever l'excès de transpiration.**

●●● Avertissements

Cet appareil n'est pas destiné à l'utilisation par des personnes (incluant les enfants) avec des capacités physiques, sensorielles ou mentales réduites ; ou des personnes manquant d'expérience et de connaissance, à moins que l'on ne leur ait donné la surveillance ou l'instruction concernant l'utilisation de l'appareil par une personne responsable de leur sécurité. Les enfants devraient être surveillés pour assurer qu'ils ne jouent pas avec l'appareil!

Lire et suivre les instructions de ce fascicule attentivement.

Lors de l'assemblage et de l'installation électrique veillez à bien suivre les instructions et les consignes de sécurité basique.

●●● CONSIGNES DE SECURITE

- a. Pour prévenir un incendie ne pas sécher des vêtements dans le sauna ni laisser des essuie-main dedans.
- b. Pour prévenir brûlures ou électrocution ne pas toucher les grilles de la couverture des éléments de chauffage infrarouge.
- c. En étant assis dans le sauna ne pas toucher l'ampoule. Quand l'ampoule devra être échangée, éteindre et attendre jusqu'à ce que le sauna s'arrête et l'ampoule soit froide.
- d. Ne pas verser d'eau sur le conduit infrarouge.

Ne pas utiliser le sauna sous les conditions suivantes :

1. plaies ouvertes.
2. maladies des yeux.
3. coup de soleil grave.
4. personnes âgées et invalides, en particulier personnes malades, femmes enceintes et petits enfants.

Les enfants ayant 6 ans peuvent utiliser le sauna sous la surveillance d'adultes.

5. Pour des maux dépendants de la température consulter le médecin
Avant l'usage.

6. Ne pas emmener d'animaux domestiques dans le sauna.

7. Ne pas utiliser sous l'influence d'alcool.

8. Ne pas utiliser le sauna après un gros effort.
Attendre 30minutes que le corps s'apaise.

●●● Conseils pratiques



- 1) Pour réguler la température à l'intérieur du sauna, utilisez le conduit du toit ou la fenêtre de la porte.
- 2) Si vous ressentez le besoin d'air frais, laissez simplement la porte ouverte jusqu'à ce que l'air ambiant vous soit agréable.
- 3) Buvez avant, pendant et après la session de sauna.
- 4) Si vous prenez une douche chaude ou un bain avant votre séance, votre sudation sera plus importante.
- 5) Pour améliorer la thérapie du sauna, vous pouvez enduire vos cheveux d'huiles essentielles et les envelopper dans une serviette. Rincez vos cheveux après la séance.
- 6) Utilisez 2 à 3 serviettes. Assoyez-vous sur une serviette repliée pour améliorer votre confort. Mettez une serviette au sol pour absorber l'excès de transpiration. Une troisième serviette posée sur vos genoux accélèrera la sudation et vous permettra de vous frotter la peau.
- 7) Assurez vous d'enlever l'excédent de sueur pour que votre peau respire mieux.
- 8) Pour améliorer la décontraction ou apaiser une tension musculaire, veillez à masser les endroits désirés pendant la séance.
- 9) La sudation de votre corps vous permet de vous raser le visage ou le corps sans crème ou mousse à raser. Vous obtiendrez une peau lisse sans matière agressive pour le corps.
- 10) Nous vous conseillons de ne pas vous restaurer au moins une heure avant la séance de sauna.
- 11) Pour augmenter les résultats de votre séance de sauna, massez-vous le corps et faites des exercices d'étirement.
- 12) Vous pouvez bénéficier des bienfaits relaxant du sauna en vous couchant après la séance. La relaxation et la sérénité que vous apportera la séance de sauna vous aideront à vous endormir et améliorera la qualité de votre sommeil.
- 13) Aux premiers signes de froid ou de grippe, l'augmentation de la fréquence des séances de sauna vous aidera à activer votre système immunitaire.
- 14) Consultez votre médecin pour un traitement complémentaire approprié.
- 15) Pour traiter vos pieds et chevilles plus efficacement, nous vous conseillons de les surélever. Pour insister sur une zone corporelle durant la séance, veuillez la rapprocher de l'appareil de chauffage tout en respectant une distance de sécurité.
- 16) Après votre séance, ne prenez pas une douche immédiatement. Votre corps est monté en température. Assoyez vous dans le sauna jusqu'à ce qu'il soit refroidi. A ce moment, vous serez dans les meilleures conditions pour prendre une douche chaude ou tiède.

●●● Questions fréquentes

PS : Couper l'électricité avant toute opération.

Si le cordon d'alimentation est endommagé, il doit être remplacé par le fabricant, son agent de service ou des personnes qualifiées pour éviter un danger.

1. Le panneau de contrôle digital ne fonctionne pas

Débranchez le sauna attendez quelques minutes que les réinitialisations fassent puis rebrancher.

2. L'indicateur ne s'allume pas

Pressez encore une fois le bouton d'alimentation comme suit:



3. La lumière ne fonctionne pas



Remplacez l'ampoule par une équivalente de 40 watt

TIREZ l'ampoule avec la douille du panneau supérieur et débranchez ensuite la prise.

PRENEZ l'épingle métallique autour de l'ampoule, vous démontez ainsi l'ampoule cassée, ensuite, mettez une nouvelle ampoule, remettez l'épingle et installez sur le plafond.

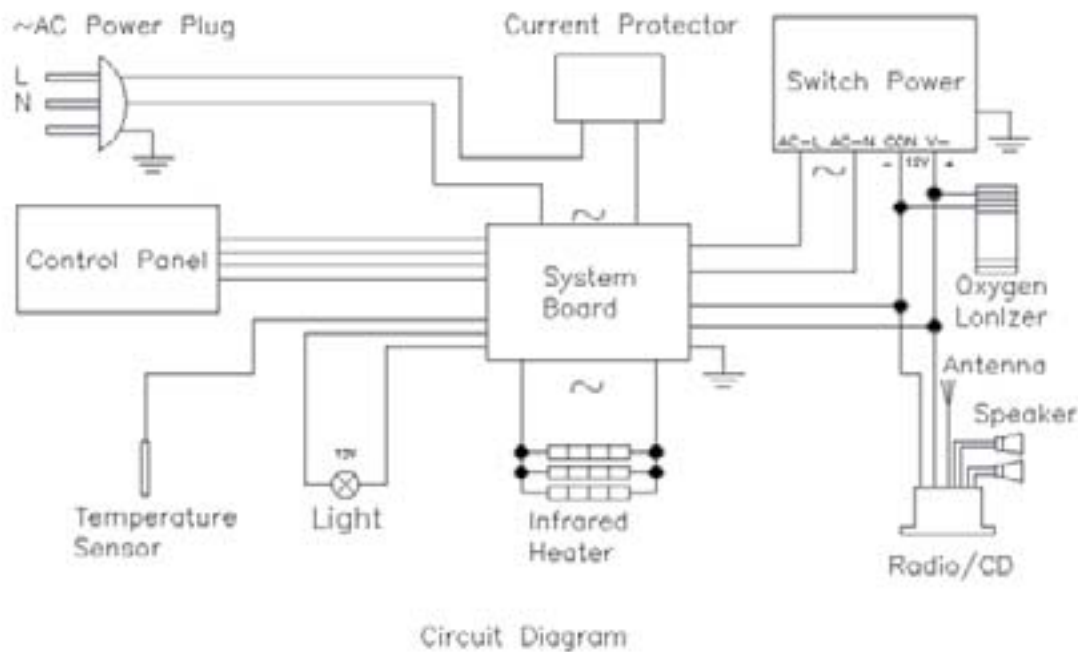

CHANGER LE CHAUFFAGE INFRAROUGE

1. Enlevez les vis, enlevez alors l'appareil de chauffage carbonique cassé.
2. Placez le nouvel appareil de chauffage carbonique et vissez-le sur le panneau.
Comme indiqué ci-dessous:



Une partie du chauffage infrarouge ne fonctionne pas :

- Le chauffage est défectueux.
- Un des câbles du chauffage infrarouge n'est pas connecté.

Le sauna ne chauffe pas :

- Le tableau de contrôle ne fonctionne pas.
- L'alimentation est défectueuse.
- Le sauna est mal branché.

●●● Maintenance

NETTOYAGE

Nettoyez avec une serviette humide et propre avec une petite quantité de savon mélangé avec l'eau chaude si nécessaire. Nettoyez la pièce de sauna avec une serviette de coton humide et séchez ensuite avec une serviette sèche propre. N'utilisez pas de benzène, d'alcool, ou de produits chimiques nettoyants forts sur le sauna.

NOTEZ : Les produits chimiques peuvent endommager le bois et la couche de protection qui est sur le bois.

TRANSPORT ET STOCKAGE

1. Éviter l'exposition à la pluie, la neige ou des collisions fortes pendant le transport.
2. Ne pas stocker dans des environnements humides.

●●● MODÈLE 4 PERSONNES (AVEC BANCS FACE À FACE) SEULEMENT

Montez les parois gauche, droite, arrière sur la base.



Placez les bancs en suivant les rainures.



Placez les panneaux de chauffage de banc.

Fermez le sauna en installant le dernier panneau, et bouclez tous les loquets.



Placez le toit et pratiquez les branchements électriques. (voir p10).

●●● Modèle d'angle



Placez le panneau de base sur le sol.



Assemblez
le panneau arrière gauche.



Assemblez
maintenant le panneau arrière.



Puis assemblez les panneaux latéraux.



Installez en premier le système
de chauffage infrarouge droit du banc en
suivant les guides, puis le gauche.



Continuez en installant les bancs
droit et gauche



Placez le panneau avant

Posez le toit sur l'assemblage (voir p10)

Pour actionner les lumières extérieures,
allumez l'interrupteur dans le coin
supérieur gauche