



BSVillage
PISCINE - WELLNESS - OUTDOOR

MANUALE di MONTAGGIO

Filtro a cartuccia



www.bsvillage.com

AVVISO
IMPORTANTI ISTRUZIONI DI SICUREZZA

LEGGERE E SEGUIRE ATTENTAMENTE TUTTE LE ISTRUZIONI

La pompa è fornita con un trasformatore di isolamento o deve essere alimentata da un circuito elettrico dotato di un dispositivo a corrente residua (RCD) con corrente di intervento max 30 mA.

L'uscita a cui è collegata la pompa deve trovarsi ad almeno 3,5 m di distanza dalla piscina. Tale uscita deve essere sempre accessibile per consentire l'immediata disconnessione della pompa in caso di pericolo.

Il dispositivo deve essere alimentato da una presa con messa a terra.

ATTENZIONE - PERICOLO DI SCOSSE ELETTRICHE - La pompa non deve essere utilizzata in presenza di persone in piscina. In caso di guasto della pompa del filtro, impedire l'accesso alla piscina.

NON INTERRARE L'ALIMENTATORE. Posizionare l'alimentatore in modo da ridurre al minimo il rischio di danni causati da falciatrici, decespugliatori e altri macchinari.

ATTENZIONE - Il cavo di alimentazione non può essere sostituito. Se il cavo è danneggiato, il dispositivo deve essere smaltito.

AVVERTENZA - Questa pompa è destinata esclusivamente a piscine gonfiabili. Non utilizzare con piscine installate in modo permanente. La piscina pieghevole è progettata in modo da poter essere facilmente smontata e rimontata con la garanzia della sua resistenza originale. Una piscina installata in modo permanente è posizionata nel terreno o in un edificio in modo tale da non poter essere facilmente smontata e immagazzinata.

IMPORTANTE - L'utilizzo della pompa con collegamento elettrico errato è molto pericoloso e porterà la pompa a rompersi.

PERICOLO DI SCOSSA ELETTRICA – Quando si lavora con componenti elettrici, spegnere l'interruttore automatico e assicurarlo contro l'attivazione accidentale. La mancata osservanza di questa istruzione può causare scosse elettriche con conseguenti lesioni o morte.

NON MODIFICARE IN ALCUN MODO IL TERMINALE NÉ RIMUOVERE IL PIN DI TERRA. NON UTILIZZARE GIUNTI. Contattare un elettricista qualificato per tutte le domande relative alla funzionalità di messa a terra dei terminali.

Maneggiare la pompa con cura. Non tirare il cavo, non trasportare la pompa dal cavo. Non scollegare la pompa dalla presa tirando il cavo. Proteggere il cavo da danni e usura. Proteggere la pompa dal contatto con oggetti taglienti, olio, parti in movimento di altre apparecchiature e dal calore.

ATTENZIONE - I bambini dagli 8 anni di età e le persone con limitate capacità fisiche, sensoriali o mentali, o con mancanza di esperienza e conoscenza, possono utilizzare il dispositivo solo sotto la supervisione o secondo le istruzioni di una persona che possa garantire un uso sicuro e conosce i rischi associati. Non lasciare che i bambini giochino con il dispositivo. La pulizia e la manutenzione fornite dall'utente non devono essere eseguite da bambini senza sorveglianza. (Per il mercato UE)

ATTENZIONE - Questo prodotto non è destinato all'uso da parte di persone (compresi i bambini) con capacità fisiche, sensoriali o mentali ridotte, a meno che non siano supervisionate o siano state informate sull'uso del prodotto da una persona responsabile della loro sicurezza. I bambini devono essere sorvegliati in modo che non giochino con questo dispositivo. (Per i mercati al di fuori dell'UE) La pulizia e la manutenzione devono essere eseguite da un utente adulto di età superiore ai 18 anni che abbia familiarità con il rischio di scosse elettriche. Se il dispositivo non verrà utilizzato per un lungo periodo, ad esempio durante l'inverno, il set da piscina deve essere smontato e conservato al chiuso.

ATTENZIONE - Leggere le istruzioni prima di ogni utilizzo, installazione o rimontaggio del dispositivo.

Questo dispositivo deve essere installato a una distanza superiore a 2 m dalla piscina. (valido solo per la Francia). L'installazione elettrica deve essere conforme alle normative locali sul cablaggio. Si prega di rivolgere tutte le domande a un elettricista qualificato.

Utilizzare solo i supporti forniti o specificati dal produttore durante l'installazione di questo prodotto.

È essenziale che i fori di aspirazione non siano ostruiti.

Durante la manutenzione del sistema di filtrazione, si consiglia di interrompere la filtrazione. Controllare regolarmente il livello di intasamento del filtro.

Si consiglia un'ispezione settimanale per la pulizia.

Per garantire la purezza dell'acqua nella piscina, la filtrazione dovrebbe funzionare almeno

8 ore al giorno.

Sostituire al più presto eventuali parti o gruppi danneggiati. Utilizzare solo componenti approvati dalla persona responsabile dell'immissione sul mercato del prodotto.

Tutti i filtri e i mezzi filtranti devono essere controllati regolarmente per assicurarsi che siano privi di detriti che potrebbero impedire una corretta filtrazione. I materiali filtranti usati devono essere smaltiti in conformità alle normative vigenti. In caso di dubbi sulla pompa o su altri dispositivi di circolazione dell'acqua, contattare un installatore qualificato o il produttore, l'importatore o il distributore.

L'installazione di apparecchiature per la circolazione dell'acqua deve soddisfare i requisiti

delle normative europee e nazionali, in particolare per quanto riguarda l'installazione elettrica. Qualsiasi modifica della posizione della valvola, delle dimensioni della pompa o della griglia può causare una variazione della portata e un aumento della velocità di aspirazione.

Seguire tutte le istruzioni di sicurezza e le raccomandazioni nel manuale.

NOTA:

Controllare il dispositivo prima di utilizzarlo. Si prega di segnalare eventuali difetti di fabbricazione o parti mancanti dopo l'acquisto a Bestway all'indirizzo del servizio clienti fornito in questo manuale. Verificare che i componenti dell'apparecchiatura corrispondano al modello di pompa acquistato.

NOTA:

Posizionare la pompa su un terreno solido e piano. Prestare attenzione alla posizione della piscina e della pompa per garantire la ventilazione necessaria, il drenaggio dell'acqua e l'accesso per la pulizia. Non posizionare la pompa in un luogo in cui l'acqua può accumularsi o in luoghi dove le persone camminano. Dopo l'installazione della piscina, la presa elettrica deve rimanere accessibile.

NOTA:

Le prestazioni e la durata della pompa possono essere influenzate dagli influssi atmosferici. Il freddo, il caldo e la luce diretta del sole possono portare a un'usura inutile della pompa. Se possibile, proteggere la pompa da questi fattori.

Prima di smontare o riparare la pompa, è importante installare i tappi forniti in origine invece dei filtri nelle aperture di ingresso e uscita della pompa.

NOTA:

Non riempire la pompa con prodotti chimici.

Non collegare o scollegare questo dispositivo con le mani bagnate.

Scollegare sempre il dispositivo:

- Nei giorni di pioggia
 - Prima della pulizia o della manutenzione
 - Durante le vacanze, in modo che non venga lasciato incustodito
- Conserva le istruzioni. Seguire sempre le istruzioni durante il montaggio della piscina.

NOTA: questo prodotto non è destinato all'uso commerciale.

Leggere attentamente il manuale di istruzioni e conservarlo per future consultazioni.

CONSERVARE QUESTE ISTRUZIONI.

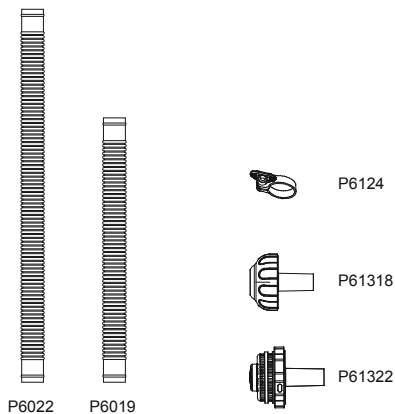
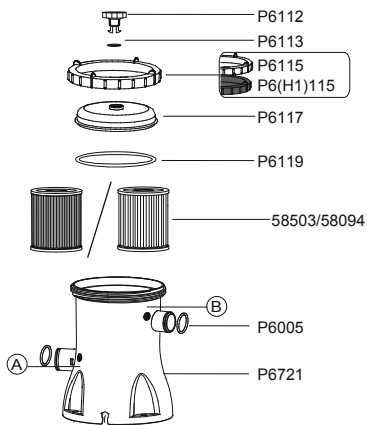

	A	B	C	D
P6112	1	1	1	1
P6113	1	1	1	1
P6115/P6(H1)115	1	1	1	1
P6117	1	1	1	1
P6119	1	1	1	1
58503/58094	1	1	1	1
P6721	1	1	1	1
P6022	0	2	0	2
P6019	2	0	2	0
P6124	4	4	2	2
P6005	2	2	2	2
P61322	1	1	0	0
P61318	1	1	0	0

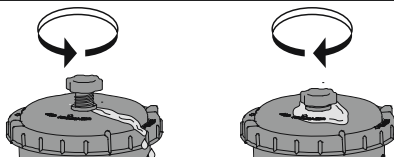
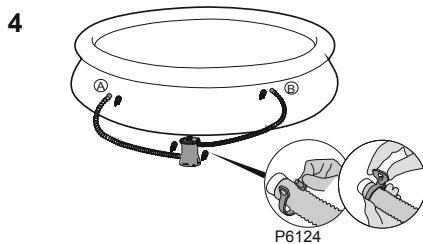
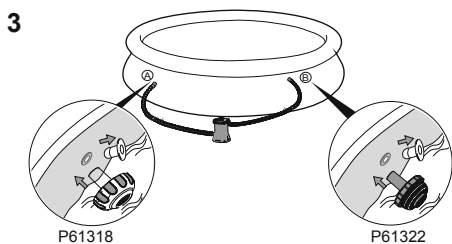
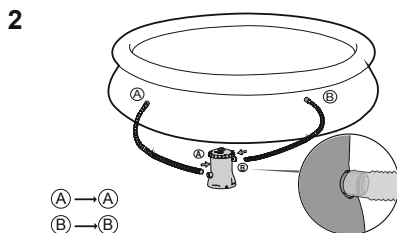
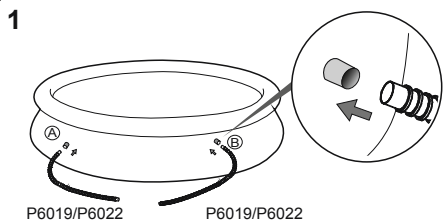
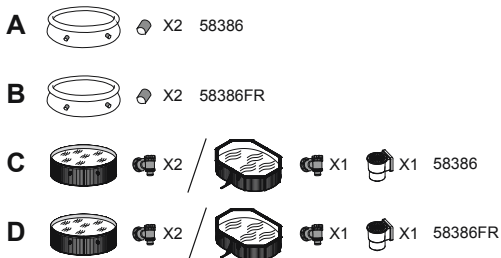

Fissaggio del cavalletto

EN60335-2-41 TEST richiede che la pompa sia fissata verticalmente al terreno, alla base in legno o cemento prima dell'uso. Sulla base devono essere presenti due fori con un diametro di 9 mm. La distanza tra i fori è di 166 mm. Posizionare la pompa sulla base e fissarla con viti e dadi. La base deve pesare almeno 18 kg per mantenere stabile la pompa.

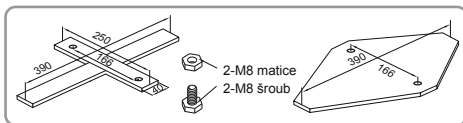

NOTA: è fondamentale che i collegamenti idraulici non siano chiusi.

Utilizzo

- 1) Aprire/svitare la valvola di sfiato (P6112) sulla parte superiore della pompa; la pompa si riempie d'acqua e l'aria fuoriesce.
- 2) Dopo che l'acqua inizia a fuoriuscire dalla valvola di sfiato (P6112), avvitarla e asciugare l'acqua rimanente.
- 3) Avviare la pompa inserendo l'estremità del cavo in una presa elettrica collegata a un dispositivo a corrente residua (RCD).

IMPORTANTE: NON LASCIARE FUNZIONARE LA POMPA A SECCO - Sia l'ingresso che l'uscita della piscina devono essere allagate con acqua prima di accendere la pompa.

MANUTENZIONE DELLA POMPA

AVVERTENZA: SCOLLEGARE LA POMPA PRIMA DI INIZIARE LA MANUTENZIONE O GRAVI LESIONI O RISCHIO DI MORTE.

- 1) Scollegare la pompa del filtro
- 2) Allentare le fascette stringitubo all'ingresso e all'uscita della piscina allentando i dadi in senso antiorario.
- 3) Rimuovere i filtri antisporcio dall'interno della piscina.
- 4) Sostituire i filtri antisporcio all'ingresso e all'uscita della piscina con i tappi.
- 5) Svitare il portafiltra e rimuovere il filtro.
- 6) Pulire l'insero del filtro con un tubo da giardino. Se la cartuccia del filtro è ancora sporca o presenta un colore insolito, sostituirla con una nuova.
- 7) Inserire il liner pulito (o nuovo) e assicurarsi che sia centrato nella pompa.
- 8) Controllare che la guarnizione del filtro sia in posizione.
- 9) Riportare il filtro nella sua posizione originale e avvitare il portafiltra in posizione.
- 10) Sostituire i tappi all'ingresso e all'uscita della piscina con filtri antisporcio. Serrare le fascette stringitubo. L'acqua scorrerà ora nella pompa.
- 11) Secondo la sezione ISTRUZIONI PER L'INSTALLAZIONE DELLA POMPA, predisporre l'impianto per l'utilizzo.

IMPORTANTE: per motivi igienici, si consiglia di sostituire l'insero del filtro con uno nuovo ogni due settimane. Pulisci il rivestimento ogni giorno.

Svernamento e stoccaggio a lungo termine

- 1) Scollegare la pompa del filtro
- 2) Come da istruzioni precedenti, arrestare il flusso dell'acqua e rimuovere la cartuccia filtrante
- 3) Gettare la cartuccia
- 4) Scollegare i tubi
- 5) Asciugare accuratamente tutte le parti.
- 6) Conservare la pompa filtro in un luogo asciutto e fuori dalla portata dei bambini. Intervallo di temperatura di stoccaggio: 4-40°.

o

SMALTIMENTO



I dispositivi elettrici usati non appartengono ai normali rifiuti domestici, smaltirli presso i punti di raccolta designati.

Le autorità locali ti forniranno informazioni sui punti di raccolta in funzione.

Quando si smaltiscono apparecchiature elettriche nelle discariche, esiste il rischio che sostanze pericolose fuoriescano nelle acque sotterranee e la loro successiva penetrazione nella catena alimentare, che può mettere in pericolo la salute.

In caso di sostituzione dell'attrezzatura, il venditore è obbligato per legge a riprendere gratuitamente la vecchia attrezzatura e ad assicurarne lo smaltimento.

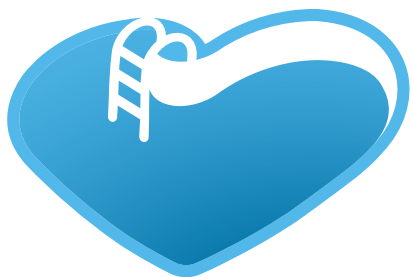

BSVillage.com

PISCINE - WELLNESS - OUTDOOR

www.bsvillage.com

BUSINESS SHOP S.r.l. a Socio Unico
Via della Repubblica n. 19/1 - 42123 Reggio Emilia (RE)
P.Iva e C.F. 02458850357 - Cap. soc. 60.000,00 € i.v.

 www.bsvillage.com

 0522 15 36 417

 info@bsvillage.com

 0522 18 40 494