



BSVillage
PISCINE - WELLNESS - OUTDOOR

MANUALE di UTILIZZO
**POMPA DI CALORE
SPAWER O'SPA**



www.bsvillage.com

Ringraziamenti

Gentile cliente,

La ringraziamo per il Suo acquisto e per la sua fiducia nei nostri prodotti.

Essi sono il risultato di anni di ricerche nella progettazione e produzione di pompe di calore per piscine. Il nostro scopo è di fornir. Le un prodotto di qualità con prestazioni fuori dal comune.

Abbiamo preparato questo manuale con la massima cura affinché Lei possa sfruttare al meglio la Sua pompa di calore Poolex.

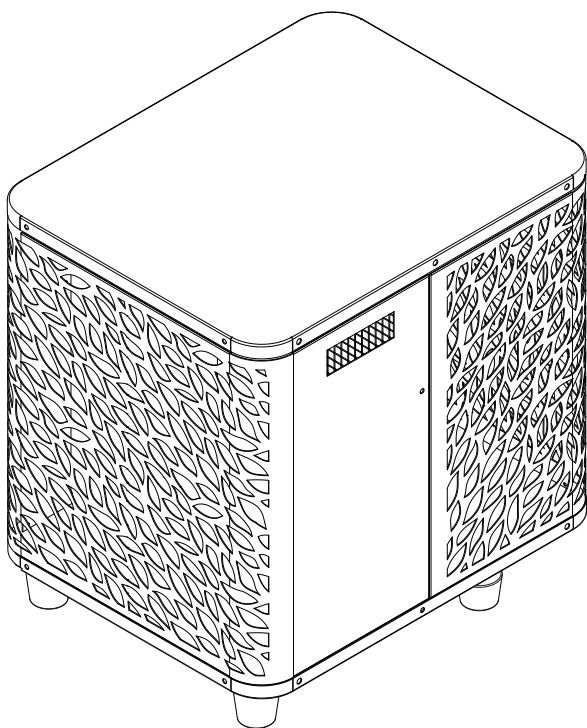



LEGGERE ATTENTAMENTE



Le presenti istruzioni per l'installazione sono parte integrante del prodotto.

L'utente deve fornirle all'installatore e conservarle.

In caso di perdita del manuale, consultare il sito:

www.poolex.fr

Le indicazioni e avvertenze contenute nel presente manuale vanno lette attentamente e comprese poiché forniscono importanti informazioni sulla manipolazione e sul funzionamento della pompa di calore in tutta sicurezza. Il manuale va conservato in un luogo accessibile per facilitarne le successive consultazioni.

L'installazione deve essere effettuata da un professionista qualificato come previsto dalle normative in vigore e dalle istruzioni del fabbricante. Un errore d'installazione può causare lesioni fisiche a persone o animali e persino danni meccanici per i quali il fabbricante non può in nessun caso essere considerato responsabile.

Dopo avere sballato la pompa di calore, verificare il contenuto per segnalare eventuali danni.

Prima di collegare la pompa di calore, assicurarsi che le informazioni fornite dal presente manuale siano compatibili con le condizioni d'installazione effettive e che non superino i limiti massimi autorizzati per questo prodotto.

In caso di disfunzione e/o malfunzionamento della pompa di calore, interrompere l'alimentazione elettrica e non cercare di riparare il guasto.

Le riparazioni devono essere effettuate esclusivamente da un servizio di assistenza tecnica autorizzato, utilizzando dei pezzi di ricambio originali. Il mancato rispetto di quanto sopra può incidere negativamente sul funzionamento sicuro della pompa di calore.

Per garantire l'efficacia e il buon funzionamento della pompa di calore, è importante assicurarne la regolare

Nel caso in cui la pompa di calore venga venduta o ceduta, assicurarsi sempre che, insieme al materiale, venga trasmessa al nuovo proprietario tutta la documentazione tecnica.

Questa pompa di calore è solo adatta al riscaldamento di una piscina. Tutti gli altri utilizzi devono essere considerati come inadeguati, scorretti e persino pericolosi.

Tutte le responsabilità contrattuali o extracontrattuali del fabbricante/distributore saranno considerate decadute nel caso di danni provocati da errori di installazione o funzionamento oppure dal mancato rispetto delle istruzioni fornite nel presente manuale o delle norme di installazione in vigore per l'equipaggiamento oggetto del presente documento.

Sommario

1.	Aspetti generali	4
1.1	Condizioni generali di consegna	4
1.2	Norme di sicurezza	4
1.3	Trattamento dell'acqua	5
1.4	Limiti di funzionamento	6
2.	Descrizione	7
2.1	Contenuto della confezione	7
2.2	Caratteristiche generali	7
2.3	Caratteristiche tecniche	8
2.4	Dimensioni dell'apparecchio	9
2.5	Vista esplosa	10
3.	Installazione e messa in funzione	11
3.1	Ubicazione	11
3.2	Schema d'installazione	12
3.3	Raccordi idraulici	12
3.4	Allacciamento elettrico	12
3.5	Funzionamento	13
4.	Utilizzo	14
4.1	Pannello di controllo	14
4.2	Modalità Riscaldamento/ Raffreddamento / Automatica	14
4.3	Panoramica delle altre funzionalità	15
4.4	Scelta della modalità di funzionamento della pompa di calore	15
4.5	Utilizzo del relè di controllo del riscaldatore della SPA	16
4.6	Utilizzo del relè di controllo del riscaldatore della pompa di ricircolo	17
4.7	Download e installazione dell'applicazione	18
4.8	Configurazione dell'applicazione	19
4.9	Abbinamento della pompa di calore	21
4.10	Comando	22
4.11	Valori di stato	24
4.12	Impostazioni avanzate	25
5.	Manutenzione e assistenza	26
5.1	Manutenzione, assistenza e sbrinamento	26
6.	Riparazioni	27
6.1	Elenco delle anomalie	27
7.	Garanzia	28
7.1	Condizioni generali di garanzia	28
A.	Appendice	A
A.1	Schema elettrico	A

1. Aspetti generali

1.1 Condizioni generali di consegna

Tutto il materiale, anche franco trasporto e imballaggio, viaggia a rischio e pericolo del destinatario.

La persona responsabile della ricezione dell'apparecchio deve effettuare un controllo visivo per individuare eventuali danni subiti dalla pompa di calore durante il trasporto (circuiti refrigerante, carrozzeria, scatola dei comandi elettrica, telaio). Se individua dei danni avvenuti durante il trasporto, tale persona deve annotarli per iscritto sulla bolla di consegna dello spedizioniere e confermarli entro 48 ore per lettera raccomandata allo spedizioniere stesso.



L'apparecchio deve sempre essere conservato e trasportato in posizione verticale su un bancale e nell'imballaggio originario. Se è conservato o trasportato in posizione orizzontale, aspettare almeno 24 ore prima di collegarlo all'alimentazione elettrica.

1.2 Istruzioni di sicurezza



AVVERTENZA: Leggere attentamente le istruzioni di sicurezza prima di utilizzare l'apparecchio. Le istruzioni riportate di seguito sono essenziali per la sicurezza e, pertanto, vanno seguite rigorosamente.

Durante l'installazione e la manutenzione

L'installazione, l'accensione, la manutenzione e la riparazione possono essere effettuate solo da una persona qualificata, conformemente alle norme vigenti.

Prima di effettuare qualsiasi intervento sull'apparecchio (installazione, messa in funzione, uso, manutenzione), la persona incaricata dovrà essere a conoscenza di tutte le istruzioni contenute nel manuale d'installazione della pompa di calore e delle caratteristiche tecniche.

L'apparecchio non va installato in nessun caso vicino a una fonte di calore, a materiali combustibili o a una presa d'aria dell'edificio.

Se la pompa di calore non viene posta in un luogo ad accesso limitato, è obbligatorio installare l'apposita griglia di protezione.

Al fine di evitare gravi ustioni, non calpestare le tubazioni durante l'installazione, la riparazione e la manutenzione.

Prima di ogni intervento sul circuito frigorifero spegnere la pompa di calore e aspettare alcuni minuti prima della posa dei sensori della temperatura o della pressione al fine di evitare gravi ustioni.

Durante la manutenzione della pompa di calore controllare il livello del fluido refrigerante.

Durante il controllo annuale della tenuta dell'apparecchio verificare che i pressostati di alta e bassa pressione siano correttamente collegati al circuito frigorifero e che interrompano il circuito elettrico in caso di attivazione.

Verificare che non vi siano tracce di corrosione o macchie d'olio attorno ai componenti del circuito refrigerante.

1. Aspetti generali

Durante l'uso

Al fine di evitare gravi lesioni, non toccare mai il ventilatore quando è in moto.

Tenere la pompa di calore fuori dalla portata dei bambini al fine di evitare gravi lesioni provocate dalle pale dello scambiatore di calore.

Non mettere mai in moto l'apparecchio se non c'è acqua nella piscina o se la pompa di circolazione è ferma.

Se necessario, verificare la portata della piscina ogni mese e pulire il filtro.

Durante la pulizia

1. Staccare l'apparecchio dall'alimentazione elettrica.
2. Chiudere le valvole di ingresso e uscita dell'acqua.
3. Non introdurre nulla nelle prese d'entrata e uscita dell'aria o dell'acqua.
4. Non sciacquare l'apparecchio con acqua.

Durante la riparazione

Effettuare gli interventi sul circuito refrigerante secondo le norme di sicurezza vigenti.

La brasatura deve essere effettuata da un saldatore qualificato.

In caso di sostituzione di un componente refrigerante difettoso, utilizzare esclusivamente i pezzi certificati dal nostro centro tecnico.

In caso di sostituzione delle tubature, utilizzare esclusivamente i tubi in rame conformi alla norma NF EN 12735-1 per la riparazione.

Durante le prove sotto pressione per individuare eventuali perdite:

- Utilizzare azoto secco o un misto di azoto e refrigerante.
- Per evitare il rischio di incendi o esplosioni, non usare mai ossigeno o aria secca.

La pressione di prova alta e bassa non deve superare i 42 bar.

1.3 **Trattamento dell'acqua**

Le pompe di calore Poolex possono essere usate con tutti i sistemi di trattamento dell'acqua.

Tuttavia, è assolutamente necessario che il sistema di trattamento (pompe dosatrici Cl, pH, Br e/o elettrolizzatore) sia installato dopo la pompa di calore nel circuito idraulico.

Per evitare il deterioramento della pompa di calore, il pH dell'acqua deve essere mantenuto fra 6,9 e 8,0.

1. Aspetti generali

1.4 Limiti di funzionamento

Le prestazioni della vostra pompa di calore O'SPA sono ottimali quando la temperatura esterna è compresa tra 10°C e 43°C.

Quando la temperatura esterna è compresa tra -7°C e 10°C, la pompa di calore O'SPA mantiene la temperatura della VASCA IDROMASSAGGIO. Tuttavia, non è adatta per il solo riscaldamento della VASCA IDROMASSAGGIO quando la temperatura esterna è inferiore a 10°C. Di conseguenza, si consiglia di utilizzarla con il relè di controllo del riscaldamento della SPA (vedere § 4.5) durante la stagione fredda.

Per consentire alla pompa di calore O'SPA di funzionare in modo ottimale, la spa deve essere adeguatamente isolata:

- La piscina deve essere isolata.
- Le tubature devono essere isolate.
- La vasca idromassaggio deve avere una copertura isolante.

2. Descrizione

2.1 Contenuto della confezione

Al ricevimento, verificare che il pacco contenga :

- La pompa di calore Poolex'SPA
- 2 raccordi idraulici ingresso/ uscita 32 / 38 mm di diametro
- 2 fascette di serraggio inox
- 1 relè di controllo del riscaldatore della Vasca idromassaggio
- 4 pattini antivibrazioni
- Il presente manuale d'installazione e d'uso

2.2 Caratteristiche generali

Una pompa di calore Poolex è soprattutto :

- ◆ Alte prestazioni che consentono di risparmiare fino all'80% di energia rispetto a un sistema di riscaldamento classico.
- ◆ Un fluido frigorigeno R32 ecologico, pulito ed efficace.
- ◆ Un compressore, di un marchio leader, affidabile e ad alte prestazioni.
- ◆ Un evaporatore largo in alluminio idrofilo per un utilizzo a basse temperature.
- ◆ Un scatola di controllo intuitivo di facile utilizzo.
- ◆ Un alloggiamento ABS ultrasensibile, con trattamento anti-UV e di facile manutenzione.
- ◆ Un dispositivo con certificazione CE.
- ◆ Studiata per essere silenziosa.

2. Descrizione

2.3 Caratteristiche tecniche

		O'Spa 30	O'Spa 50
Aria ⁽¹⁾ 26°C Acqua ⁽²⁾ 26°C	Potenza termica (kW)	3,0	5,02
	Consumo (kW)	0,58	0,97
	COP (Coeff. di prestazione)	5,15	5,2
Aria ⁽¹⁾ 15°C Acqua ⁽²⁾ 26°C	Potenza termica (kW)	2,0	4,03
	Consumo (kW)	0,5	1
	COP (Coeff. di prestazione)	4	4,05
Aria ⁽¹⁾ 5°C Acqua ⁽²⁾ 38°C	Potenza termica (kW)	1,35	2,36
	Consumo (kW)	0,67	0,89
	COP (Coeff. di prestazione)	2,06	2,65
Aria ⁽¹⁾ 15°C Acqua ⁽²⁾ 38°C	Potenza termica (kW)	1,80	3,3
	Consumo (kW)	0,65	1,1
	COP (Coeff. di prestazione)	2,77	3
Aria ⁽¹⁾ 35°C Acqua ⁽²⁾ 27°C	Potenza refrigerante (kW)	1,46	2,99
	Consumo (kW)	0,53	1
	EER	2,75	2,99
Alimentazione	Monofase 220-240V ~ 50Hz		
Potenza massima (kW)	0,7	1,35	
Corrente massima (A)	3,11	5,99	
Intervallo di temperatura di riscaldamento	10°C~40°C		
Intervallo di funzionamento	-15°C~43°C		
Dimensioni dell'apparecchio L×L×A (mm)	440*350*430	440*350*430	
Peso dell'apparecchio (kg)	26	32	
Livello di pressione sonora a 10m (dBA) ⁽³⁾	< 30	< 32	
Raccordo idraulico (mm)	PVC 32/38 mm		
Scambiatore di calore	Serbatoio in PVC e serpentina in titanio		
Portata d'acqua min. (m ³ /ora)	1,30	2,16	
Tipo di compressore	Rotativo		
Refrigerante	R32		
Indice IP	IPX4		
Perdita di carico (mCE)	1,2	1,2	
Pannello di controllo	Pannello di controllo digitale		
Modalità	Riscaldamento / Raffreddamento / Automatico		

Le caratteristiche tecniche delle nostre pompe di calore sono fornite a titolo indicativo. Ci riserviamo il diritto di modificarle senza preavviso.

¹ Temperatura ambiente dell'aria

² Temperatura iniziale dell'acqua

³ Rumore e a 10 m secondo le Direttive EN ISO 3741 e EN ISO 354

2. Descrizione

2.4 Dimensioni dell'apparecchio

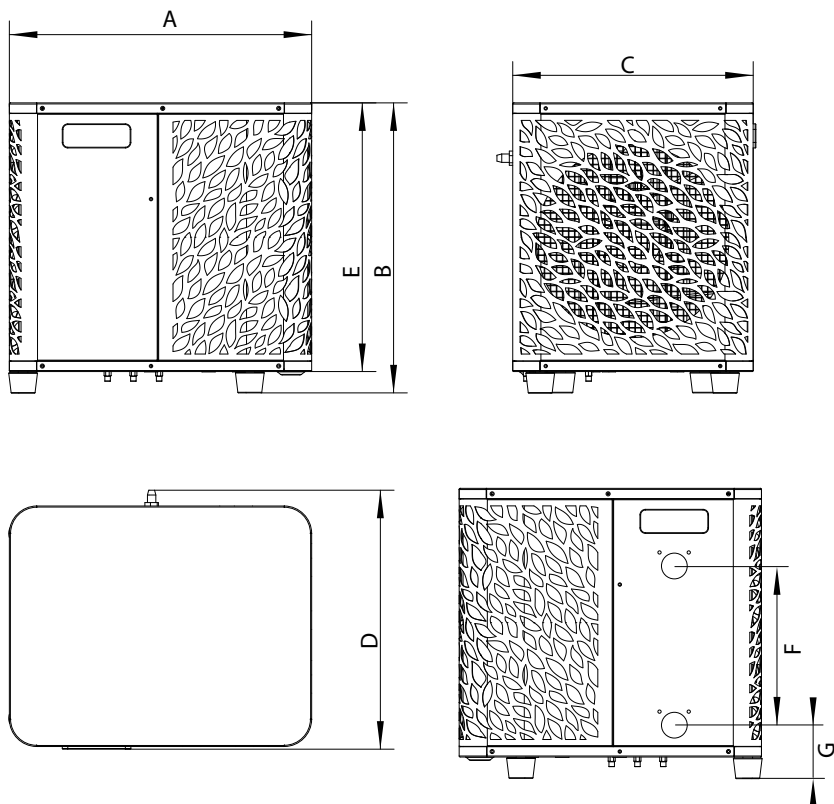

Dimensioni in mm

	O'Spa 30	O'Spa 50
A	440	440
B	430	430
C	350	350
D	375	375
E	400	400
F	180	180
G	68,7	68,7

2. Descrizione

2.5 Disegno esploso

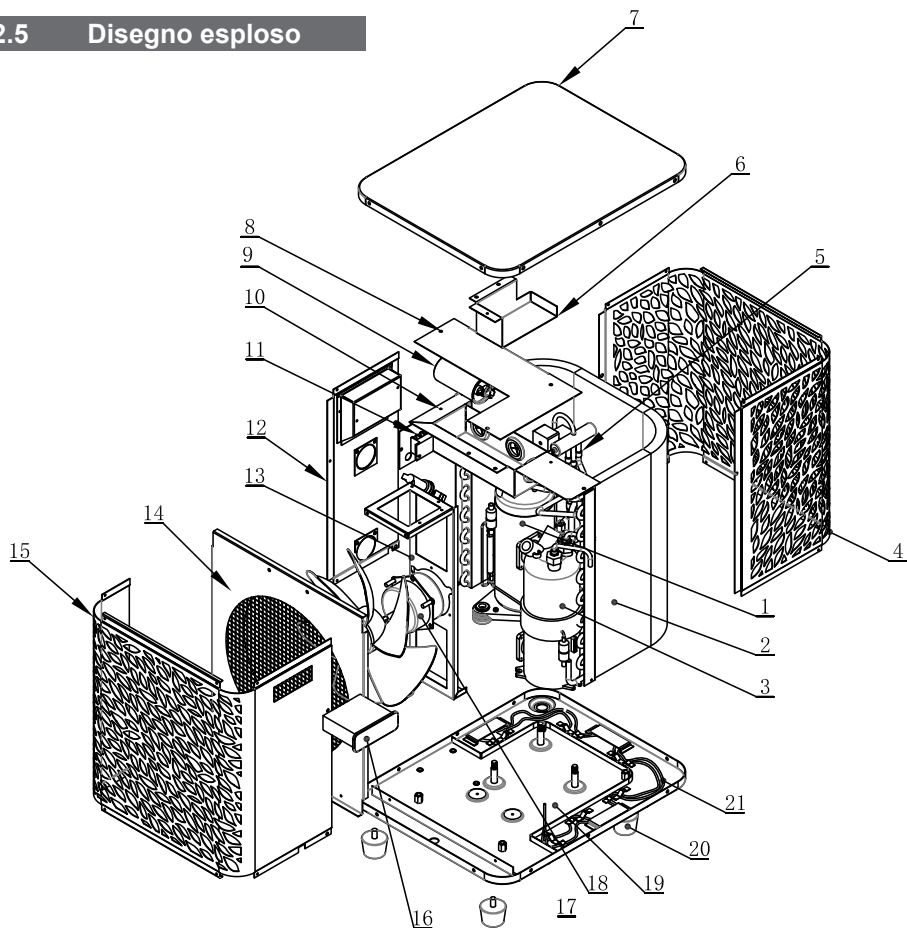

- | | |
|--------------------------------------|---------------------------------|
| 1. Compressore | 12. Pannello laterale |
| 2. Evaporatore | 13. Supporto del ventilatore |
| 3. Scambiatore di calore | 14. Pannello anteriore interno |
| 4. Pannello posteriore | 15. Pannello anteriore esterno |
| 5. Valvola a quattro vie | 16. Pannello di controllo + PCB |
| 6. Scatola del pannello di controllo | 17. Pala del ventilatore |
| 7. Coperchio superiore | 18. Motore del ventilatore |
| 8. Coperchio della morsettiera | 19. Piastra di base |
| 9. Condensatore del compressore | 20. Piedini in gomma |
| 10. Morsettiera | 21. Riscaldatore elettronico |
| 11. Collegamento elettrico | |

3. Installazione

La pompa di calore richiede solo il collegamento al circuito idraulico e un alimentazione elettrica

3.1 Ubicazione

La pompa di calore deve essere posizionata ad almeno 2,5 metri dalla piscina.

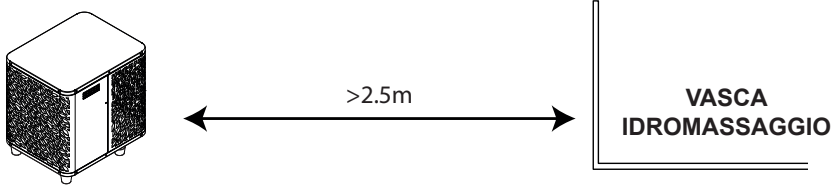

Rispettare le seguenti regole per scegliere l'ubicazione della pompa di calore

1. Il luogo in cui verrà posto l'apparecchio deve essere facilmente accessibile per agevolare l'utilizzo e la manutenzione.
2. L'apparecchio deve essere installato al suolo e, preferibilmente, fissato su una superficie piana di cemento livellata. Assicurarsi che la superficie sia sufficientemente stabile e che possa sostenere il peso dell'apparecchio.
3. Controllare che l'apparecchio sia correttamente ventilato, che la bocchetta di uscita dell'aria non sia diretta verso le finestre degli edifici limitrofi e che non sia possibile il ritorno dell'aria di scarico. Inoltre, lasciare uno spazio sufficiente intorno all'apparecchio per le operazioni di assistenza e manutenzione.
4. L'apparecchio non deve essere installato in un ambiente esposto a olio, gas infiammabili, prodotti corrosivi, composti solforosi o vicino ad apparecchi ad alta frequenza.
5. Per evitare di disturbare i vicini, installare l'apparecchio in modo che sia orientato verso la zona meno sensibile al rumore.
6. Per evitare di disturbare i vicini, installare l'apparecchio in modo che sia orientato verso la zona meno sensibile al rumore.
7. Tenere l'apparecchio quanto più fuori possibile dalla portata dei bambini.

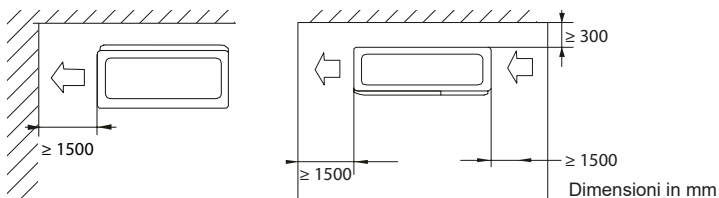

Non collocare nulla a meno di 1,50 m davanti alla pompa di calore.

Lasciare almeno 30 cm di spazio vuoto ai lati e sul retro della pompa di calore.

Non lasciare ostacoli sopra o davanti all'apparecchio!

3. Installazione

3.2 Schema di installazione

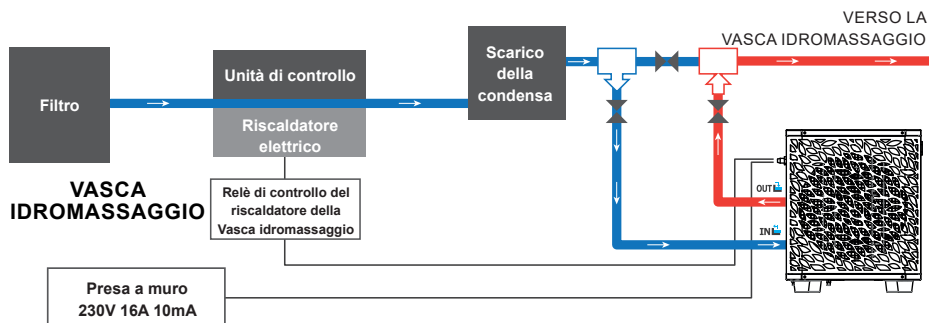

Il filtro a monte della pompa di calore deve essere pulito regolarmente affinché l'acqua del circuito sia pulita e per evitare problemi di funzionamento dovuti alla sporcizia o all'intasamento del filtro.

3.3 Raccordo idraulico

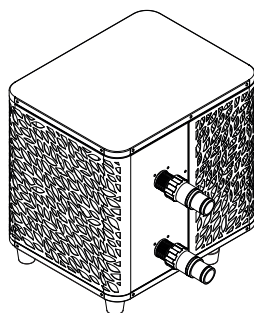

Fase 1

Avvitare i raccordi sulla pompa di calore

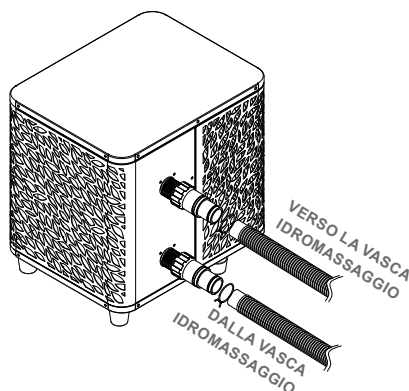

Fase 2

Collegare i tubi di ingresso e di uscita d'acqua

3.4 Raccordo elettrico

La presa elettrica della pompa di calore incorpora un interruttore differenziale da 10 mA.

Verificare regolarmente il corretto funzionamento. In caso di successivi inneschi o dubbi, contattare il Servizio Post-Vendita.

Prima di collegare la pompa di calore, assicurarsi che la presa elettrica sia correttamente messa a terra.

Premere RESET per accendere la pompa di calore O'SPA. L'indicatore di alimentazione si accende in rosso: la pompa di calore è accesa.

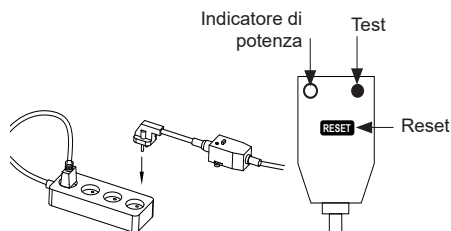

3. Installazione

3.5 Funzionamento

Condizioni di utilizzo

Affinché la pompa di calore funzioni normalmente, la temperatura dell'aria ambiente deve essere compresa tra 10°C e 43°C se utilizzata da sola, o tra -15°C e 10°C se utilizzata con il riscaldatore della VASCA IDROMASSAGGIO.

Raccomandazioni prima dell'avvio

Prima di attivare la pompa di calore:

- Verificare che l'unità sia ben stabile.
- Controllare che l'impianto elettrico funzioni correttamente.
- Verificare che le connessioni idrauliche siano ben salde e che non siano presenti perdite di acqua.
- Rimuovere eventuali oggetti o strumenti non necessari che si trovano in prossimità dell'unità.

Funzionamento

1. Scollegare l'apparecchio dall'alimentazione elettrica.
2. Attivare la pompa del filtro.
3. Attivare la protezione dell'alimentazione dell'unità (interruttore differenziale situato sul cavo di alimentazione).
4. Attivare la pompa di calore.
5. Selezionare la temperatura desiderata utilizzando una delle modalità del pannello di controllo.
6. Il compressore della pompa di calore si avvia dopo alcuni istanti.

È sufficiente attendere finché non viene raggiunta la temperatura richiesta.



AVVERTENZA: In condizioni normali, una pompa di calore idonea può riscaldare l'acqua in una piscina di 1-2 °C al giorno. Pertanto, quando la pompa funziona, è abbastanza normale non avvertire alcuna differenza di temperatura all'uscita del circuito.

Una piscina riscaldata deve essere coperta e isolata per evitare la dispersione del calore.

Buono a sapersi: riavvio dopo un'interruzione di corrente

Dopo un'interruzione di corrente o uno spegnimento anomalo, riaccendendo l'alimentazione, il sistema si trova in modalità standby. Ripristinare la spina differenziale e accendere la pompa di calore.

4. Utilizzo

4.1 Pannello di controllo

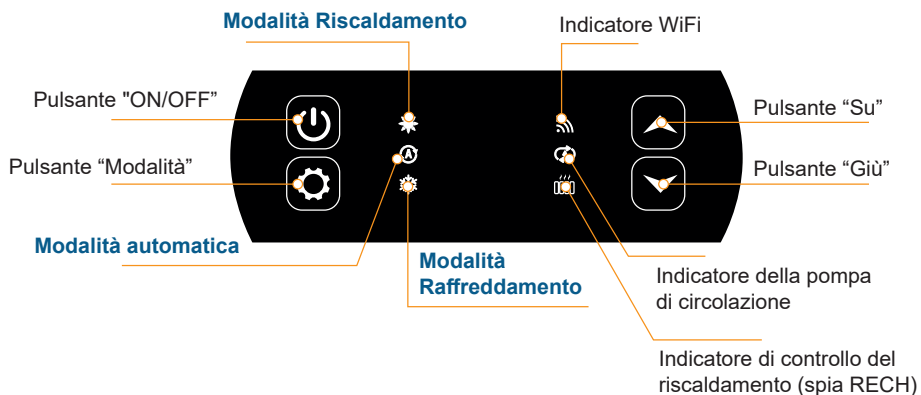

4.2 Modalità Riscaldamento/ Raffreddamento / Automatica



Prima dell'avvio, assicurarsi che la pompa di filtrazione sia in funzione e che l'acqua circoli attraverso la pompa di calore.

Prima di configurare la temperatura impostata bisogna scegliere la modalità di funzionamento.



Modalità Riscaldamento

Scegliere questa modalità di riscaldamento affinché la pompa di calore l'acqua della vostra piscina.



Modalità Raffreddamento

Scegliere questa modalità di raffreddamento affinché la pompa di calore raffreddi l'acqua della vostra piscina.



Modalità automatica

Scegliere questa modalità automatica per la pompa di calore per cambiare modalità in modo intelligente.

4. Utilizzo

4.3 Panoramica delle altre funzionalità

Le spie a destra del pannello di controllo indicano le altre funzioni della pompa di calore O'SPA.



Indicatore WiFi

Mostra lo stato della connessione Wi-Fi.
Lampeggia durante l'accoppiamento (vedere § 4.9 "Accoppiamento della pompa di calore"). Rimane acceso quando la connessione è stabilita.



Indicatore della pompa di circolazione

Si accende quando la pompa di circolazione è attiva:

- Illuminazione fissa in modalità automatica,
- Luce lampeggiante in modalità manuale.



Indicatore di controllo del riscaldamento



L'indicatore RECH è acceso quando il riscaldatore è attivo:

- Illuminazione fissa in modalità automatica,
- Luce lampeggiante in modalità manuale.

4.4 Scelta della modalità di funzionamento della pompa di calore

Per impostazione predefinita, la pompa di calore è in modalità riscaldamento.

Per modificare la modalità di utilizzo, a pompa di calore in ON:

- Premere il pulsante  per 3 secondi, la pompa di calore passerà quindi al raffreddamento.
- Premere nuovamente il pulsante  3 secondi, la pompa di calore passerà quindi alla modalità automatica.
- Premere nuovamente il pulsante  per 3 secondi, la pompa di calore passerà quindi al riscaldamento.

Le diverse modalità formano quindi un ciclo:

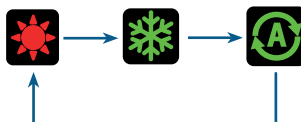

Buono a sapersi:

La pompa di calore potrebbe impiegare alcuni minuti per cambiare modalità operativa al fine di mantenere la circolazione del refrigerante.

La temperatura massima di riferimento è di 40°C.

4. Utilizzo

4.5 Utilizzo del relè di controllo del riscaldatore della SPA

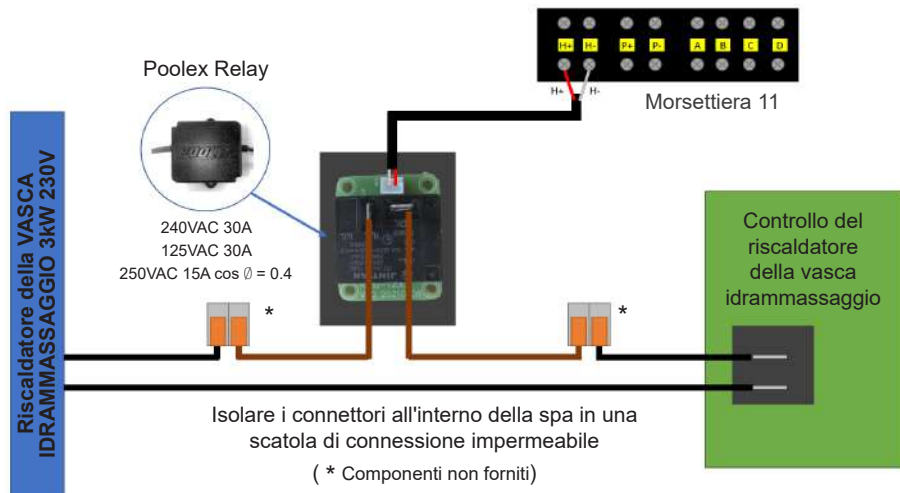

Il sistema di controllo SPAWER del riscaldatore della VASCA IDRAMASSAGGIO è costituito da un relè di potenza (230V50Hz / 20A) che si collega al cavo di fase del riscaldatore (tra l'uscita del controller del riscaldatore della SPA e il riscaldatore stesso).

Questo relè è controllato dalla centralina della pompa di calore in modo automatico o manuale (boost).

Inoltre, affinché il sistema funzioni correttamente, è imperativo impostare la temperatura desiderata dell'acqua della SPA al massimo sulla schermata di controllo della SPA (Es: 38°), quindi l'impostazione della temperatura effettiva verrà ora effettuata sulla pompa di calore o tramite l'applicazione per smartphone.

- **In modalità riscaldatore automatico della vasca idromassaggio:** Quando le condizioni meteorologiche diventano difficili per la pompa di calore (parametro C26: temperatura esterna inferiore a 15°C per impostazione predefinita; regolabile da 0 a 20°C) e la temperatura desiderata per il bagno è superiore di 5°C rispetto alla temperatura dell'acqua misurata (parametro C27), viene attivato il relè di controllo del riscaldatore. Così il riscaldamento utilizza il riscaldatore elettrico della spa oltre alla pompa di calore per raggiungere la temperatura desiderata.

- **In modalità riscaldatore spa manuale:** Indipendentemente dalle condizioni atmosferiche, non appena la differenza di temperatura tra il set point e la misura è maggiore di 2°C (parametro C28), il relè viene attivato. Così il riscaldamento utilizza il riscaldatore elettrico della spa oltre alla pompa di calore per raggiungere la temperatura desiderata.

Per informazione, in modalità automatica o raffreddamento, l'opzione di controllo del riscaldatore è inattiva, funziona solo in modalità riscaldamento.

Per utilizzare questo relè:

Impostare il parametro **C32** = 1 per abilitare il controllo. (vedi pagina 21 impostazioni avanzate). Quando la pompa di calore è accesa in modalità riscaldamento (o in modalità automatica e riscaldamento attivato): premere il pulsante  per 3 secondi per passare da una modalità all'altra (automatica o manuale).

In modalità automatica, la spia (RECH) è fissa. In modalità manuale, la spia (RECH) lampeggia.

4. Utilizzo

4.6 Utilizzo del relè di controllo della pompa di ricircolo (opzionale)

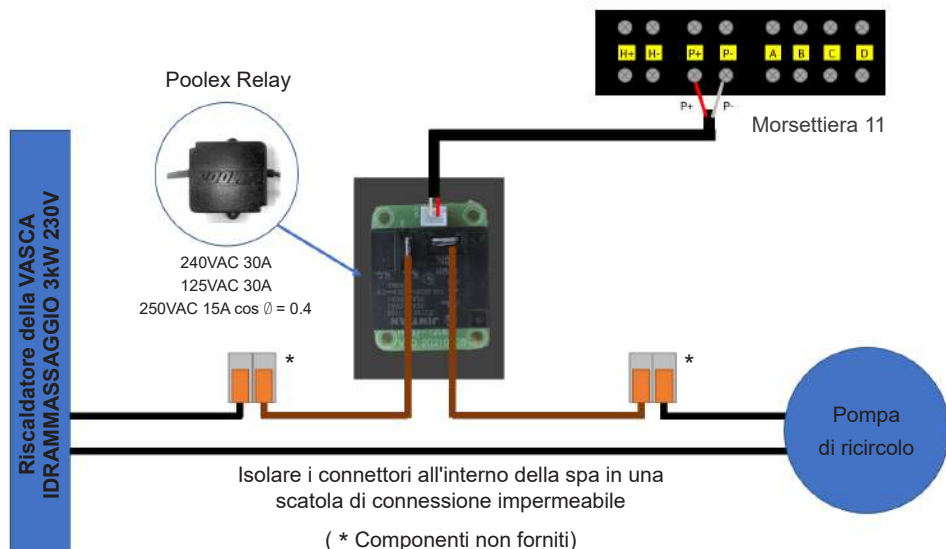

Questo relè è controllato dal controllore elettronico della pompa di calore in modo automatico o manuale.

Inoltre, per il corretto funzionamento dell'impianto, è indispensabile scegliere una pompa di

circolazione con una portata minima da 1,2 m³/h a 3 m³/h (da determinare in base alla pompa scelta).

In modalità automatica: Ogni 60min (tempo regolabile da 30 a 90min parametro C31), il relè interviene per comandare la pompa di circolazione durante il tempo di verifica temperatura. E se necessario il controllore attiva la pompa di calore per raggiungere il setpoint, poi il relè pompa rimarrà attivo fino al.

raggiungimento del setpoint poi riprenderà il suo ciclo di verifica ogni 60 min (tempo regolabile da 30 a 90min parametro C31).

In modalità manuale: Il relè della pompa sarà sempre attivo e la pompa funzionerà 24 ore al giorno.

Per utilizzare questo relè:

Impostare il parametro **C30** = 1 per abilitare il controllo. (vedi pagina 21 impostazioni avanzate). Se necessario, regolare l'intervallo di tempo del parametro C31 (regolabile da 30 a 90 minuti). Quando l'unità è spenta: premere  per 3 secondi per passare dalla modalità automatica a quella manuale e viceversa.

In modalità automatica, la spia pompa è fissa. In modalità manuale, la spia pompa lampeggia.

4. Utilizzo

4.7 Download & Installazione dell'applicazione «Smart Life»

Informazioni sull'applicazione Smart Life:

Il controllo a distanza della vostra pompa di calore necessita la creazione di un account "Smart Life".

L'applicazione "Smart Life" consente di controllare a distanza i vostri apparecchi domestici, ovunque voi siate. Potete aggiungere e controllare più dispositivi contemporaneamente.

- Anche compatibile con Amazon Echo e Google Home (a seconda dei paesi).
- I dispositivi impostati possono essere condivisi con altri account «Smart Life».
- Ricevere avvisi operativi in tempo reale.
- Creare scenari con più dispositivi, in funzione dei dati meteo dell'applicazione (geolocalizzazione indispensabile).

Per ulteriori informazioni, visitare la sezione «Aiuto» dell'applicazione «Smart Life»

L'applicazione e i servizi «Smart Life» sono forniti dalla società Hangzhou Tuya Technology. La società Poolstar, proprietaria e distributrice del marchio Poolex, non potrà essere ritenuta responsabile del funzionamento dell'applicazione "Smart Life". La società Poolstar non può visualizzare il vostro account "Smart Life".

iOS :

Per scaricare l'applicazione, scannerizzate o cercate «Smart Life» sull'App Store:



Attenzione: controllare la compatibilità del vostro telefono e la versione del vostro sistema operativo prima di installare l'applicazione.

Android:

Per scaricare l'applicazione, scannerizzate o cercate «Smart Life» su Google Play:



Attenzione: controllare la compatibilità del vostro telefono e la versione del vostro sistema operativo prima di installare l'applicazione.

4. Utilizzo

4.8 Configurazione dell'applicazione



AVVERTENZA: Prima d'iniziare, assicuratevi di aver scaricato l'applicazione «Smart Life», di essere connessi alla vostra rete Wi-Fi locale e che la pompa di calore sia alimentata elettricamente e che sia in funzione.

Il controllo a distanza della vostra pompa di calore necessita la creazione di un account "Smart Life". Se disponete già di un account «Smart Life», effettuare il login e procedere direttamente alla fase 3.

Passo 1: Premete su «Creare un nuovo account» e selezionate la modalità di registrazione «E-mail» o «Telefono», vi verrà inviato un codice di verifica..

Inserite il vostro indirizzo e-mail o numero di telefono e cliccate su «Ottenere il codice di verifica».

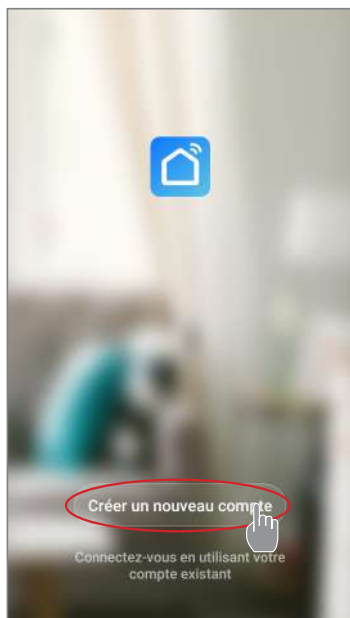

Passo 2: Inserite il codice di verifica ricevuto via e-mail o telefono per convalidare il vostro account.

Congratulazioni, ora fate parte della community «Smart Life».

4. Utilizzo

Passo 3 (consigliato): Aggiungete un elemento premendo «...», quindi premete «Aggiungere un elemento», inserire ora il nome dell'elemento da aggiungere (ad esempio «piscina»), quindi premere «Fine».

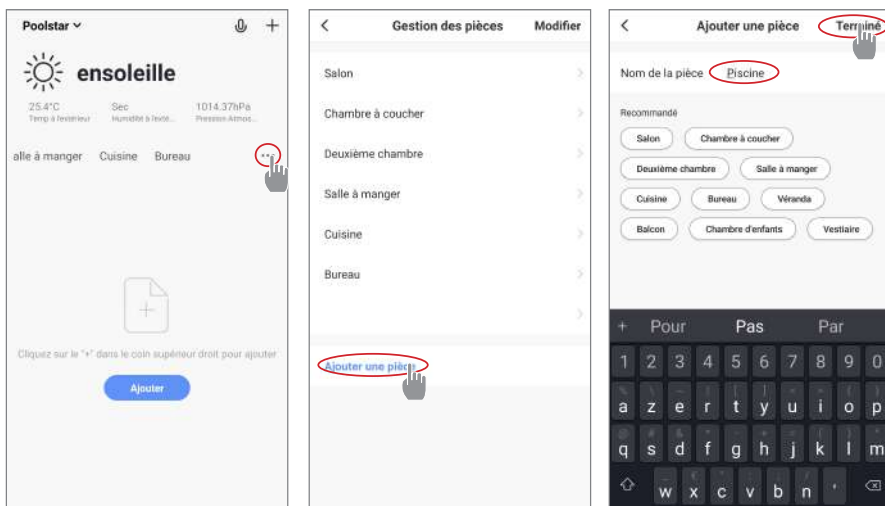

Passo 4: Aggiungete ora un apparecchio al vostro elemento «Piscina»:

Premete «Aggiungere» o su «+» e poi «Grandi apparecchi...» e poi «Scaldabagno», a questo punto, lasciate il vostro smartphone sulla schermata «Aggiungere» e passate alla fase di accoppiamento con il pannello dei comandi.

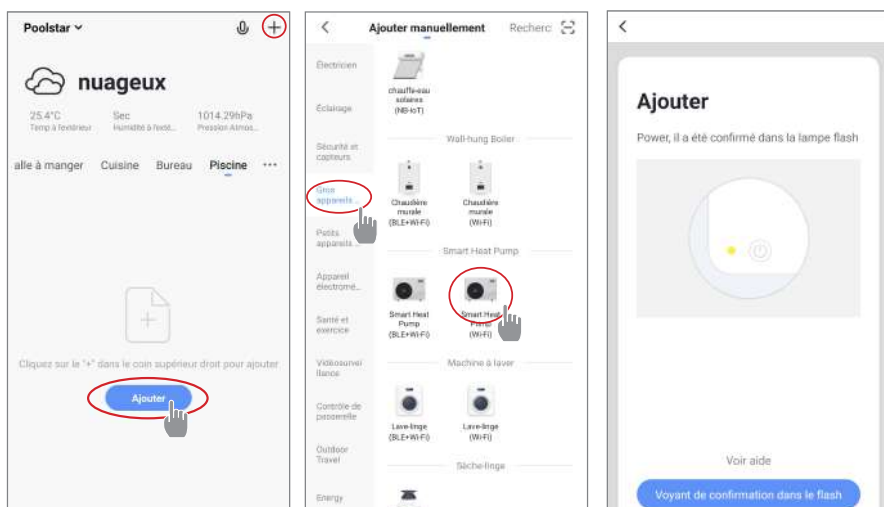

4. Utilizzo

4.9 Associazione della pompa di calore

Passo 1: Ora avvia l'associazione.

Scegliere la rete WiFi della vostra abitazione, inserire la password WiFi e premere "Conferma".



AVVERTENZA: L'applicazione "Smart Life" supporta solo le reti WiFi da 2,4 GHz.

Se la tua rete WiFi utilizza la frequenza di 5 GHz, accedi all'interfaccia della rete Wi-Fi domestica per creare una seconda rete WiFi a 2,4 GHz (disponibile per la maggior parte di Internet Box, router e punto di accesso WiFi).

Passo 2: Attiva la modalità di accoppiamento sulla pompa di calore in base alla seguente procedura:

La procedura dipende dal modello della vostra scatola di comando.



Quando la pompa di calore è accesa, premere  per 5 secondi per avviare l'accoppiamento WiFi. Il logo WiFi lampeggia.

L'accoppiamento è riuscito, il logo "WiFi" rimane fisso, puoi rinominare la tua pompa di calore Poolx quindi premere «Fine».

Congratulazioni, ora la vostra pompa di calore può essere controllata dal vostro smartphone.

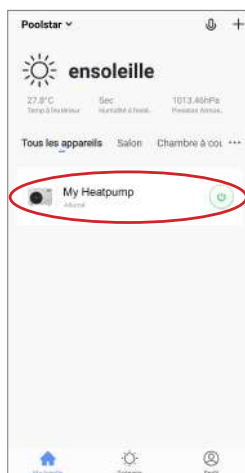

4. Utilizzo

4.10 Comando

Presentazione dell'interfaccia utente

- 1 Temperatura acqua
- 2 Temperatura acqua
- 3 Modalità operativa
- 4 Accendere/spegnere la pompa di calore
- 5 Cambiare la temperatura
- 6 Cambiare la modalità di funzionamento
- 7 Configurazione degli intervalli di funzionamento



Scelta della modalità di funzionamento della pompa di calore

È possibile scegliere tra la Modalità Automatica (Auto), Riscaldamento (Heating) o Raffreddamento (Cooling).

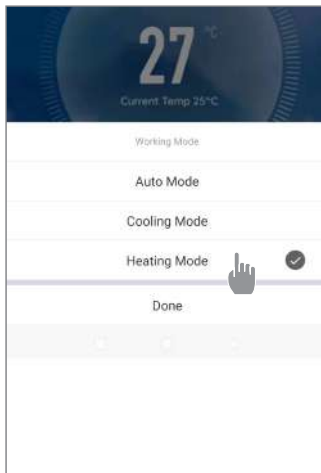

Modalità disponibili

- Automatico
- Raffreddamento
- Riscaldamento

4. Utilizzo

Presentazione dei parametri

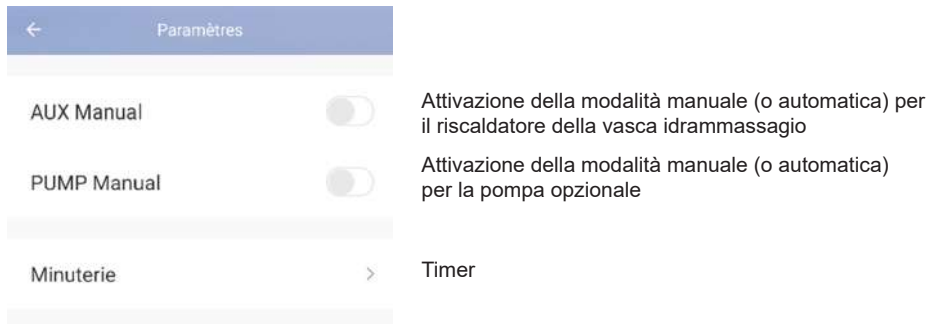

Configurare gli intervalli di funzionamento della pompa di calore

Passo 1: Creare un programma orario, scegliere l'ora, il giorno o i giorni della settimana interessati e l'azione (attivare o disattivare), quindi salvare.

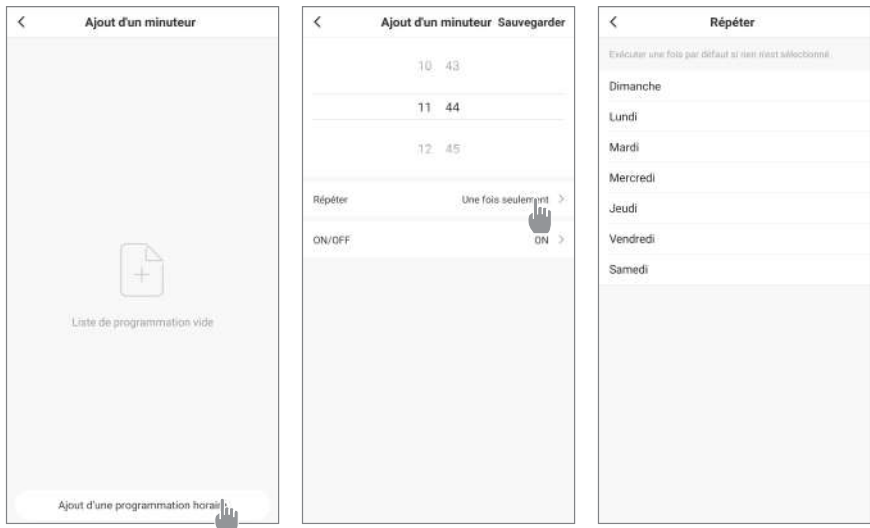

Passo 2: Per eliminare un intervallo di tempo, premere a lungo quest'ultimo.

4. Utilizzo

4.11 Valori di stato

I valori del sistema possono essere controllati e regolati tramite la centralina di controllo seguendo la procedura seguente.

Passo 1: Premere  per arrivare alla modalità di verifica delle impostazioni.

Passo 2: Premere  e  per vedere le impostazioni.

Passo 3: Premere  per selezionare il parametro da verificare.

Tabella delle impostazioni

Parametri	Indicazione	Intervallo di regolazione	Commento
D0	Temperatura ambiente	-20°C-80°C	Valore misurato
D1	Temperatura di ingresso dell'acqua	-20°C-80°C	Valore misurato
D2	Temperatura di uscita dell'acqua	-20°C-140°C	Valore misurato
D3	Temperatura dello scambiatore	-20°C-80°C	Valore misurato
D4	Compressore	ON/OFF	Valore misurato
D5	Ventilatore	ON/OFF	Valore misurato
D6	Valvola a quattro vie	ON/OFF	Valore misurato
D7	Valvola di alta pressione	--	
D8	Valvola di bassa pressione	ON/OFF	Valore misurato
D9	Sensore di portata	--	

4. Utilizzo

4.12 Impostazioni avanzate



AVVERTENZA: Questa operazione serve a facilitare l'assistenza e gli interventi di riparazione futuri. Le impostazioni predefinite devono essere modificate esclusivamente da un professionista con esperienza.

Parametri del sistema possono essere controllati e regolati tramite la centralina di controllo seguendo la procedura seguente.

Si noti che alcuni parametri non possono essere modificati; per ulteriori informazioni, consultare la tabella dei parametri.

Passo 1: Spegnerne la pompa di calore.

Passo 2: Premere nuovamente  per 3 secondi per visualizzare le impostazioni.

Passo 3: Selezionare l'impostazione desiderata utilizzando le frecce su e giù.

Passo 4: Premere  per selezionare il parametro da regolare.

Passo 5: Premere  per salvare il nuovo valore.

Parametri	Indicazione	Intervallo di regolazione	Valore predefinito	Commento
C0	Setting inlet water temp in heating mode	15°C~40°C	38 °C	adjustable
C1	Water temp difference for restart in heating mode	1°C~10°C	3 °C	adjustable
C2	Auto restart (0-without, 1-with)	0~1	1	adjustable
C3	Protection setting for too high discharge temp	30°C~120°C	110 °C	adjustable
C4	Max. inlet water setting temp in heating mode	30°C~60°C	40 °C	adjustable
C5	Min. inlet water setting temp in heating mode	5°C~30°C	15 °C	adjustable
C6	Difference water temp to stop in heating mode	0°C~18°C	0	adjustable
C7	Setting inlet water temp in cooling mode	7°C~30°C	26 °C	adjustable
C8	Water temp difference for restart in cooling mode	0°C~18°C	3 °C	adjustable
C9	Difference water temp to stop in cooling mode	0°C~18°C	0	adjustable
C10	Max. inlet water setting temp in cooling mode	20°C~35°C	30 °C	adjustable
C11	Min. inlet water setting temp in cooling mode	2°C~18°C	7 °C	adjustable
C12	Protection setting for too low ambient temp	-25-20°C	-7°C*	adjustable
C13	Protection setting for too high ambient temp	35-60°C	42 °C	adjustable
C14	Protection temp difference for ambient temp	1-10°C	1 °C	adjustable
C26	AUX turn On ambient temp in heater Auto mode	0°C~20°C	15	adjustable
C27	AUX water temp difference for restart in heater Auto mode	1~5 °C	5	adjustable
C28	AUX water temp difference for restart in Manual mode	1~5 °C	2	adjustable
C29	Setting inlet water temp in Auto mode	7°C~40°C	38 °C	adjustable
C30	PUMP parameter	0 (deactivated) /1 (activated)	0	adjustable
C31	PUMP working interval of time	30-90 min	60 min	adjustable
C32	AUX parameter	0 (deactivated) /1 (activated)	1	adjustable
H0	Defrosting mode activation timer	1~240 min	45 min	adjustable
H1	Defrosting mode max. duration	1~25 min	8 min	adjustable
H2	Defrosting exit coil temp	1~25 °C	12 °C	adjustable
H3	Defrosting entry coil temp	-20~20 °C	-1 °C	adjustable
H4	Temp difference between defrosting entry ambient temp and coil temp	0~15 °C	5 °C	adjustable
H5	Min. Ambient temp to entry defrosting	0~20 °C	20 °C	adjustable
P1	CN6 function selection	0 : no function 1 : high pressure switch (reserved) 2 : water flow switch (reserved) 3 : in.grip function	3	

In modalità OFF, premendo  per 5 secondi si ripristinano i parametri alle impostazioni di fabbrica.

5. Manutenzione e assistenza

5.1 Manutenzione, assistenza e sbrinamen



AVVERTENZA: Prima di eseguire interventi di manutenzione sull'unità, assicurarsi di aver scollegato l'alimentazione elettrica.

Pulizia

L'involucro della pompa di calore deve essere pulito con un panno umido. L'utilizzo di detersivi o di altri prodotti potrebbe degradare la superficie della scatola e alterarne le proprietà.

L'evaporatore sul retro della pompa di calore deve essere pulito attentamente con un aspirapolvere con spazzole morbide.

Manutenzione annuale

Almeno una volta all'anno, è necessario che un professionista qualificato effettui le seguenti operazioni.

Eeguire i controlli di sicurezza.

Verificare l'integrità del cablaggio elettrico.

Verificare i collegamenti di messa a terra.

Rimessaggio invernale

Vostra pompa di calore è progettata per funzionare in tutte le condizioni atmosferiche. Tuttavia, se si sta svernando vostra vasca idrammassaggio, non è consigliabile lasciare la pompa di calore all'esterno per lunghi periodi (ad esempio in inverno). Dopo aver svuotato la vasca idrammassaggio per l'inverno, smontare la pompa di calore e conservarla in un luogo pulito e asciutto.

6. Riparazioni



AVVERTENZA: In condizioni normali, una pompa di calore idonea può riscaldare l'acqua in una piscina di 1-2 °C al giorno. Pertanto, quando la pompa funziona, è abbastanza normale non avvertire alcuna differenza di temperatura all'uscita del circuito.

Una piscina riscaldata deve essere coperta e isolata per evitare la dispersione del calore.

6.1 Guasti ed errori

In caso di problemi, sullo schermo della pompa di calore compaiono il codice di anomalia al posto dell'indicazione della temperatura. Consultare la tabella seguente per individuare le possibili cause di un guasto e intraprendere le azioni necessarie.

Codice	Nome del difetto	Azione
E00	Ambient temp too high or too low Temperatura dell'aria troppo calda o troppo fredda	Shutdown protection
E01	Inlet water temp sensor failure Guasto del sensore della temperatura di entrata dell'acqua	Shutdown protection
E02	Ambient temp sensor failure Guasto del sensore della temperatura ambiente	Shutdown protection
E03	Too high discharge gas temp Temperatura del gas troppo alta	Shutdown protection
E04	Discharge temp sensor failure Guasto del sensore della temperatura di scarico	Shutdown protection
E05	Coil temp sensor failure Guasto del sensore della temperatura della bobina	Shutdown protection
EL	Low pressure protection Protezione bassa pressione	Shutdown protection
EH	High pressure protection Protezione alta pressione	Shutdown protection
E06	Water flow protection Protezione contro il flusso dell'acqua	Shutdown protection

7. Garanzia

7.1 Condizioni generali di garanzia

La garanzia offerta da Poolstar al proprietario originale copre materiali e difetti di produzione della pompa di calore Poolex O'Spa per un periodo di **due (2) anni**.

La data di entrata in vigore della garanzia é la data di prima fatturazione.

La garanzia non si applica nei seguenti casi:

- Malfunzionamento o danni derivanti da installazione, utilizzo o riparazione non conformi alle istruzioni di sicurezza.
- Malfunzionamento o danni derivanti da agenti chimici non idonei alla piscina.
- Malfunzionamento o danni derivanti da condizioni non idonee agli scopi di utilizzo dell'apparecchiatura.
- Danni derivanti da negligenza, incidenti o cause di forza maggiore.
- Malfunzionamento o danni derivanti dall'utilizzo di accessori non autorizzati.

Le riparazioni effettuate durante il periodo di garanzia devono essere approvate prima di essere eseguite da un tecnico autorizzato. La garanzia diventa nulla o viene invalidata se la riparazione dell'apparecchiatura viene eseguita da una persona non autorizzata da Poolstar.

Le parti coperte da garanzia devono essere sostituite o riparate a discrezione di Poolstar. Le parti difettose devono essere restituite alle nostre officine per essere coperte durante il periodo di garanzia. La garanzia non copre i costi di manodopera o le sostituzioni non autorizzate. La restituzione della parte difettosa non è coperta dalla garanzia.

A. Annexe / Apéndice / Appendice / Appendix / Anhang / Bijlage

A.1. Schéma électrique / Diagrama de cableado / Schema elettrico / Wiring diagram / Stromlaufplan / Elektrisch schema

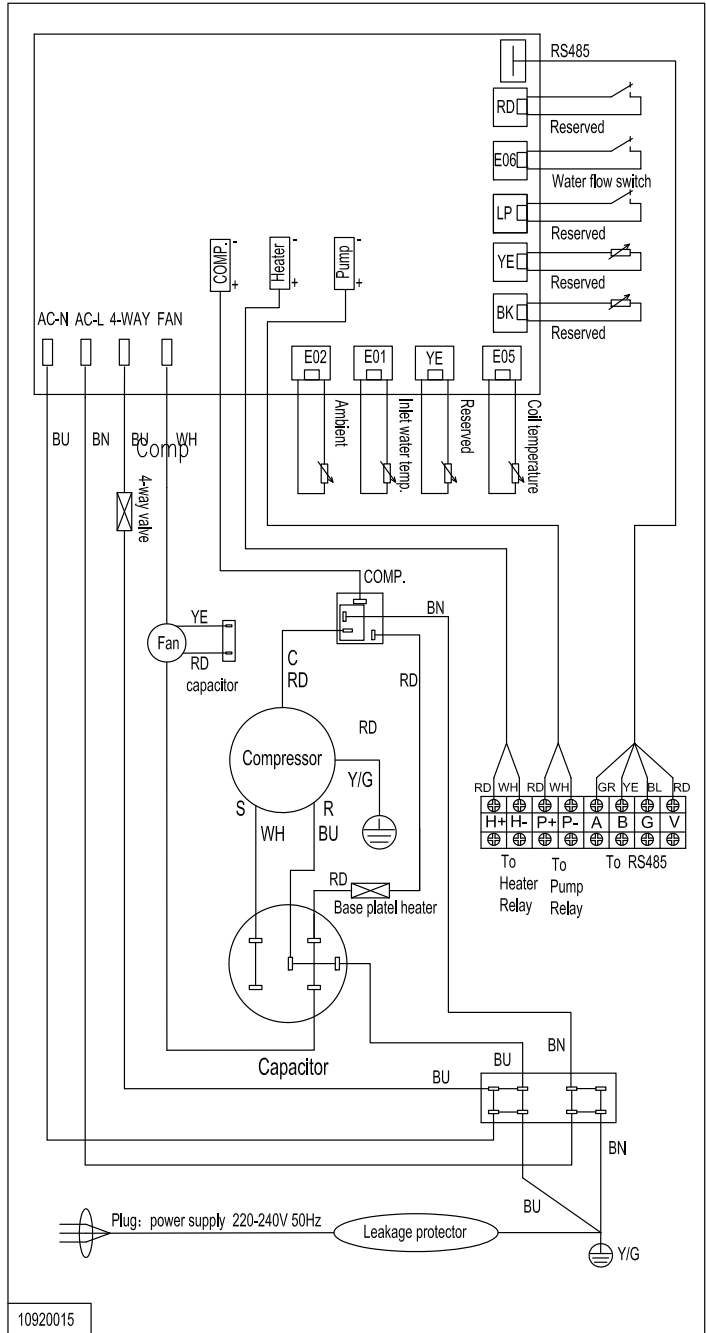

10920015

Acknowledgements

Dear customer,

Thank you for your purchase and your trust in our products.

Our products are the result of years of research in the design and manufacture of heat pumps for pools. Our goal is to deliver high-quality products with exceptional performance.

We took great care to put together this manual so you can get the most out of your Poolex heat pump.

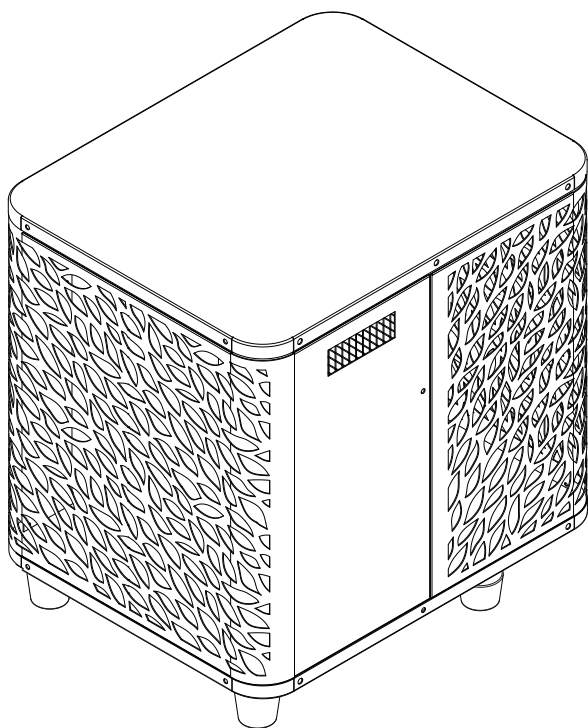



PLEASE READ CAREFULLY



These installation instructions form an integral part of the product.
They must be provided to the installer and kept in a safe place by the user.

If you lose this manual, please visit our website:

www.poolex.fr

The indications and warnings contained in this manual should be carefully read and understood as they provide important information regarding the safe handling and operation of the heat pump. Keep this manual handy for future reference.

Installation must be performed by a qualified professional in accordance with regulations in force and the manufacturer's instructions. Errors made during installation can cause physical injuries to people and animals, as well as mechanical damage for which the manufacturer shall not be held liable.

After unpacking the heat pump, please check the contents for any signs of damage.

Before plugging in the heat pump, ensure that the instructions provided in this manual are compatible with the actual installation conditions and do not exceed the maximum authorised limits for the product in question.

In the event of a defect and/or malfunction of the heat pump, electrical power must be shut off and no attempts to repair the fault should be made.

Repairs must be carried out by an authorised technician using original spare parts. Non-compliance with the aforementioned clauses can negatively impact the safe operation of the heat pump.

In order to guarantee the efficiency and ensure the proper functioning of the heat pump, it must be regularly maintained in accordance with the instructions provided.

In the event the heat pump is sold or transferred to a third party, please ensure that all technical documentation is given to the new owner alongside the equipment.

This heat pump has been designed to only heat the water of a swimming pool. Any other use is considered inappropriate, incorrect and potentially dangerous.

All contractual and extra-contractual liability on the part of the manufacturer / distributor shall be considered null and void in the event of damage caused by errors in installation or operation, or due to non-compliance with the instructions provided in this manual, or the standards in force for the installation of equipment discussed in this document.

Contents

1.	General information	4
1.1	General terms and conditions of delivery	4
1.2	Safety instructions	4
1.3	Water treatment	5
1.4	Operating limits	6
2.	Description	7
2.1	Package contents	7
2.2	General characteristics	7
2.3	Technical characteristics	8
2.4	Product dimensions	9
2.5	Exploded view	10
3.	Installation & operation	11
3.1	Location	11
3.2	Installation diagram	12
3.3	Hydraulic connections	12
3.4	Electrical connections	12
3.5	Operation	13
4.	Use	14
4.1	Control panel	14
4.2	Heating / Cooling / Automatic mode	14
4.3	Functions overview	15
4.4	Heat pump operating mode selector	15
4.5	Using the hot tub heater control relay	16
4.6	Using the hot tub circulation pump control relay	17
4.7	Downloading & installing the application	18
4.8	Setting up the application	19
4.9	Pairing the heat pump	21
4.10	Use	22
4.11	Status values	24
4.12	Advanced settings	25
5.	Maintenance and servicing	26
5.1	Maintenance, servicing and winterizing	26
6.	Repairs	27
6.1	Breakdown and faults	27
7.	Warranty	28
7.1	General warranty conditions	28
A.	Appendix	A
A.1	<i>Wiring diagram</i>	A

1. General information

1.1 General terms and conditions of delivery

All products and packaging, even those delivered carriage paid, travel at the risk of the recipient.

Persons responsible for accepting delivery of the device must perform a visual inspection to make a note of any damage that may have occurred during transportation (refrigeration circuit, casing, electric box, frame). Any damage occurring during transportation must be noted by the recipient on the delivery receipt of the carrier, and confirmed by registered post sent to the carrier within 48 hours.

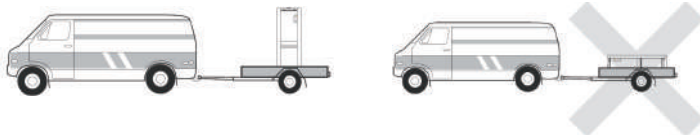

The device must be stored and transported upright at all times, on a pallet, and in its original packaging. If the device has been transported in a horizontal position, please wait at least 24 hours prior to connecting it.

1.2 Safety instructions



WARNING: Please read carefully all safety instructions before using the device. As the instructions noted in this document are essential to your safety, please respect them carefully.

Installation and maintenance

Only a qualified person may undertake installation, start-up, servicing and repairs, in compliance with current standards.

Before operating or undertaking any work on the device (installation, start-up, use, servicing), the person responsible must be aware of all the instructions in the heat pump's installation manual as well as the technical specifications.

Under no circumstances install the equipment close to a source of heat, combustible materials or a building's air intake.

If installation is not in a location with restricted access, a heat pump protective grille must be fitted.

To avoid severe burns, do not walk on pipework during installation, repairs or maintenance.

To avoid severe burns, prior to any work on the refrigerant system, turn off the heat pump and wait several minutes before placing temperature and pressure sensors.

Check the refrigerant level when servicing the heat pump.

Check that the high and low pressure switches are correctly connected to the refrigerant system and that they turn off the electrical circuit if tripped during the equipment's annual leakage inspection.

Check that there is no trace of corrosion or oil stains around the refrigerant components.

1. General information

When in use

Do not touch the vent during operation due to the risk of serious injury.

Do not leave the heat pump within reach of children due to the risk of injury caused by the heat exchanger fins.

Never start the equipment if there is no water in the pool or if the circulating pump is stopped.

Check the water flow rate every month and clean the filter if necessary.

When cleaning

1. Switch off the power supply to the device.
2. Close the water inlet and outlet valves.
3. Do not place anything in the openings of the water or air inlets/outlets.
4. Do not spray the appliance with excessive amounts of water.

During repairs

Carry out work on the refrigerant system in accordance with current safety regulations.

Brazing should be performed by a qualified welder.

When replacing a defective refrigerant component, use only parts certified by our technical department.

When replacing pipework, only copper pipes conforming to Standard NF EN12735-1 may be used for repairs.

When pressure-testing to detect leaks:

- Use dehydrated nitrogen or a mixture of nitrogen and refrigerant.
- To avoid the risks of fire or explosion, never use oxygen or dry air.

The low and high side test pressure must not exceed 42 bar.

1.3 Water treatment

Poolex heat pumps for swimming pools can be used with all types of water treatment systems.

Nevertheless, it is essential that the treatment system (chlorine, pH, bromine and/or salt chlorinator metering pumps) is installed after the heat pump in the hydraulic circuit.

To avoid any deterioration to the heat pump, the water's pH must be maintained between 6.9 and 8.0.

1. General information

1.4 Operating limits

Your O'SPA heat pump's performance is at its optimal when outside temperature is between 10°C and 43°C.

When outside temperature is between -7°C and 10°C, the O'SPA heat pump is useful to maintain the temperature within the hot tub. However, it is not suitable to heat up your hot tub alone when outside temperature is below 10°C. As such, it is recommended to use it with the SPA heater control relay (see paragraph 4.5) during the cold season.

Your hot tub must be correctly insulated to enable the O'SPA heat pump to function in an optimal way.

- The tub must be insulated.
- The piping must be insulated.
- The hot tub must be equipped with an insulating cover.

2. Description

2.1 Package contents

At reception, please check that your package contains the following:

- A Poolex O'SPA heat pump
- 2x 1" (inch) to 32/38 mm hydraulic connections
- 2x stainless steel hose clamps
- 1x spa heater control relay
- 4x anti-vibration pads (directly mounted on the heat pump)
- This installation and operation manual

2.2 General characteristics

A Poolex heat pump has the following features:

- ◆ High performance with up to 80% energy savings compared to a conventional heating system.
- ◆ Clean, efficient and environmentally friendly R32 refrigerant.
- ◆ Reliable high output leading brand compressor.
- ◆ Wide hydrophilic aluminum evaporator for use at low temperatures.
- ◆ User-friendly intuitive control panel.
- ◆ Heavy duty shell, anti-UV treated and easy to maintain.
- ◆ CE certification.
- ◆ Designed to be silent.

2. Description

2.3 Technical characteristics

		O'Spa 30	O'Spa 50
Air ⁽¹⁾ 26°C Water ⁽²⁾ 26°C	Heating power (kW)	3.0	5.02
	Consumption (kW)	0.58	0.97
	COP (Coeff. Of performance)	5.15	5.2
Air ⁽¹⁾ 15°C Water ⁽²⁾ 26°C	Heating power (kW)	2.0	4.03
	Consumption (kW)	0.5	1
	COP (Coeff. Of performance)	4	4.05
Air ⁽¹⁾ 5°C Water ⁽²⁾ 38°C	Heating capacity (kW)	1.35	2.36
	Consumption (kW)	0.67	0.89
	COP (Coeff. Of performance)	2.06	2.65
Air ⁽¹⁾ 15°C Water ⁽²⁾ 38°C	Heating capacity (kW)	1.80	3.3
	Consumption (kW)	0.65	1.1
	COP (Coeff. Of performance)	2.77	3
Air ⁽¹⁾ 35°C Water ⁽²⁾ 27°C	Cooling capacity (kW)	1.46	2.99
	Consumption (kW)	0.53	1
	EER	2.75	2.99
Power supply	Single phase 220-240V ~ 50Hz		
Maximum power (kW)	0.7	1.35	
Maximum current (A)	3.11	5.99	
Heating temperature range	10°C~ 40°C		
Operating range	-15°C~ 43°C		
Unit dimensions L x W x H (mm)	440*350*430	440*350*430	
Unit weight (kg)	26	32	
Sound pressure level à 10m (dBA) ⁽³⁾	< 30	< 32	
Hydraulic connections (mm)	PVC 32/38 mm		
Heat exchanger	PVC tank and titanium heating coil		
Min. water flow rate (m³/h)	1.30	2.16	
Compressor type	Rotary		
Refrigerant	R32		
Protection rating	IPX4		
Load loss (mCE)	1.2	1.2	
Control panel	Digital-display control panel		
Mode	Heating/Cooling/Auto		

The technical specifications of our heat pumps are provided for information purposes only. We reserve the right to make changes without prior notice.

¹ Ambient air temperature

² Initial water temperature

³ Noise level at a distance of 10 m in accordance with international standards EN ISO 3741 and EN ISO 354

2. Description

2.4 Product dimensions

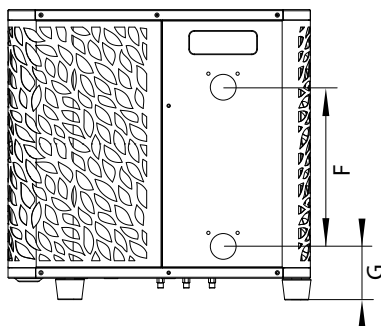
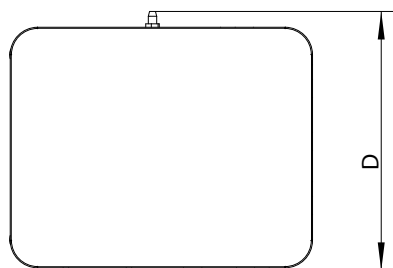
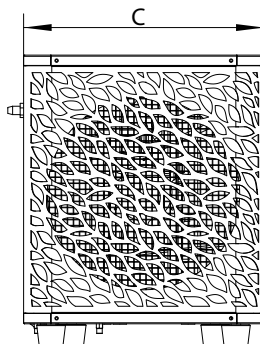
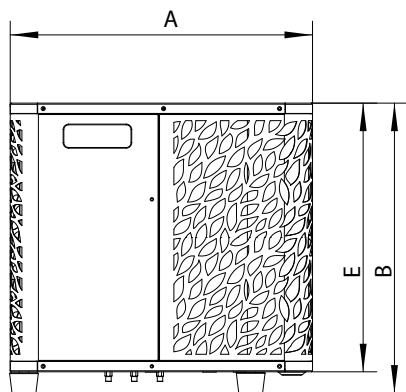

Dimensions in mm

	O'Spa 30	O'Spa 50
A	440	440
B	430	430
C	350	350
D	375	375
E	400	400
F	180	180
G	68.7	68.7

2. Description

2.5 Exploded view

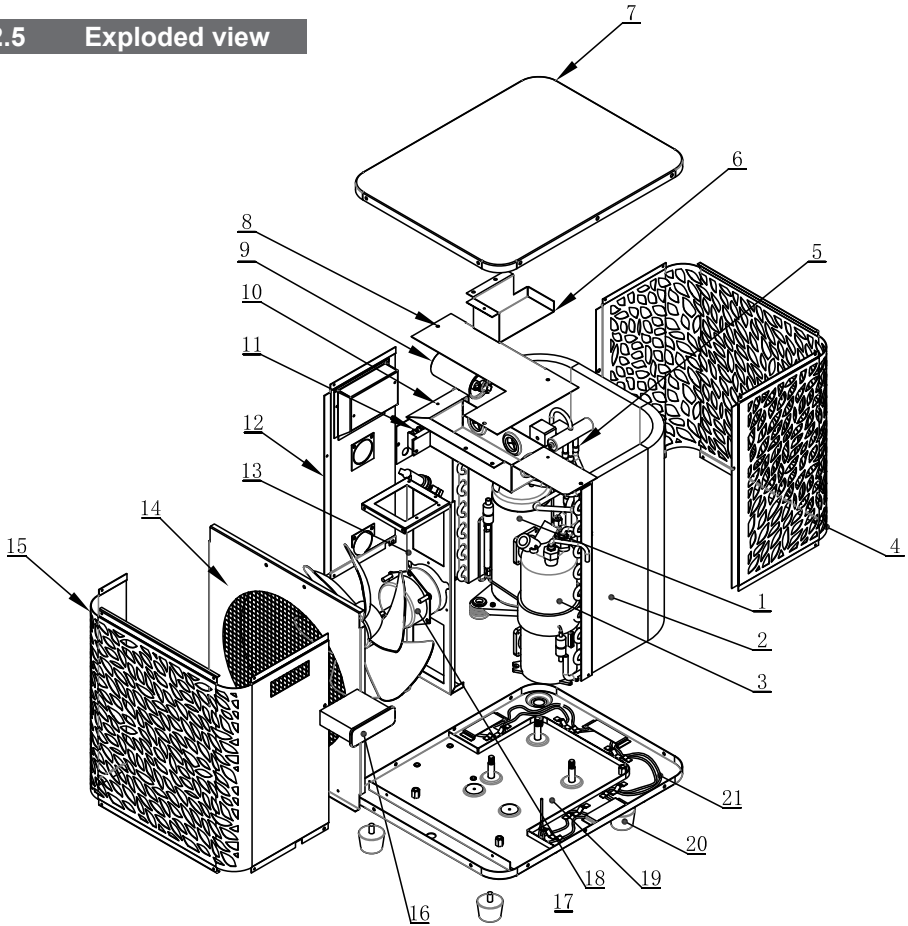

- | | |
|-------------------------|-------------------------|
| 1. Compressor | 12. Side panel |
| 2. Evaporator | 13. Fan support |
| 3. Heat exchanger | 14. Inside front panel |
| 4. Back side panel | 15. Outside front panel |
| 5. 4-way valve | 16. Control panel + PCB |
| 6. Control panel box | 17. Fan blade |
| 7. Top cover | 18. Fan motor |
| 8. Electrical box cover | 19. Base plate |
| 9. Compressor capacitor | 20. Rubber feet |
| 10. Electrical box | 21. E-heater |
| 11. Electric connection | |

3. Installation

To install the heat pump only the hydraulic circuit and the power need to be connected.

3.1 Location

The heat pump must be installed at least 2.5 m away from the pool.

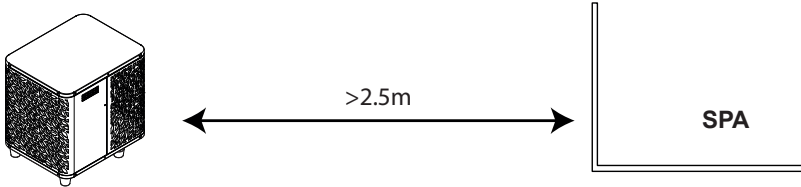

Please respect the following rules when choosing the heat pump's installation location

1. The location must be easily accessible for optimal operation and maintenance.
2. The device must be installed on the ground, ideally on a level concrete slab. Ensure that the ground is sufficiently stable and it can support the weight of the device.
3. Check that there is enough air flow, that the air exhaust is not directed towards the windows of neighbouring buildings, and that exhaust air cannot return to the intake. In addition, ensure that there is enough space around the device to perform servicing and maintenance.
4. The device must not be installed in locations susceptible of being exposed to oil, flammable gas, corrosive agents, sulphur compounds, or near high frequency devices.
5. Do not install the device near to roads or footpaths to avoid mud splattering.
6. To avoid disturbing neighbours, make sure to install the device facing away from areas sensitive to noise.
7. Keep out of the reach of children insofar as possible.

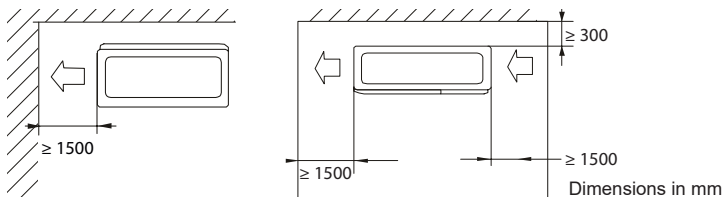

Do not place anything within 1.5m of the front of the heat pump.

Leave at least 30cm of empty space to the sides and rear of the heat pump.

Do not place any obstacles on top or in front of the device!

3. Installation

3.2 Installation diagram

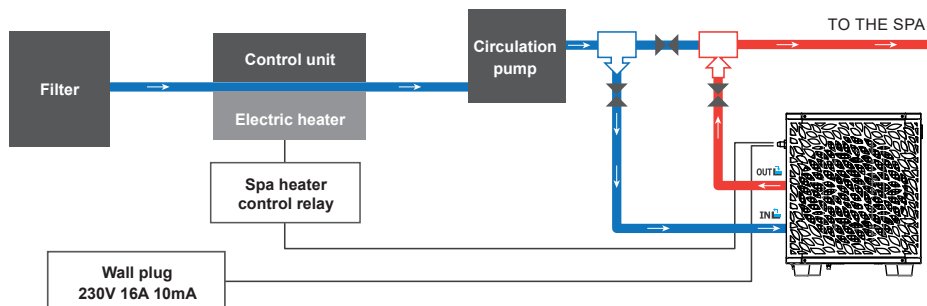

The filter located upstream of the heat pump must be regularly cleared so that the water in the system is clean, thus avoiding the operational problems associated with dirt or clogging in the filter.

3.3 Hydraulic connection

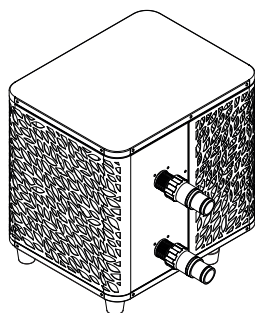

Step 1

Screw the connectors for heat pump

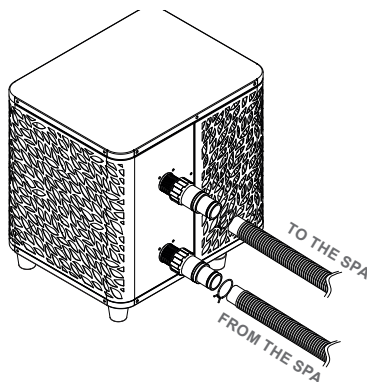

Step 2

Connect the water inlet and outlet

3.4 Electrical connection

Pump's power plug integrates a 10mA differential circuit breaker.

Regularly test the correct operation. In the event of successive triggering or doubts contact the after-sales service.

Before plugging in your heat pump, please ensure the electrical socket is properly grounded and protected from rain as well as water projections.

Press the RESET button to start the O'SPA heat pump. The power indicator lights up in red: the heat pump is on.

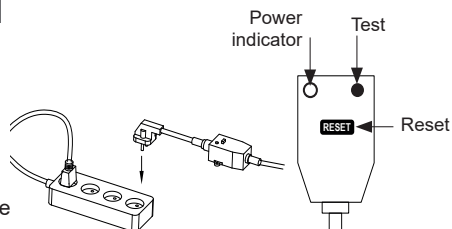

3. Installation

3.5 Operation

Use conditions

For the heat pump to operate normally, the ambient air temperature must be between 10°C and 43°C when it is used alone or between -15°C and 10°C when used with the SPA heater.

Advance notice

Prior to starting the heat pump, please:

- Check that the equipment is in a stable position.
- Check that your electrical installation is in good working condition.
- Check that the hydraulic connections are properly tightened and there is no water leakage.
- Remove any object that is not required around the equipment and all tools.

Operation

1. Connect the power supply to the device.
2. Start the filtration pump.
3. Activate the device's electrical supply protection (differential switch situated on the power cable).
4. Start the heat pump.
5. Select the desired temperature using one of the modes appearing on the control panel.
6. The heat pump's compressor will start shortly after.

And you just need to wait for the target temperature to be reached.



WARNING: Under normal conditions, a suitable heat pump can heat up the tub water by 1°C to 2°C per hour. It is therefore normal that you do not feel any difference in temperature at the outlet level when the heat pump is on.

A heated tub must be covered and insulated to avoid any heat loss.

Good to know: restart after power failure

After a power failure or a usual interruption, turn the power back on, the system is on sleep mode. Restart the differential plus and switch on the heat pump.

4. Use

4.1 Control panel

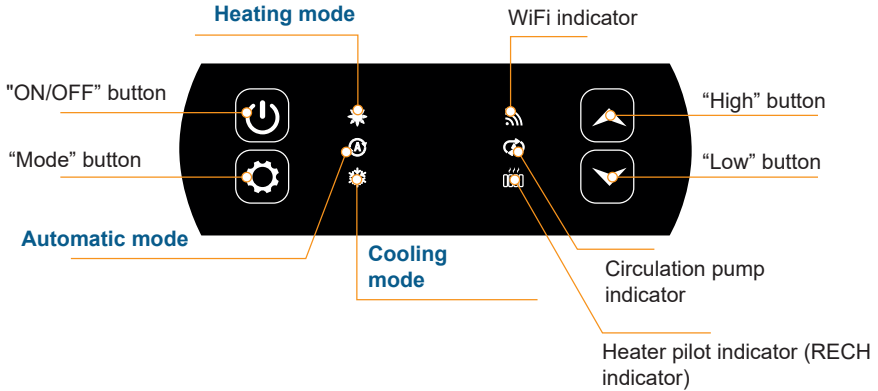

4.2 Heating / Cooling / Automatic mode



Before use, ensure that the filtration pump is working and that water is circulating through the heat pump.

Prior to setting your required temperature, you must first select an operating mode for your remote.



Heating mode

Select the heating mode if you want to heat up the tub water with the heat pump.



Cooling mode

Select the cooling mode if you want to heat up the tub water with the heat pump.



Automatic mode

Select the automatic mode if you want to let the heat pump switch to the correct mode in a smart way according to the target temperature.

4. Use

4.3 Functions overview

The indicators to the right of the control panel indicate the O'SPA heat pump's other functions.



WiFi indicator

Indicates your Wifi connection status. Flashes during pairing (see paragraph 4.9 "Pairing the heat pump"). It remains on when a connection is active.



Circulation pump indicator

On when the circulation pump is active:

- Fixed light in automatic mode,
- Flashing in manual mode.



Heater pilot indicator



The RECH light is on when the heater is active:

- Fixed light in automatic mode,
- Flashing in manual mode.

4.4 Heat pump operating mode selector

By default, the heat pump is in heating mode.

To change the mode of use, when the heat pump is ON:

- Press the button  for 3s, the heat pump will then switch to cooling.
- Press the button again  for 3s, the heat pump will then switch to automatic.
- Press the button again  for 3s, the heat pump will then switch heating.

The different modes thus form a cycle:

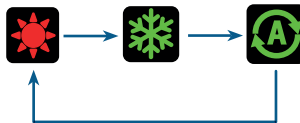

Good to know:

The heat pump can take several minutes to change operating mode in order to preserve the refrigerant fluid.

The maximum set temperature is 40°C.

4. Use

4.5 Using the SPA heater control relay

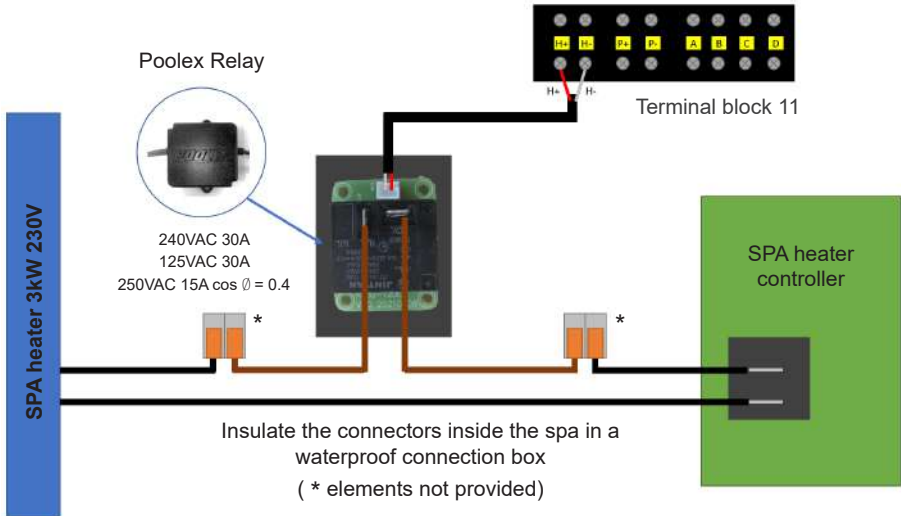

The SPA heater SPAWER driver system consists of a power relay (230V50Hz / 20A) which plugs into the heater phase wire (between the SPA heater controller output and the heater itself).

This relay is controlled by the heat pump control box either automatically or manually (boost).

As such, for the system to work properly, it is imperative to set the desired temperature of the SPA water to the maximum on the SPA control screen (Ex: 38°), so the actual temperature setting will now be done on the heat pump or via the smartphone application.

- **In automatic spa heater mode:** When weather conditions become difficult for the heat pump (C26 setting: outside temperature below 15°C by default; adjustable from 0 to 20°C) and the desired bathing temperature is 5°C higher than the measured water temperature (C27 setting), the heater control relay is triggered. Thus the heating uses the electric heater of the SPA in addition to the heat pump in order to reach the desired temperature.

- **In manual spa heater mode:** Regardless of the weather conditions, as soon as the temperature difference between the set point and the measurement is greater than 2°C (C28 setting), the relay is triggered. Thus the heating uses the electric heater of the SPA in addition to the heat pump in order to reach the desired temperature.

For information, in automatic or cooling mode, the heater control option is inactive, it only operates in heating mode.

To use this relay:

Setting the **C32** setting = 1 to start the control (see advanced settings).

When the heat pump is on heating mode (automatic mode with heatin on): press the  button for 3 seconds to switch the heater from one mode to another (automatic or manual).

In automatic mode, the (RECH) indicator is fixed. In manual mode, the (RECH) indicator flashes.

4. Use

4.6 Using the circulation pump control relay (optional)

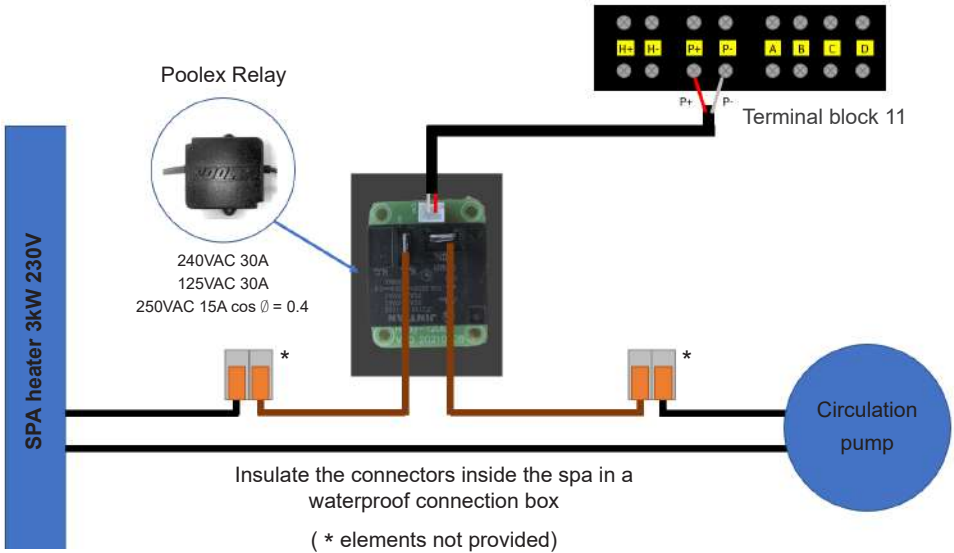

This relay is controlled by the heat pump control box either automatically or manually.

As such, for the system to function correctly, it is imperative to have a circulation pump which minimum flow ranges from 1.2 m³/h to 3 m³/h (to be determined according to the pump selected).

In automatic mode: The relay activates itself every 60 minutes (timing adjustable between 30 and 90 minutes, C31 setting) to control the circulation pump whilst temperature is being verified. If needed, the controller starts the heat pump to reach the target temperature while the pump relay remains active up until the target temperature is reached, then will start its verification cycle every 60 minutes (timing adjustable between 30 and 90 minutes, C31 setting).

In manual mode: The pump relay will always be active and the pump will function 24/7.

To use this relay:

Setting the **C30** setting = 1 to start the control (see advanced settings).

Adjusting verification time intervals, C31 setting, if necessary (adjustable from 30 to 90 minutes).

When the heating pump is switched off (OFF): press on  to switch from the automatic to the manual mode and vice versa.

In automatic mode, the pump indicator is fixed. In manual mode, the pump indicator flashes.

4. Use

4.7 Downloading & installing the application «Smart Life»

About the Smart Life app:

You'll need to create a «Smart Life» account to control your heat pump remotely.

The «Smart Life» app lets you control your home appliances from anywhere. You can add and control multiple devices at once.

- Also compatible with Amazon Echo and Google Home (depending on the country).
- You can share your devices with other Smart Life accounts that you have set up.
- Receive real-time operational alerts.
- Create scenarios with several devices, depending on the app's weather data (geolocation required).

For more information, refer to the "Help" section of the "Smart Life" app.

The "Smart Life" app and services are provided by Hangzhou Tuya Technology. The company Poolstar, owner and distributor of the Poolex brand, cannot be held responsible for the operation of the "Smart Life" application. The company Poolstar has no access to your "Smart Life" account.

iOS :

Scan or search for «Smart Life» in the App Store to download the app:



Check the compatibility of your phone and the version of your OS before installing the application.

Android :

Scan or search for «Smart Life» in the play to download the app:



Check the compatibility of your phone and the version of your OS before installing the application.

4. Use

4.8 Setting up the application



WARNING: Before you begin, make sure you have downloaded the «Smart Life» app, connected to your local WiFi network, and that your heat pump is electrically powered and running.

You'll need to create a «Smart Life» account to control your heat pump remotely. If you already have a Smart Life account, please log in and go directly to step 3.

Step 1: Click on «**Create new account**» and choose to register by «**Email**» or «**Phone**,» where a verification code will be sent to you.

Enter your email address or phone number and click «**Send verification code**».

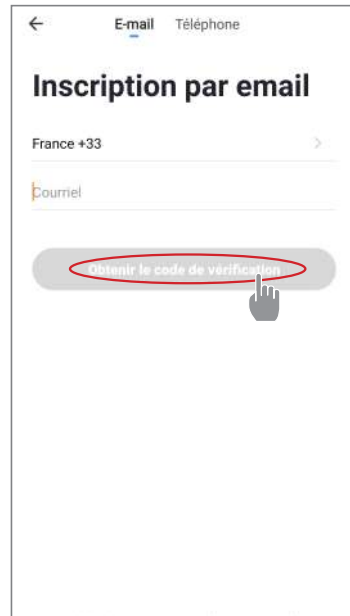
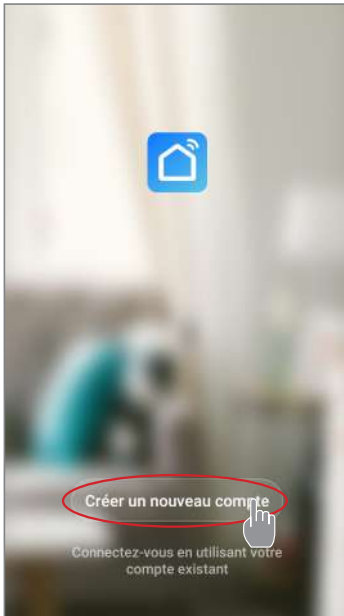

Step 2: Enter the verification code received by email or phone to validate your account.

Congratulations, you now belong to the “Smart Life” community.

4. Use

Step 3 (recommended): Add an object by clicking “...” and then “Add Object”. Enter a name («Pool» for example), then click “Done”.

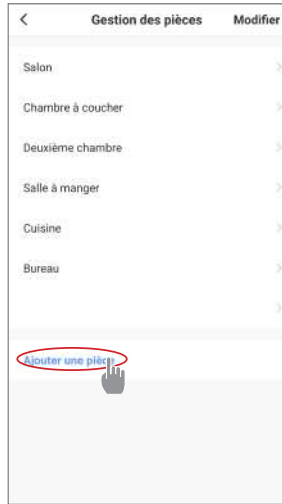
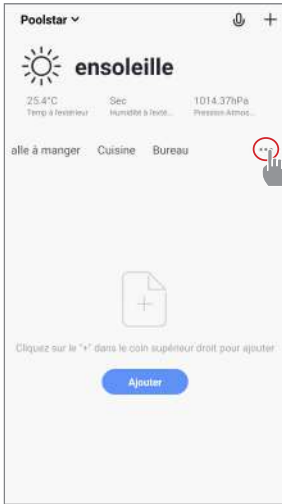

Step 4: Now add a device to your “Pool”.

Click “Add” or “+” and then “Large appliances...” followed by “Water heater”.

At this point, leave your smartphone on the “Add” screen and go to the pairing step for your control box.

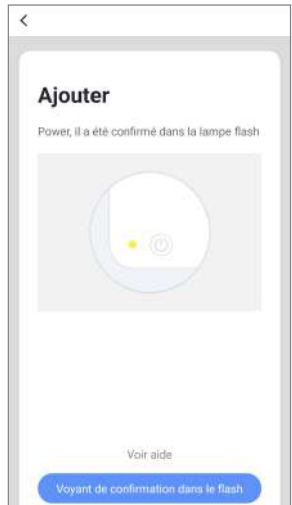
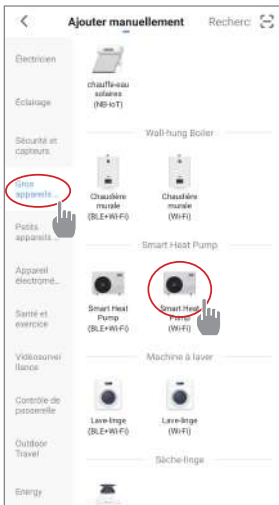
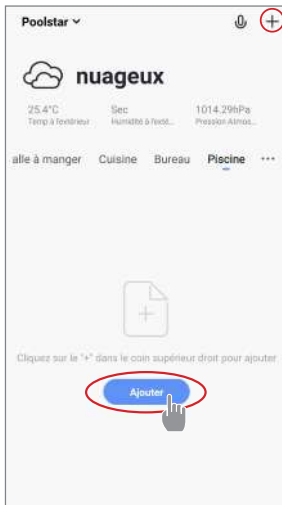

4. Use

4.9 Pairing the heat pump

Step 1: Now start the pairing.

Choose your home WiFi network, enter the WiFi password and press "Confirm".



WARNING: The «Smart Life» application only supports 2.4Ghz WiFi networks.

If your WiFi network uses the 5GHz frequency, go to the interface of your home WiFi network to create a second 2.4GHz WiFi network (available for most Internet boxes, routers and WiFi access points).

Step 2: Activate the pairing mode on your heat pump according to the following procedure:

The procedure depends on the model of your control panel:



With the heat pump on, press on  for 5 seconds to start the WiFi pairing. The WiFi logo flashes.

The pairing is successful, the "WiFi" logo remains fixed, you can rename your Poolstar heat pump then press "Done".

Congratulations, your heat pump can now be controlled from your smartphone.

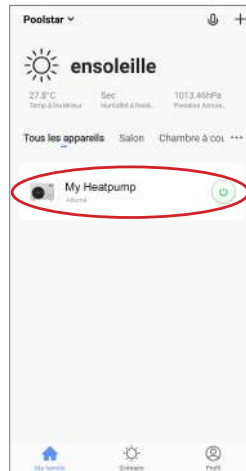
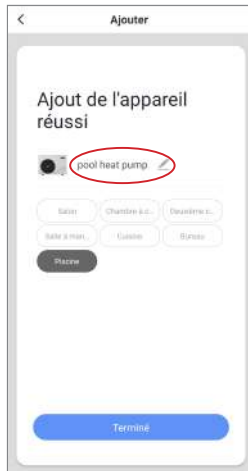

4. Use

4.10 Controlling

User interface

- 1 Current pool temperature
- 2 Temperature set point
- 3 Current operating mode
- 4 Switch the heat pump on/off
- 5 Change the temperature
- 6 Change operating mode
- 7 Set the operating range



Heat pump operating mode selector

You can choose between Auto, Heating or Cooling modes.

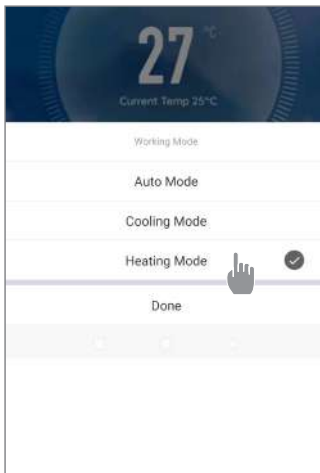

Available modes

- Automatic
- Cooling
- Heating

4. Use

About the settings

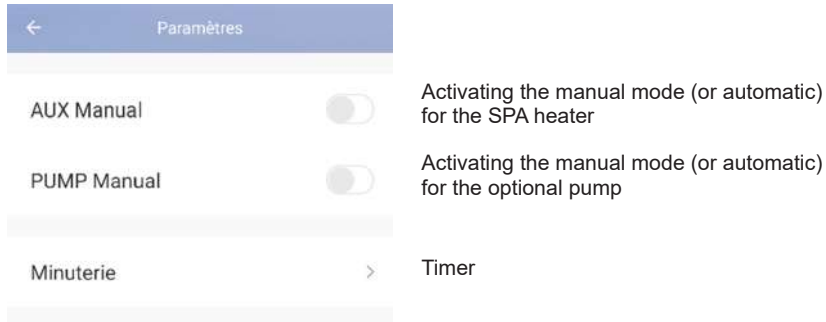

Setting up the heat pump operating range

Step 1: Create a time schedule, choose the time, the day(s) of the week concerned, and the action (switch on or switch off), then save.

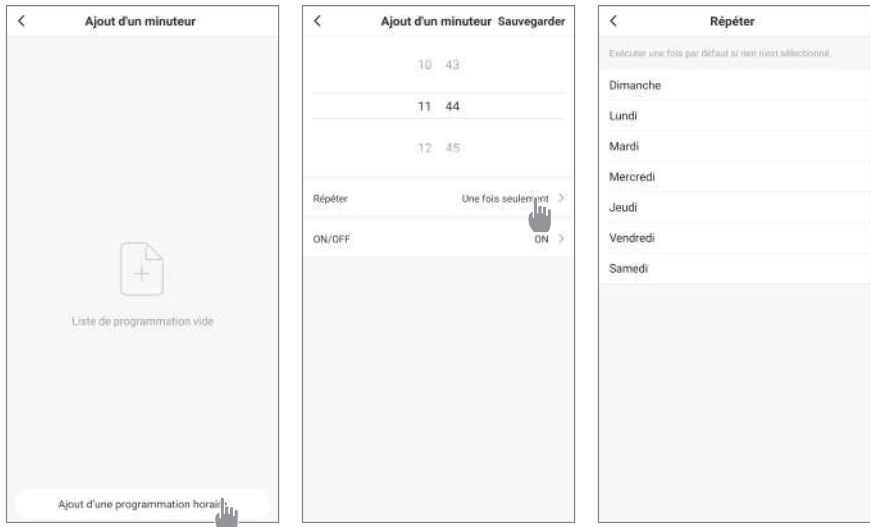

Step 2: To delete a time slot, press and hold the time slot.

4. Use

4.11 Status values

The system's settings can be checked and adjusted via the remote control by following these steps

Step 1: Press on  until you enter the settings verification mode.

Step 2: Press on  and  to see the parameters.

Step 3: Press on  to select the setting to be viewed.

Parameters table

<i>Parameters</i>	<i>Indication</i>	<i>Adjustment range</i>	<i>Comments</i>
<i>D0</i>	<i>Ambient temperature</i>	<i>-20°C- 80°C</i>	<i>Measured value</i>
<i>D1</i>	<i>Inlet water temperature</i>	<i>-20°C- 80°C</i>	<i>Measured value</i>
<i>D2</i>	<i>Outlet water temperature</i>	<i>-20°C- 140°C</i>	<i>Measured value</i>
<i>D3</i>	<i>Coil temperature</i>	<i>-20°C- 80°C</i>	<i>Measured value</i>
<i>D4</i>	<i>Compressor</i>	<i>ON/OFF</i>	<i>Measured value</i>
<i>D5</i>	<i>Ventilator</i>	<i>ON/OFF</i>	<i>Measured value</i>
<i>D6</i>	<i>4-way valve</i>	<i>ON/OFF</i>	<i>Measured value</i>
<i>D7</i>	<i>High pressure protection</i>	<i>--</i>	
<i>D8</i>	<i>Low pressure protection</i>	<i>ON/OFF</i>	<i>Measured value</i>
<i>D9</i>	<i>Flow sensor</i>	<i>--</i>	

4. Use

4.12 Advanced settings



WARNING: This operation is used to assist servicing and future repairs.

The default settings should only be modified by an experienced professional person.

The system's settings can be checked and adjusted via the remote control by following these steps

Caution, some settings cannot be modified, check the settings table for more information.

Step 1: Switch off the heat pump.

Step 2: Keep pressing  for 3 seconds to access the settings.

Step 3: Select the desired setting using the down and up arrows

Step 4: Press on  to select the setting to be adjusted.

Step 5: Press on  to save the new value.

Parameters	Indication	Adjustment range	Default v.	Comments
C0	Setting inlet water temp in heating mode	15°C~40°C	38°C	adjustable
C1	Water temp difference for restart in heating mode	1°C~10°C	3°C	adjustable
C2	Auto restart(0-without, 1-with)	0-1	1	adjustable
C3	Protection setting for too high discharge temp	30°C~120°C	110°C	adjustable
C4	Max. inlet water setting temp in heating mode	30°C~60°C	40°C	adjustable
C5	Min. inlet water setting temp in heating mode	5°C~30°C	15°C	adjustable
C6	Difference water temp to stop in heating mode	0°C~18°C	0	adjustable
C7	Setting inlet water temp in cooling mode	7°C~30°C	26°C	adjustable
C8	Water temp difference for restart in heating mode	0°C~18°C	3°C	adjustable
C9	Difference water temp to stop in cooling mode	0°C~18°C	0	adjustable
C10	Max. inlet water setting temp in cooling mode	20°C~35°C	30°C	adjustable
C11	Min. inlet water setting temp in cooling mode	2°C~18°C	7°C	adjustable
C12	Protection setting for too low ambient temp	-25~20°C	-7°C*	adjustable
C13	Protection setting for too high ambient temp	35~60°C	42°C	adjustable
C14	Protection temp difference for ambient temp	1~10°C	1°C	adjustable
C26	AUX turn On ambient temp in heater Auto mode	0°C ~ 20°C	15	adjustable
C27	AUX water temp difference for restart in heater Auto mode	1~5°C	5	adjustable
C28	AUX water temp difference for restart in Manual mode	1~5°C	2	adjustable
C29	Setting inlet water temp in Auto mode	7°C~40°C	38°C	adjustable
C30	PUMP parameter	0 (deactivated) /1 (activated)	0	adjustable
C31	PUMP working interval of time	30-90 min	60 min	adjustable
C32	AUX parameter	0 (deactivated) /1 (activated)	1	adjustable
H0	Defrosting mode activation timer	1~240min	45 min	adjustable
H1	Defrosting mode max. duration	1~25min	8 min	adjustable
H2	Defrosting exit coil temp	1~25°C	12°C	adjustable
H3	Defrosting entry coil temp	-20~20°C	-1°C	adjustable
H4	Temp difference between defrosting entry ambient temp and coil temp	0~15°C	5°C	adjustable
H5	Min. Ambient temp to entry defrosting	0~20°C	20°C	adjustable
P1	CN6 function selection	0 : no function 1 : high pressure switch (reserved) 2 : water flow switch (reserved) 3 : in.grip function	3	

When OFF, pressing on  for 5 seconds resets the settings to factory settings.

5. Maintenance and servicing

5.1 Maintenance, servicing and winterizing



WARNING: Before undertaking maintenance work on the unit, ensure that you have disconnected the electrical power supply.

Cleaning

The heat pump housing must be cleaned with a damp cloth. Using detergents or other household cleaning products may degrade the surface of the housing and affect its integrity.

The evaporator at the rear of the heat pump must be carefully cleaned with a vacuum cleaner and soft brush attachment.

Annual maintenance

The following operations must be undertaken by a qualified person at least once a year.

- Carry out safety checks.

- Check the integrity of the electrical wiring.

- Check the earthing connections.

Wintering

Your heat pump is designed to operate in all weather. However, if you winterize your SPA, it is not recommended to leave the heat pump outside for long periods of time (eg over winter). After draining down the SPA for the winter, uninstall the heat pump and store it in a dry place.

6. Repairs



WARNING: Under normal conditions, a suitable heat pump can heat up the tub water by 1°C to 2°C per hour. It is therefore normal that you do not feel any difference in temperature at the outlet level when the heat pump is on.

A heated tub must be covered and insulated to avoid any heat loss.

6.1 Breakdown and faults

In the event of a problem, the heat pump's screen displays an error code instead of temperature indications. Please consult the table below to find the possible causes of a fault and the actions to be taken.

Code	Fault Name	Action
E00	Ambient temp too high or too low Température de l'air trop chaude ou trop froide	Shutdown protection
E01	Inlet water temp sensor failure Défaut du capteur de température d'entrée	Shutdown protection
E02	Ambient temp sensor failure Défaut du capteur de température ambiante	Shutdown protection
E03	Too high discharge gas temp Température de gaz trop élevée	Shutdown protection
E04	Discharge temp sensor failure Défaut du capteur de température de refoulement	Shutdown protection
E05	Coil temp sensor failure Défaut du capteur de température de la bobine	Shutdown protection
EL	Low pressure protection Protection basse pression	Shutdown protection
EH	High pressure protection Protection haute pression	Shutdown protection
E06	Water flow protection Protection contre le débit d'eau	Shutdown protection

7. Warranty

7.1 General terms and conditions of warranty

Poolstar guarantees the original owner against material defects and manufacturing defects of Poollex heat pump O'Spa for a period of **two (2) years**.

The warranty enters into force on the first billing date.

This warranty does not apply to the following situations:

- Malfunction or damage resulting from installation, use or repair that does not comply with the safety instructions.
- Malfunction or damage deriving from an unsuitable chemical environment of the swimming pool.
- Malfunction or damage resulting from conditions unsuitable for the intended use of the device.
- Damage resulting from negligence, accident, or force majeure.
- Malfunction or damage deriving from the use of unauthorized accessories.

Repairs undertaken during the warranty period must be approved before being carried out by a qualified technician. This warranty is void in the event of repairs to the device made by individuals which have not been authorised by Poolstar.

The parts under warranty shall be replaced or repaired at the discretion of Poolstar. Faulty parts must be returned to us during the warranty period in order to be covered. The warranty does not cover unauthorized labor or replacement costs. Delivery costs for returning the faulty part are not covered by the warranty.

A. Annexe / Apéndice / Appendice / Appendix / Anhang / Bijlage

A.1. Schéma électrique / Diagrama de cableado / Schema elettrico / Wiring diagram / Stromlaufplan / Elektrisch schema

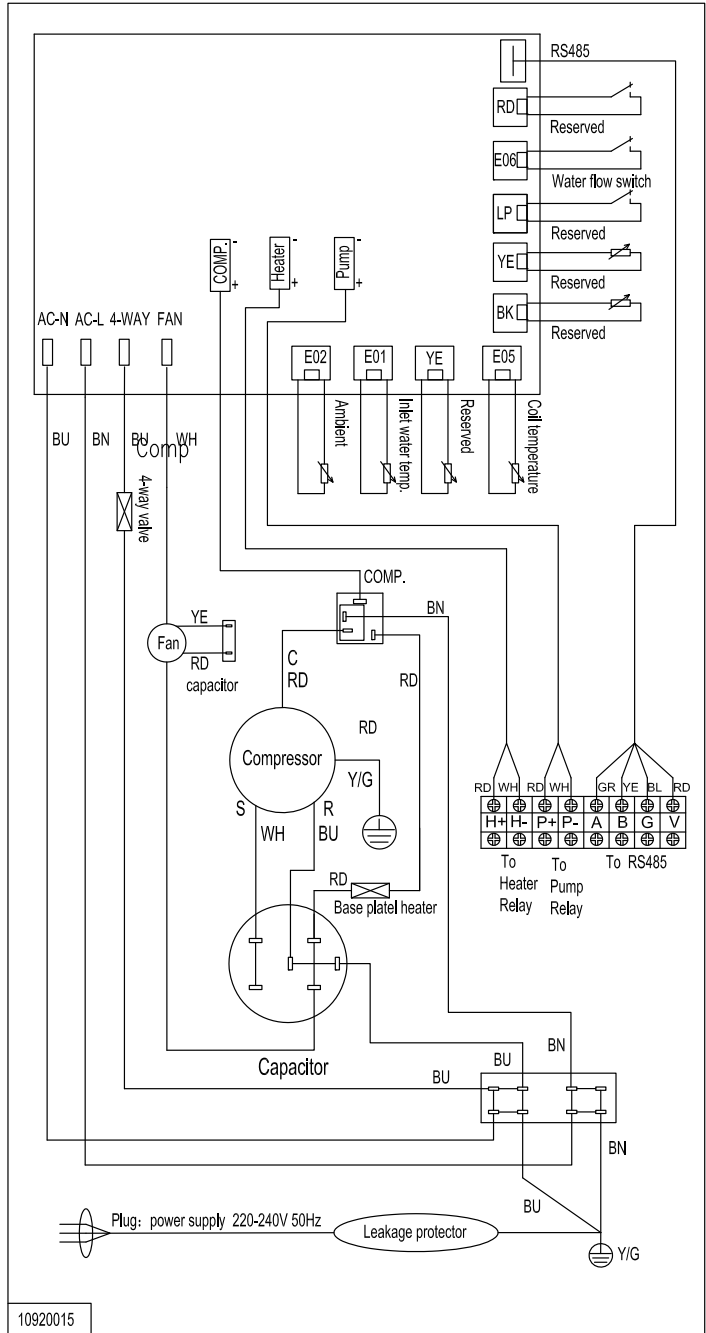

10920015

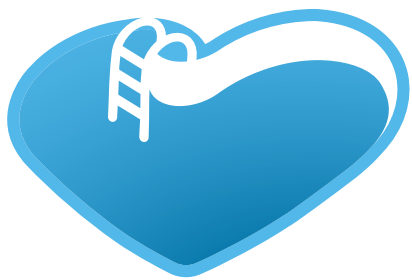

BSVillage

[.com](http://www.bsvillage.com)

PISCINE - WELLNESS - OUTDOOR

www.bsvillage.com

BUSINESS SHOP S.r.l. a Socio Unico
Via della Repubblica n. 19/1 - 42123 Reggio Emilia (RE)
P.Iva e C.F. 02458850357 - Cap. soc. 60.000,00 € i.v.

 www.bsvillage.com

 0522 15 36 417

 info@bsvillage.com

 0522 18 40 494