



BSVillage
PISCINE - WELLNESS - OUTDOOR

MANUALE di UTILIZZO
Robot a Batteria
MOVA DIVER A10



www.bsvillage.com

EN	P05~P23
DE	P24~P42
FR	P43~P61
IT	P62~P80
ES	P81~P99

DECLARATION OF CONFORMITY

This EU declaration of conformity is issued under the sole responsibility of the manufacturer.

Wavefuture Robotics Technology (Suzhou) Co., Ltd.
1/F, Building B, No. 7 Qian Zhu Road, Taihu Street, Wuzhong District, Suzhou, Jiangsu Province,
P.R.China

Description: **Robotic Pool Cleaner**
Type: **PIXZ5111**
Function: **Pool cleaning**

Complies with the following Directives
2014/30/EU, 2014/35/EU, 2011/65/EU&(EU)2015/863,2014/53/EU

Standards conform to,
EN 60335-1:2012+A11+A13+A1+A14+A2:2019+A15:2021,
EN IEC 60335-2-41:2021+A11, EN IEC 55014-1:2021,
EN IEC 55014-2:2021, EN 61000-3-3:2013+A1+A2, EN 61000-3-3:2013+A1+A2,
EN300 328V2.2.2, EN 301 489-1V2.2.3, EN 301 489-17 V3.3.1, N 62233:2008,
EN IEC 62311:2020, EN 62311: 2008, EN IEC 61000-3-2:2019+A1+A2
EN IEC 61558-1:2019, EN 61558-2-16:2009+A1, EN 55011:2016+A11:2020,
EN 18031-1:2024,EN 18031-2:2024, EN IEC 63000:2018

Manufacturers authorized EU Representative
EUREPSTAR GmbH
Schlüterstr.3, 85057 Ingolstadt, Germany
eurep@eurep-gmbh.de
+49 841 8869 7744

Place of Issue: Suzhou

Date of Issue: 11/01/2025

Issuer's signature: *Lucien. Shen*

Name of Issuer: Lucien.Shen

Position of the issuer: PDT Manager

1/F, Building B, No. 7 Qian Zhu Road, Taihu Street, Wuzhong District, Suzhou, Jiangsu Province,
P.R.China



Table of Contents

1. Safety Instructions	P06
2. Product Introduction	P11
3. Preparations Before First Time Use	P13
4. Operations	P15
5. Cleaning and Maintenance	P18
6. Winter Storage and Transport	P20
7. Troubleshooting	P21
8. Specifications	P23

Original Instructions

1. Safety Instructions

- Always disconnect the appliance from the supply before assembling, disassembling or cleaning.
- To protect against the effect of freezing, the appliance shall not be left outside during freezing weather conditions.
- The appliance is a Class III appliance that it must only be supplied at SELV.

1.1 Safety Regulations

- **READ AND FOLLOW ALL INSTRUCTIONS.**
- **SAVE THESE INSTRUCTIONS.**
- Remove the robotic pool cleaner from the pool before allowing people to enter the pool.
- When examining the robotic pool cleaner, make sure the robotic pool cleaner is switched OFF.
- Charge the battery only in the temperature range between 5°C to 45°C / 41°F to 113°F.
- Appliances can be used by persons with reduced physical, sensory or mental capabilities or lack of experience and knowledge if they have been given supervision or instruction concerning use of the appliance in a safe way and if they understand the hazards involved. Children shall not play with the appliance.
- The unit must be connected only to a supply circuit that is protected by a ground-fault circuit interrupter (GFCI). This GFCI should be tested on a routine basis. To test the GFCI, push the test button. The GFCI should interrupt power. Push the reset button. Power should be restored. If the GFCI fails to operate in this manner, the GFCI is defective. If the GFCI interrupts power to the power unit without the test button being pushed, a ground current may be flowing, indicating the possibility of an electric shock. Do not use the power unit. Disconnect the power unit and contact the manufacturer for assistance.
- Use only the original battery charger.
- The battery charger must be supplied through a residual current device (RCD) having a rated residual operating current not exceeding 30mA.
- The power cord is not user-replaceable. If the power cord is damaged, stop using the battery charger and contact the service center for repair. Do not use extension cord to connect the battery charger to electric supply; provide a properly located outlet.

- DO NOT USE the robotic pool cleaner and/or its battery / power pack in case of mechanical damage to the robotic pool cleaner and/or its battery.
- To avoid the risk of fire and burns, DO NOT open, crush, heat, or burn the battery case.
- Keep hands and fingers away from impeller motor area and driving belt mechanism to avoid injury.
- Position the battery charger at least 3.5 m / 11.48 ft from pool edge during operation.
- For continuous protection against possible electric shock, place the battery charger at least 11 cm / 4.33 in above ground.
- When lifting the robotic pool cleaner, take care to prevent back injury.
- Do not use the robotic pool cleaner if you have added liquid flocculant or any other clarifier to the pool water. These substances obstruct and damage the robot's filters.
- The Lithium-Ion battery in this product is non-replaceable. It should be recycled at certified battery electronics recyclers that accept batteries. Batteries should NOT be discarded in the trash or put in municipal recycling bins. Do not disassemble the battery.
- The robotic pool cleaner must not be used when people are in the water.
- Switch off the pump from the supply mains before carrying out user maintenance such as cleaning the filter.
- Only use the supply unit provided with this appliance.

1.2 IMPORTANT SAFETY INSTRUCTIONS

When installing and using this electrical equipment, basic safety precautions should always be followed including the following:

- **READ AND FOLLOW ALL INSTRUCTIONS.**
- **This appliance shall not be used by children. Cleaning and user maintenance shall not be carried out by children.**
- Prevent unintentional starting. Ensure the switch is in the off position before connecting to battery pack, picking up or carrying the appliance. Carrying the appliance with your finger on the switch or energizing appliance that have the switch on invites accidents.
- Recharge only with the charger specified by the manufacturer. A charger that is suitable for one type of battery pack may create a risk of fire when used with another battery pack.
- Use appliances only with specifically designated battery packs. Use of

any other battery packs may create a risk of injury and fire.

- When battery pack is not in use, keep it away from other metal objects, like paper clips, coins, keys, nails, screws or other small metal objects, that can make a connection from one terminal to another. Shorting the battery terminals together may cause burns or a fire.
- Under abusive conditions, liquid may be ejected from the battery. If contact accidentally occurs, flush with water. If liquid contacts eyes, additionally seek medical help. Liquid ejected from the battery may cause irritation or burns. (This advice is considered correct for conventional NiMh, NiCd, lead acid and lithium-ion cell types. If this advice is incorrect for a cell design that differs from these, then the correct advice may be substituted.)
- Do not use a battery pack or appliance that is damaged or modified. Damaged or modified batteries may exhibit unpredictable behavior resulting in fire, explosion or risk of injury.
- Do not expose a battery pack or appliance to fire or excessive temperature. Exposure to fire or temperature above 130° C may cause explosion. The temperature of 130° C can be replaced by the temperature of 265 ° F.
- Follow all charging instructions and do not charge the battery pack or appliance outside of the temperature range specified in the instructions. Charging improperly or at temperatures outside of the specified range may damage the battery and increase the risk of fire.
- It is recommended to charge the robot in a cool, dry indoor environment. Charging under direct sunlight outdoors may cause the robot to overheat, triggering temperature protection and resulting in an inability to charge properly.
- Have servicing performed by a qualified repair person using only identical replacement parts. This will ensure that the safety of the product is maintained.
- Do not modify or attempt to repair the appliance or the battery pack (as applicable) except as indicated in the instructions for use and care.
- Do not expose the appliance or battery to excessive temperatures.
- Be aware of the risk of terminals of the battery or terminals of the adapter being short circuited by metal objects.
- The button cell battery on the MCU must not be replaced by the consumer.







1.3 Correct Disposal of this Product

This marking indicates that this product should not be disposed of with other household waste throughout the EU. To prevent possible harm to the environment or human health from uncontrolled waste disposal, recycle it responsibly to promote the sustainable reuse of material resources. To recycle your used device, please use the return and collection systems or contact the retailer where the product was purchased. They can safely recycle this product.

The remote surveillance is for the absolute private use of non-public, private owned places for the pure self-protection and single control intended only. Please be aware of the local data protection based legal obligations in case of use. No surveillance of public places, especially with clandestine intent and on the part of the employer without justified reasons. Such not justified use is in the risk and responsibility of the user only.



1.4 Symbols and Decals

	Before charging, read the instructions.
	Direct current
	Alternating current
IPX8	IP classification
	Class III
	Water Temp Max: 45 ° C/113 ° F
	Maximum working depth: 3 m
	WARNING - It is not permitted to dispose of this product as normal household waste. Ensure that the product is recycled in accordance with local legal requirements.

1.5 Water Conditions for Robot Use

Chlorine	10 - 12 PPM
PH	7.0 - 7.8
Temperature	5-45°C (41-113°F)
Salt	Maximum 5500 PPM
Ingress Protection	IPX8 for robotic pool cleaner

2. Product Introduction

2.1 What's in the Box

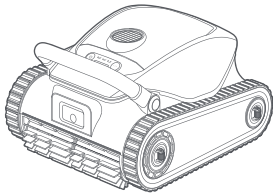

Robot

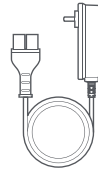

Charger

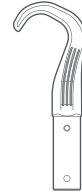

Retrieval Hook

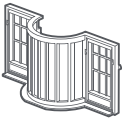

Fine Filter



User Manual and Quick Start Guide

Note: The illustrations provided in this manual are for reference only. Please refer to the actual product for accuracy.

2.2 Product Structure

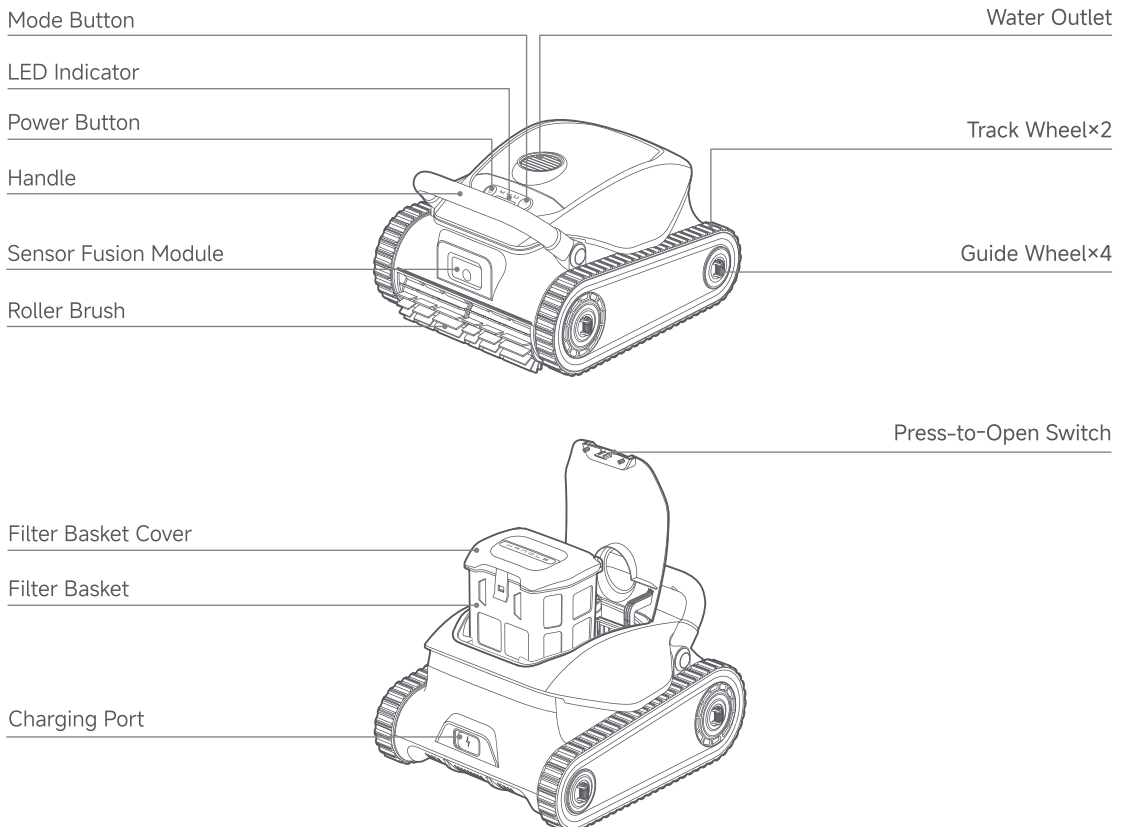

2.3 Controls on the Robot

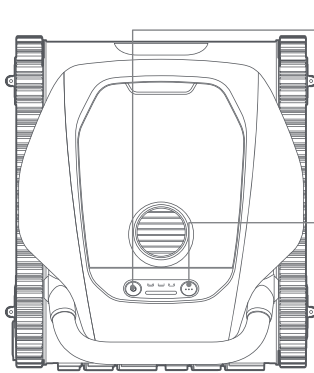

⏻ Power

- To turn the robot on or off, press and hold ⏻ for 3 seconds. The LED indicator will blink green to show that the action was successful.
- Press and hold the ⏻ for 10 seconds to force shutdown.

⋮ Mode

- Press ⋮ to choose a cleaning mode from: Floor Only, Wall Only or Complete mode. The indicator below the cleaning mode will light up when the mode is selected.
- To enable the Bluetooth pairing mode, press and hold ⋮ for 3 seconds. A blinking blue light indicates that the robot is in Bluetooth pairing mode. Press the ⋮ twice to exit the Bluetooth pairing mode.
- To factory reset the robot, hold ⋮ and then press ⏻ twice. The indicator light will blink white to show that the robot is restoring the factory settings.

2.4 Status LED

Light Effects		Robot Status
Operation	Breathing Green (On)	Powered on.
	Breathing Green/Orange/Red (Off)	Powered off.
	Solid Green/Orange/Red	Performing tasks underwater.
	Blinking White	Restoring factory settings.
Charging	Solid Green	Battery Level=100%
	Blinking Green	50%≤Battery Level<100%
	Blinking Orange	Battery Level<50%
Error	Blinking Red	An error has occurred.
Hotspot Configuration	Blinking Blue (Rapid)	In Bluetooth pairing mode.
Firmware Update	Colourful Flowing Light	Performing OTA updates.

3. Preparations Before First Time Use

3.1 Charging

Caution:

- Do not charge the robot in direct sunlight.
- Before charging, remove the charging port cover to check if there is any residual water in the charging port. If so, wipe the charging port dry first.

① Connect the charging cable to the robot's charging port and plug the charger into an electrical outlet.

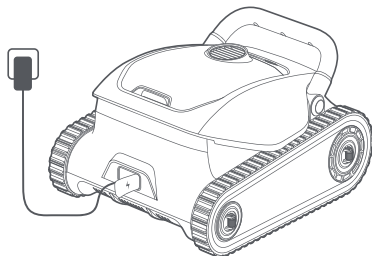

② Fully charge the battery, then disconnect the charger. Press and hold  for 3 seconds to turn on the robot.

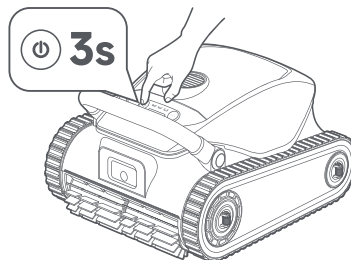

3.2 Install the MOVAhome App

Scan the QR code below to download the MOVAhome app, or search for "MOVAhome" in the App Store or Google Play. After installation is complete, please create an account and log in.





Before setting up the network, please check the following:

- Ensure the robot is turned on.
- Ensure that both your mobile device and the robot are within the same Wi-Fi network coverage range with a strong signal.
- Ensure the current Wi-Fi network is the single-band network of 2.4 GHz frequency or the dual-band network of 2.4/5 GHz frequency.
- Ensure the Bluetooth function on your mobile device is enabled.
- Bring the phone close to the robot (within 1m).

3.3 Get Your Robot Online

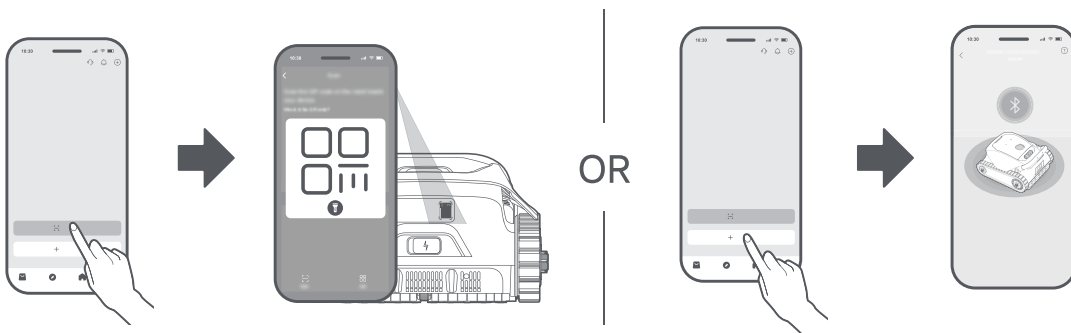

- 1 Open MOVAhome app.
- 2 You can add your robot in one of the following methods:
 - a. Scan QR code to connect: Navigate to **Device** page and tap **Scan QR code to connect**. Scan the QR code on or inside the robot. Follow the onscreen instructions to complete the connection.
 - b. Add manually: Go to **Device** page and tap **Add**. Select your robot model. Follow the onscreen instructions to complete the connection.



Note: Press and hold  on the robot for 3 seconds to activate Bluetooth pairing mode. The indicator light will blink blue when the robot is ready to pair.

How to unbind the robot?



The robot is automatically bound to the MOVAhome account once pairing is successful. Each device can only be bound to one account. It cannot be bound to another account at the same time. To pair the robot with a new account, you need to unbind it first. To unbind it:

1. Open the MOVAhome app. Go to .
2. Locate your robot's name. If you have multiple robots bound to your MOVAhome account, swipe left or right to access the page of the robot you want to edit.
3. Tap  next to the robot's name.
4. Select **Delete**.

How to log out of your MOVAhome account or delete it?

1. Open the MOVAhome app. Go to  > Settings > General > Account.
2. Select **Log Out** or **Delete Account**.

How to share your robot?

1. Open the MOVAhome app and go to .
2. If you have multiple robots bound to your MOVAhome account, swipe left or right to access the page of the robot you want to share.
3. Tap  next to the robot's name.
4. Select **Device Sharing**.

Note: The MOVA development team will continuously conduct OTA (Over-the-Air) updates and maintenance on the firmware and app. Please check for update notifications or enable the Auto-update function to keep the firmware and app up-to-date and enjoy more features.

4. Operations

Caution:

- Ensure that no humans or pets are in the pool. Remove any objects from the pool to prevent interference with the robot's operation and to avoid potential damage to the robot.
- Please turn off the pool circulation or heating system before cleaning.



Note:

- Do not interfere with the robot during underwater operation.
- Ensure the robot is fully charged before use.

4.1 Select Cleaning Mode



The robot can be operated for pool cleaning without a network connection. Set up your cleaning task by pressing the buttons directly on the robot before you submerge it.

Note: Always turn on the robot on a level surface to ensure proper sensor calibration before placing it in the water.

- 1 Press and hold  for 3 seconds to turn on the robot.
- 2 Select a cleaning mode by pressing  on the robot. The indicator light will turn solid blue below the corresponding icon.

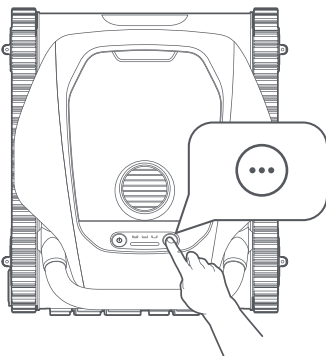
Note: If no mode is selected, the robot will run in Floor Only Mode by default.



Cleaning Mode	Coverage
 Floor Only	Clean the pool floor once until the battery level is low.
 Walls Only	Clean the pool walls twice until the battery level is low.
 Complete	Clean the pool floor and walls until the battery level is low. The robot continuously moves forward and turns around once it is out of the water.

4.2 Start Cleaning

- 1 Submerge the robot in the pool.

Note:

- The robot will automatically turn off after 10 minutes of inactivity when not in the water.
- The pump motor and track wheels will activate only after the robot lands on the pool floor.
- When placing the robot in the water, keep it at least 20 cm / 7.87 in away from the pool wall to prevent damage.
- Please make sure the charging port cover is securely closed before placing the robot in the pool.

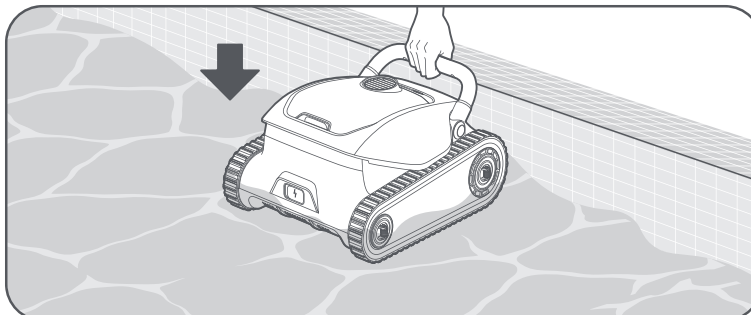

- After the robot lands stably on the pool floor, it will perform sensor calibration for 5 seconds. The cleaning cycle will begin as soon as the robot completes the calibration.

Note:

- If the initial calibration is unsuccessful, the robot will retry.
- Network connections aren't available while the robot is underwater.
- When the robot is working underwater, the camera will be activated for navigation and positioning.

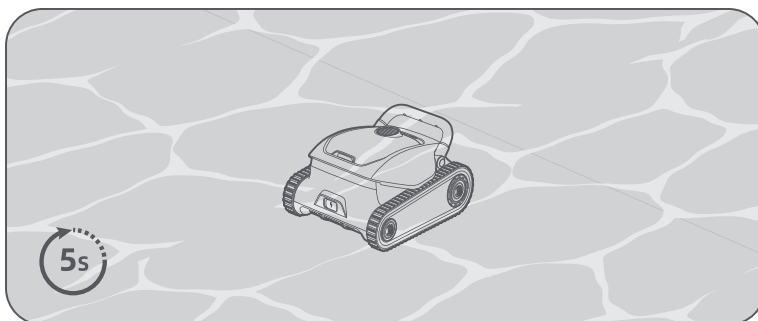

4.3 Cleaning Path

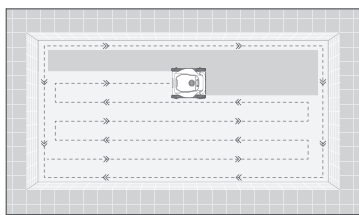

Clean pool floor

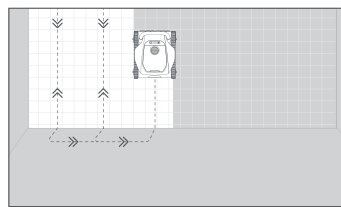

Clean pool wall

4.4 Retrieval

Note:

- Please be careful when lifting the robot out of the pool, as it becomes heavier when filled with water.
- After each use, please drain any remaining water from the robot and ensure it is completely dry.

When the robot is waiting at the waterline:

- Grab the robot by the handle and remove it from water.
- The water contained in the robot will be released automatically to make the robot lighter for easier retrieval. If you do not remove the robot within 5 minutes, it will return to the floor near the wall and turn off after a standby period. The auto-parking function can be turned on/off in the MOVHome App.

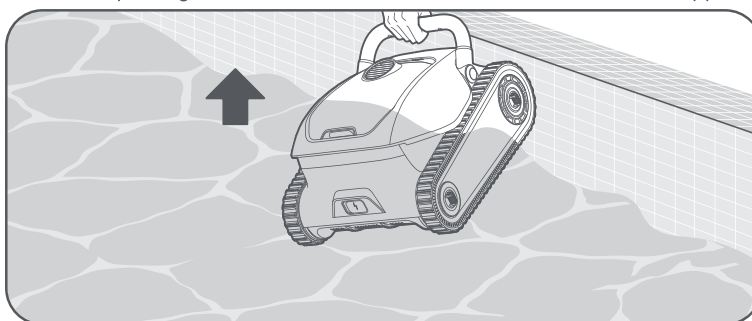

When the robot is waiting on the pool floor:

Note: The robot will automatically climb up the wall and wait at the waterline for 5 minutes when the battery is low ($\leq 10\%$), an error occurs, or the cleaning cycle is complete. If you do not remove the robot within 5 minutes, it will return to the floor near the wall and turn off after a standby period.

- 1 Attach the hook to a standard pool cleaning pole (not included).
- 2 Secure the hook onto the robot handle and bring the robot to the waterline.

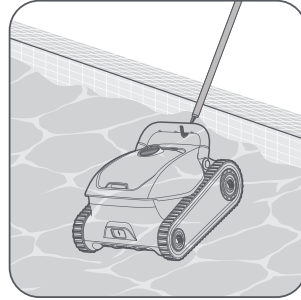
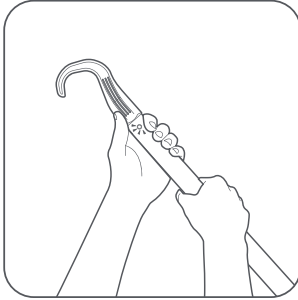

- 3 Pull up the robot by the handle and hold it vertically to allow any remaining water to drain.

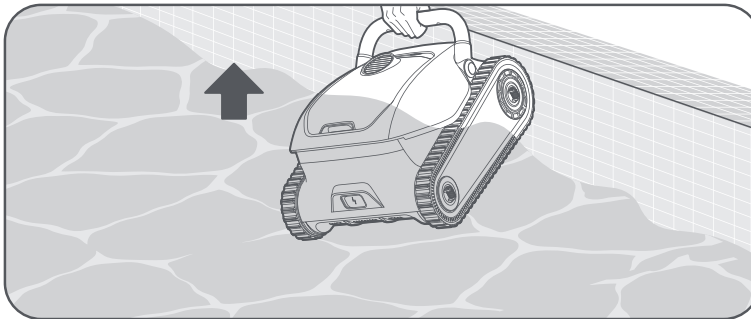

4.5 Data Synchronization Upon Surfacing

When the robot is out of the water and resumes network connections, it will initiate data transmission with the app. This allows you to access detailed information about the cleaning cycle, including the duration, area covered and any issues encountered.

Note:

- Ensure that both the robot and your phone are in a Wi-Fi environment with a strong signal to enable successful data transmission between the robot and your mobile device.
- Please be aware that the data of the cleaning cycle may be subject to inaccuracies depending on the pool's complexity.

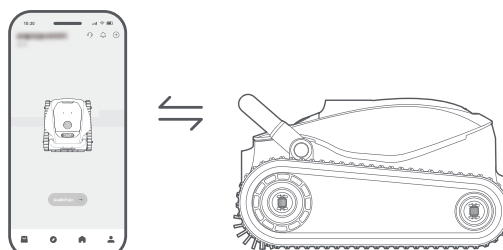

5. Cleaning and Maintenance

Warning: Please turn off the robot before cleaning and maintenance to prevent injury.

5.1 Clean the Filter Assemblies

After each use, it is recommended to rinse the filter basket to prevent clogging. The fine filter shown in the illustrations is used for filtering fine debris. It is optional to use.

① Push the filter basket button to open the filter basket cover and take out the filter basket.

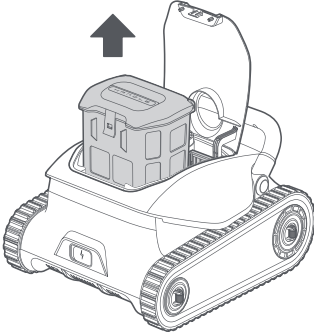

② Take out the fine filter.

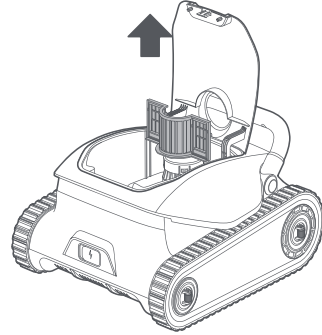

③ Open the top cover of the filter basket. Empty all debris such as hair, twigs or sand.



④ Rinse the filter basket and the fine filter thoroughly with a hose.

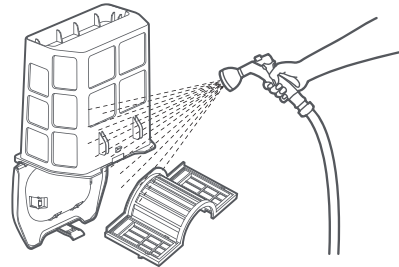

⑤ Put the filter basket and the fine filter back into the robot.

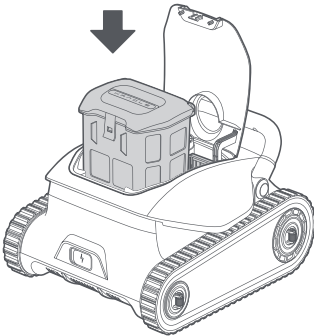

⑥ Close the filter cover.

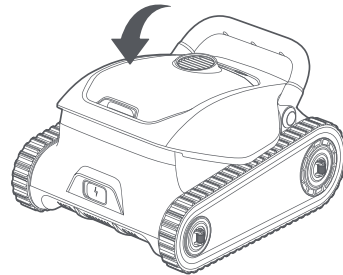

5.2 Clean the Water Outlet and Roller Brushes

After each use, ensure that the water outlet and roller brushes are free from hair, dirt, and other debris. If necessary, rinse them with a hose. Wipe the charging port and sensors dry after cleaning.

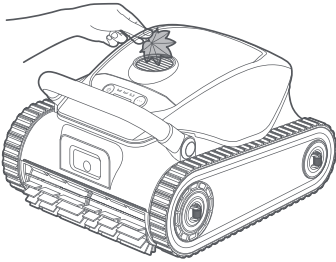

Water Outlet

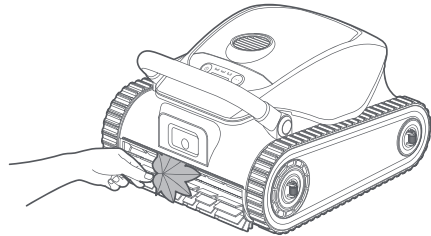

Roller Brushes

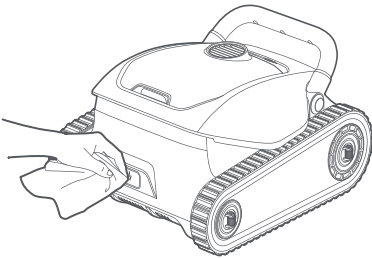

Charging Port

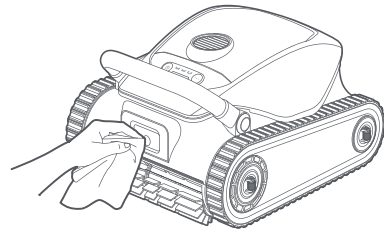

Sensor Fusion Module

5.3 Replace the Roller Brushes and the Tracks

It is recommended to regularly check the condition of the track wheels and the roller brushes, and replace them as needed to ensure optimal cleaning performance. If replacements are necessary, please use the official components.

Replace the roller brushes

- 1 Unfasten the silicone buckles on the roller brushes to remove them.
- 2 Replace the roller brush with a new one and fasten the silicone buckles.

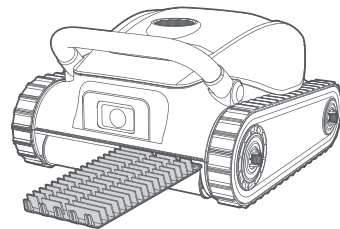
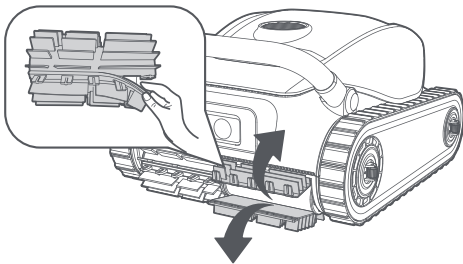

Replace the tracks

① Remove the side panel from the robot.

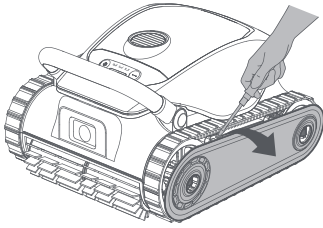

② Remove the guide wheel brackets from the wheels.

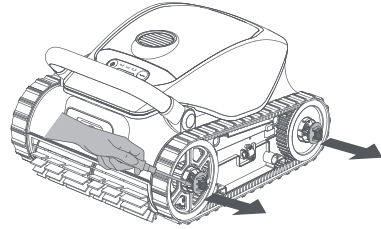

③ Remove the screws and the wheel retainer.

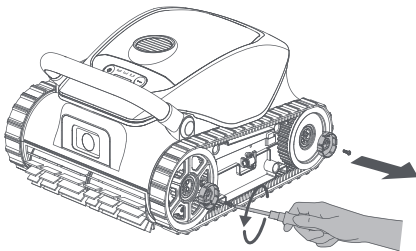

④ Pull the wheels and the track together to remove them.

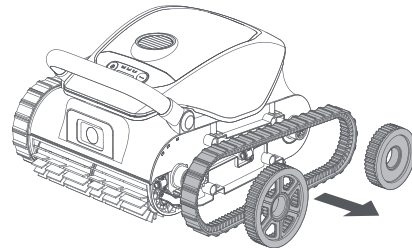

⑤ Replace the track with a new one. Reinstall all the components in place.

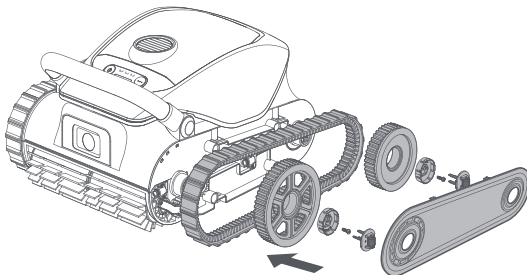

6. Winter Storage and Transport

- ① Remove the robot from the pool and drain all water.
- ② Turn off the robot and disconnect it from the power source before storage. It is recommended to store the robot with a battery level of 80 -100%.
- ③ Store the robot in a place with an ambient temperature between $-20\text{ }^{\circ}\text{C}$ ($-4\text{ }^{\circ}\text{F}$) and $70\text{ }^{\circ}\text{C}$ ($158\text{ }^{\circ}\text{F}$). Ensure the following conditions are met:
 - Store the robot indoors in a cool, dry location, protected from direct sunlight, rain, or frost.
 - Keep the robot away from extreme temperatures, flames, and areas accessible to children.
 - Protect it from dust if stored for an extended period.
 - Before using the robot again, please fully charge the battery.

7. Troubleshooting

Issues	Causes	Solutions
The robot fails to connect to the app.	<ol style="list-style-type: none"> 1. The robot is operating underwater. 2. There is an issue with the robot's Wi-Fi or Bluetooth connection. 3. The current Wi-Fi signal is too weak. 4. The robot has not yet been connected to the network. 	<ol style="list-style-type: none"> 1. Ensure the robot is not submerged in water. 2. Ensure that the Wi-Fi router is functioning correctly. 3. Move your phone closer to the robot or place the robot nearer to the Wi-Fi router. 4. Refer to the Wi-Fi connection instructions and try again. 5. If the issue persists, please contact after-sales service.
The robot fails to move along the boundary of the pool floor.	<ol style="list-style-type: none"> 1. Sensors may be blocked by debris or fail to function properly. 2. The pool layout is too complex. 3. The robot didn't perform calibration before entering water. 	<ol style="list-style-type: none"> 1. Clean all sensors thoroughly and try again. 2. Restart the robot on a level ground and wait for a while for it to calibrate. 3. If the issue persists, contact after-sales service.
The robot fails to stick closely to the pool wall while cleaning the walls.	<ol style="list-style-type: none"> 1. The filter basket may be clogged with debris. 2. The curvature of the wall is too steep. 	<ol style="list-style-type: none"> 1. Clean the filter basket thoroughly before trying again. 2. The robot is not designed to navigate pool walls with excessive curvature.
The robot is unable to move or is moving slowly on the pool floor.	<ol style="list-style-type: none"> 1. Sensors may be blocked by dirt or malfunctioning. 2. The filter basket may be clogged with dirt or debris. 3. Debris may be obstructing the drive gears. 	<ol style="list-style-type: none"> 1. Clean all sensors thoroughly. 2. Ensure the roller brushes are free from tangles and debris. 3. Try to move the track wheels forward or backward to remove any obstructions between the drive gears.
Charging fails.	<ol style="list-style-type: none"> 1. Excess water residue on the charging port. 2. The charger may be damaged. 	<ol style="list-style-type: none"> 1. Dry the charging port thoroughly before attempting to charge again. 2. If the issue persists, please contact after-sales service.
The cleaning results are not as good as expected.	<ol style="list-style-type: none"> 1. The filter basket is full or clogged with debris. 2. Residual debris inside the filter basket compartment is reducing suction power. 3. The suction power of the current cleaning mode may be insufficient. 4. The filter basket's pores are too large to trap fine particles. 	<ol style="list-style-type: none"> 1. Promptly clean the filter basket. 2. Use a pressure washer to clean the filter basket compartment and remove any debris. 3. Increase the suction power to a stronger setting and restart the cleaning process. 4. Install the fine filter.

Issues	Causes	Solutions
The robot can't climb up the pool wall.	<ol style="list-style-type: none"> 1. The filter basket is full or clogged with debris. 2. The curvature of the wall is too steep, causing the robot to become stranded. 	<ol style="list-style-type: none"> 1. Promptly clean the filter basket. 2. The robot is not designed to navigate pool walls with excessive curvature.
The LED indicator on the robot shows blinking red.	An error is detected.	<ol style="list-style-type: none"> 1. Place the robot on a flat, even surface and restart it. Wait for 30 seconds before submerging the robot again and trying once more. 2. Update the firmware to the latest version and try again. 3. If the issue persists, please contact after-sales service.
The robot is stuck.	The robot is stuck on the pool floor and unable to escape.	Manually retrieve the robot and restart the cleaning cycle.
The robot fails to update.	The Wi-Fi signal is too weak.	Move the robot to an area with a stronger Wi-Fi signal and retry.

8. Specifications

Name	Robotic Pool Cleaner
Brand	MOVA
Model	PIXZ5111
Dimensions (W×L×H)	388.6mm × 221.0mm × 444.5mm
Cleaning Mode	Floor/Wall/Complete
Maximum Pool Area	180 m ² (1900 sq.ft)
Maximum Suction Power	22700 LPH
Filter Basket Capacity	3.5 L
Charger Model	EU: GC44-252150-2C / CH: GC44-252150-2C / AU: GC44-252150-4C
Battery Type	Lithium-ion battery
Capacity	7800 mAh*
Run Time	4 hrs*
Charging Time	5-6 hrs
Charge Temperature	5°C~53°C (±2°C)
Charger Voltage	24.9Vdc
Charger Input	100~240Vac
Charger Output	24.9V  1.5A
Operation Frequency	50hz or 60Hz
Storage Temperature	-20° C~70° C (-4°F~158°F)

Standards	Frequency Band
Bluetooth	2400~2483.5 MHz
WiFi (20MHz)	2400~2483.5 MHz

Note:

- * 7,800 mAh refers to the maximum nominal capacity measured using the standard charge/discharge method. The data is based on our in-house lab testing, actual performance may vary depending on environmental conditions and battery health.
- * The robot delivers up to 4 hours of runtime when operating in pool floor cleaning mode at standard suction power.
- * The specifications are subject to change as we continually improve the product. For the latest information, please visit our website at <https://www.mova.tech>.
- * The above statistics are from MOVA Laboratory and may vary depending on the operating conditions.

Inhaltsverzeichnis

1. Sicherheitshinweise	P25
2. Produkt-Einführung	P30
3. Vorbereitungen für den erstmaligen Gebrauch	P32
4. Bedienungen	P34
5. Reinigung und Wartung	P37
6. Winterlagerung und Transport	P39
7. Fehlersuche und -behebung	P40
8. Technische Daten	P42

Translation of the original instructions

1. Sicherheitshinweise

- Trennen Sie das Gerät grundsätzlich von der Stromversorgung, bevor Sie es montieren, zerlegen oder reinigen.
- Zum Schutz vor den Folgen eines Gefrierens darf das Gerät bei Frost nicht im Freien gelassen werden.
- Das Gerät gehört der Schutzklasse III an und darf nur mit Sicherheitskleinspannung (SELV) betrieben werden.

1.1 Sicherheitsvorschriften

- **LESEN UND BEFOLGEN SIE ALLE ANWEISUNGEN.**
- **SPEICHERN SIE DIESE ANWEISUNGEN.**
- Entfernen Sie den Roboter-Poolreiniger aus dem Pool, bevor Sie Personen den Pool betreten lassen.
- Stellen Sie bei der Untersuchung des Roboter-Poolreinigers sicher, dass der Roboter-Poolreiniger ausgeschaltet ist.
- Laden Sie den Akku nur im Temperaturbereich zwischen 5° C und 45° C / 41° F und 113° F.
- Das Gerät kann von Personen mit physischen, sensorischen oder geistigen Einschränkungen oder unzureichenden Erfahrungen und Kenntnissen benutzt werden, wenn diese Personen beaufsichtigt werden oder in der sicheren Verwendung des Geräts unterwiesen wurden und die damit verbundenen Gefahren verstehen. Kinder dürfen nicht mit dem Gerät spielen.
- Das Gerät darf nur an einen Versorgungskreis angeschlossen werden, der durch einen Fehlerstromschutzschalter (FI-Schutzschalter) geschützt ist. Dieser FI-Schutzschalter sollte routinemäßig getestet werden. Um den FI-Schutzschalter zu testen, drücken Sie die Testtaste. Der FI-Schutzschalter sollte die Stromversorgung unterbrechen. Drücken Sie die Reset-Taste. Die Stromversorgung sollte wiederhergestellt werden. Wenn der FI-Schutzschalter auf diese Weise nicht funktioniert, ist der FI-Schutzschalter defekt. Wenn der FI-Schutzschalter die Stromversorgung des Netzteils unterbricht, ohne dass die Testtaste gedrückt wird, kann ein Erdstrom fließen, was auf die Möglichkeit eines Stromschlags hinweist. Verwenden Sie das Netzteil nicht. Trennen Sie das Netzteil und wenden Sie sich an den Hersteller, um Unterstützung zu erhalten.
- Verwenden Sie nur das Original-Ladegerät.
- Das Ladegerät muss über einen Fehlerstromschutzschalter (RCD) mit einem Bemessungsfehlerstrom von höchstens 30 mA versorgt werden.

- Das Netzkabel kann nicht vom Benutzer ausgetauscht werden. Wenn das Netzkabel beschädigt ist, verwenden Sie das Ladegerät nicht mehr und wenden Sie sich zur Reparatur an das Servicecenter. Verwenden Sie kein Verlängerungskabel, um das Ladegerät an die Stromversorgung anzuschließen; sorgen Sie für eine richtig platzierte Steckdose.
- VERWENDEN SIE den Roboter-Poolreiniger und/oder seinen Akku/ Netzteil NICHT, wenn der Roboter-Poolreiniger und/oder sein Akku mechanisch beschädigt sind.
- Um die Gefahr von Bränden und Verbrennungen zu vermeiden, dürfen Sie das Akkugehäuse NICHT öffnen, zerdrücken, erhitzen oder verbrennen.
- Halten Sie Hände und Finger vom Bereich des Laufradmotors und des Antriebsriemenmechanismus fern, um Verletzungen zu vermeiden.
- Stellen Sie das Ladegerät während des Betriebs mindestens 3,5 m / 11,48 ft vom Beckenrand entfernt auf.
- Stellen Sie das Ladegerät zum kontinuierlichen Schutz vor einem möglichen Stromschlag mindestens 11 cm / 4,33 in über dem Boden auf.
- Achten Sie beim Anheben des Roboter-Poolreinigers darauf, Rückenverletzungen zu vermeiden.
- Verwenden Sie den Roboter-Poolreiniger nicht, wenn Sie dem Poolwasser ein flüssiges Flockungsmittel oder ein anderes Klärmittel zugesetzt haben. Diese Substanzen verstopfen und beschädigen die Filter des Roboters.
- Der Lithium-Ionen-Akku in diesem Produkt ist nicht austauschbar. Er sollte bei zertifizierten Recyclern für Akku-Elektronik recycelt werden, die Akkus akzeptieren. Akkus sollten NICHT in den Müll geworfen oder in die kommunalen Recyclingbehälter gegeben werden. Zerlegen Sie den Akku nicht.
- Der Roboter-Poolreiniger darf nicht verwendet werden, wenn sich Personen im Wasser befinden.
- Schalten Sie die Pumpe vom Stromnetz aus, bevor Sie Wartungsarbeiten, wie z. B. die Reinigung des Filters, durchführen.
- Verwenden Sie nur das mit diesem Gerät gelieferte Netzteil.

1.2 WICHTIGE SICHERHEITSHINWEISE

Bei der Installation und Verwendung dieses elektrischen Geräts sollten immer grundlegende Sicherheitsvorkehrungen getroffen werden, einschließlich der folgenden:

- **LESEN UND BEFOLGEN SIE ALLE ANWEISUNGEN**

- **Dieses Gerät darf nicht von Kindern benutzt werden. Die nutzerseitige Reinigung und Wartung darf nicht von Kindern durchgeführt werden.**
- Verhindern Sie unbeabsichtigtes Starten. Stellen Sie sicher, dass der Schalter ausgeschaltet ist, bevor Sie das Gerät an den Akku anschließen, aufnehmen oder tragen. Das Tragen des Geräts mit dem Finger am Schalter oder das Einschalten eines Geräts, bei dem der Schalter eingeschaltet ist, kann zu Unfällen führen.
- Laden Sie das Gerät nur mit dem vom Hersteller angegebenen Ladegerät auf. Ein Ladegerät, das für einen Akkutyp geeignet ist, kann bei Verwendung mit einem anderen Akkutyp eine Brandgefahr darstellen.
- Verwenden Sie die Geräte nur mit speziell dafür vorgesehenen Akkus. Bei Verwendung anderer Akkus besteht Verletzungs- und Brandgefahr.
- Wenn der Akku nicht verwendet wird, halten Sie ihn von anderen Metallgegenständen wie Büroklammern, Münzen, Schlüsseln, Nägeln, Schrauben oder anderen kleinen Metallgegenständen fern, die eine Verbindung von einem Anschluss zum anderen herstellen können. Ein Kurzschluss der Akkupole kann zu Verbrennungen oder einem Brand führen.
- Unter missbräuchlichen Bedingungen kann Flüssigkeit aus dem Akku austreten; Kontakt vermeiden. Bei versehentlichem Kontakt mit Wasser spülen. Wenn Flüssigkeit in die Augen gelangt, suchen Sie zusätzlich ärztliche Hilfe auf. Aus dem Akku austretende Flüssigkeit kann zu Reizungen oder Verbrennungen führen. (Diese Hinweise gelten als richtig für herkömmliche NiMh-, NiCd-, Bleisäure- und Lithium-Ionen-Zellentypen. Wenn dieser Hinweis für ein anderes Zellendesign falsch ist, kann der richtige Hinweis ersetzt werden).
- Verwenden Sie keine beschädigten oder modifizierten Akkus oder Geräte. Beschädigte oder modifizierte Akkus können ein unvorhersehbares Verhalten zeigen, das zu Bränden, Explosionen oder Verletzungsgefahren führen kann.
- Setzen Sie einen Akku oder ein Gerät keinem Feuer oder übermäßigen Temperaturen aus. Bei Feuer oder Temperaturen über 130° C kann es zu einer Explosion kommen. Die Temperatur von 130° C kann durch die Temperatur von 265° F ersetzt werden.
- Befolgen Sie alle Ladeanweisungen und laden Sie den Akku oder das Gerät nicht außerhalb des in der Anleitung angegebenen Temperaturbereichs. Unsachgemäßes Laden oder bei Temperaturen außerhalb des angegebenen Bereichs kann den Akku beschädigen und die Brandgefahr erhöhen.
- Es empfiehlt sich, den Roboter in einem kühlen, trockenen Innenraum

aufzuladen. Wenn der Roboter bei direkter Sonneneinstrahlung im Freien aufgeladen wird, kann er überhitzen, sein Temperaturschutz ausgelöst werden und ggf. keine ordnungsgemäße Aufladung mehr erfolgen.

- Lassen Sie die Wartung von einem qualifizierten Reparaturfachmann durchführen, der nur identische Ersatzteile verwendet. Dadurch wird sichergestellt, dass die Sicherheit des Produkts erhalten bleibt.
- Verändern Sie das Gerät oder den Akku (falls zutreffend) nicht und versuchen Sie nicht, ihn zu reparieren, es sei denn, dies ist in der Gebrauchs- und Pflegeanleitung angegeben.
- Setzen Sie das Gerät oder den Akku keinen übermäßigen Temperaturen aus;
- Beachten Sie das Risiko eines Kurzschlusses der Akku- oder Adapterpole durch Metallgegenstände.
- Die Knopfzellenbatterie der MCU darf nicht vom Verbraucher ausgetauscht werden.

1.3 Richtige Entsorgung dieses Produkts

Diese Kennzeichnung weist darauf hin, dass dieses Produkt in der gesamten EU nicht mit anderen Haushaltsabfällen entsorgt werden darf. Um mögliche Schäden für die Umwelt oder die menschliche Gesundheit durch unkontrollierte Abfallentsorgung zu vermeiden, recyceln Sie diese verantwortungsvoll, um die nachhaltige Wiederverwendung von materiellen Ressourcen zu fördern. Um Ihr Altgerät zu recyceln, nutzen Sie bitte die Rückgabe- und Sammelsysteme oder wenden Sie sich an den Händler, bei dem Sie das Produkt gekauft haben. Sie können dieses Produkt sicher recyceln.

Die Fernüberwachung ist für den absoluten Privatgebrauch von nicht-öffentlichen, in Privatbesitz befindlichen Orten nur zum reinen Selbstschutz und zur Einzelkontrolle bestimmt. Bitte beachten Sie die lokalen datenschutzrechtlichen Verpflichtungen bei der Nutzung. Keine Überwachung von öffentlichen Orten, insbesondere in heimlicher Absicht und/ oder seitens des Arbeitgebers ohne berechtigten Grund. Eine solche nicht gerechtfertigte Nutzung erfolgt ausschließlich auf Risiko und Verantwortung des Benutzers.



1.4 Symbole und Aufschriften

	Lesen Sie die Anleitung, bevor Sie das Gerät aufladen.
	Klasse III
	Gleichstrom
IPX8	Wechselstrom
	IP-Einstufung
	Maximale Wassertemperatur: 45 °C/113 °F
	Maximale Arbeitstiefe 3 m
	WARNUNG - Dieses Produkt darf nicht über den normalen Hausmüll entsorgt werden. Stellen Sie sicher, dass das Produkt in Übereinstimmung mit den lokalen gesetzlichen Vorschriften recycelt wird.

1.5 Wasserbedingungen für den Robotereinsatz

Chlor	10 - 12 PPM
PH	7,0-7,8
Temperatur	5-45°C (41-113°F)
Salz	Maximal = 5500 PPM
Eindringenschutz	IPX8 für Roboter-Poolreiniger

2. Produkt-Einführung

2.1 Lieferumfang

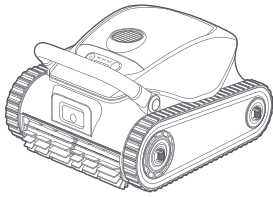

Roboter

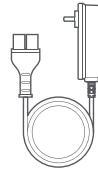

Ladegerät

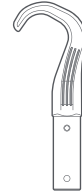

Rückholhaken

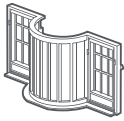

Feinfilter



Benutzerhandbuch und
Kurzanleitung

Hinweis: Die in diesem Dokument enthaltenen Abbildungen dienen nur zu Demonstrationszwecken.

2.2 Struktur

Modus-Taste

Wasserauslass

LED-Anzeige

Einschalttast

Schienenrad × 2

Griff

Sensor-Fusionsmodul

Leiträder × 4

Walzenbürste

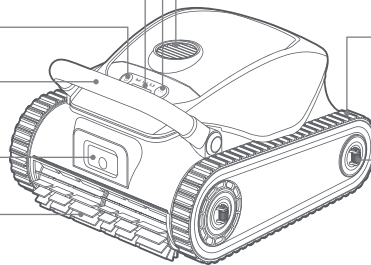

Druckschalter zum Öffnen

Filterkorbabdeckung

Filterkorb

Ladeanschluss

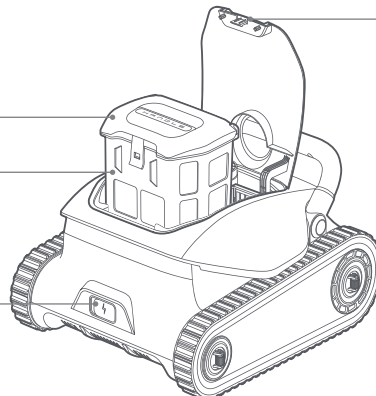

2.3 Bedienelemente am Roboter

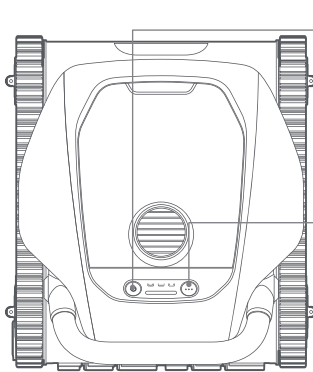

⏻ Einschalttast

- Halten Sie ⏻ 3 Sekunden lang gedrückt, um den Roboter ein- oder auszuschalten. Die LED-Anzeige blinkt grün, um die erfolgreiche Durchführung der Aktion anzuzeigen.
- Halten Sie ⏻ 10 Sekunden lang gedrückt, um die Abschaltung zu erzwingen.

⋮ Modus-Taste

- Drücken Sie auf ⋮, um einen der folgenden Reinigungsmodi auszuwählen: Nur Boden, Nur Wände oder Vollständig. Die unter der Reinigungsart befindliche Kontrollleuchte leuchtet auf, sobald der Modus ausgewählt wurde.
- Halten Sie ⋮ 3 Sekunden lang gedrückt, um den Bluetooth-Kopplungsmodus zu aktivieren. Wenn sich der Roboter im Bluetooth-Kopplungsmodus befindet, blinkt die Leuchte blau. Drücken Sie zweimal auf ⋮, um den Bluetooth-Kopplungsmodus zu beenden.
- Halten Sie ⋮ gedrückt und drücken Sie dann zweimal auf ⏻, um den Roboter auf die Werkseinstellungen zurückzusetzen. Während der Roboter die Werkseinstellungen wiederherstellt, blinkt die Kontrollleuchte weiß.

2.4 Status-LED

Verhalten der Leuchte		Roboterstatus
Bedienung	Pulsiert grün (Ein)	Eingeschaltet.
	Pulsiert grün/orange/rot (Aus)	Ausgeschaltet.
	Leuchtet grün/orange/rot	Durchführung von Aufgaben unter Wasser.
	Blinkt weiß	Wiederherstellung der Werkseinstellungen.
Aufladung	Leuchtet grün	Akkustand = 100 %
	Blinkt grün	Akkustand \geq 50 % und $<$ 100 %
	Blinkt orange	Akkustand $<$ 50 %
Fehler	Blinkt rot	Ein Fehler ist aufgetreten.
Hotspot-Konfiguration	Blinkt blau (schnell)	Im Bluetooth-Kopplungsmodus.
Firmware-Aktualisierung	Zeigt buntes Lauflicht	Durchführung von OTA-Updates.

3. Vorbereitungen für den erstmaligen Gebrauch

3.1 Aufladen

ACHTUNG:

- Laden Sie den Roboter nicht in direktem Sonnenlicht auf.
- Nehmen Sie vor dem Aufladen die Abdeckung des Ladeanschlusses ab und prüfen Sie, ob sich Restwasser im Ladeanschluss befindet. Wenn dies der Fall ist, trocknen Sie den Ladeanschluss zunächst ab.

- 1 Schließen Sie das Ladekabel an den Ladeanschluss des Roboters und das Ladegerät an eine Steckdose an.
- 2 Laden Sie den Akku vollständig auf und trennen Sie dann das Ladegerät ab. Halten Sie **⏻ 3s** Sekunden lang gedrückt, um den Roboter einzuschalten.

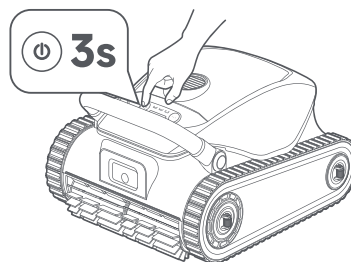
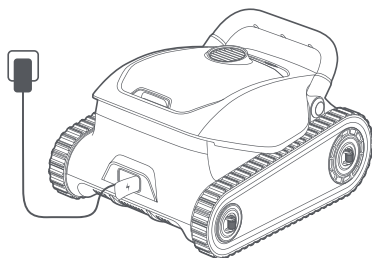

3.2 MOVAhome-App installieren

Scannen Sie den QR-Code unten, um die MOVAhome-App herunterzuladen, oder suchen Sie im App Store (IOS) oder bei Google Play (Android) nach „MOVAhome“. Nachdem die Installation abgeschlossen ist, erstellen Sie bitte ein Konto und melden Sie sich an.



Bevor Sie das Netzwerk einrichten, überprüfen Sie bitte Folgendes:

- Stellen Sie sicher, dass der Roboter eingeschaltet ist.
- Stellen Sie sicher, dass sich sowohl Ihr Mobilgerät als auch der Roboter im gleichen WLAN-Netzwerk mit starkem Signal befinden.
- Stellen Sie sicher, dass es sich bei dem aktuellen WLAN-Netzwerk um ein Einband-Netzwerk mit der Frequenz 2,4 GHz oder ein Dualband-Netzwerk mit der Frequenz 2,4/5 GHz handelt.
- Stellen Sie sicher, dass die Bluetooth-Funktion auf Ihrem mobilen Gerät aktiviert ist.
- Bringen Sie das Telefon in die Nähe des Roboters (innerhalb von 1 m).

3.3 Holen Sie sich Ihren Roboter online

① Öffnen Sie die MOVAhome-App.

② Sie können Ihren Roboter auf eine der folgenden Arten hinzufügen:

a. QR-Code scannen, um eine Verbindung herzustellen: Navigieren Sie zu **Das Gerät** und tippen **Scannen Sie den QR-Code zum verbinden**. Scannen Sie den QR-Code, der sich entweder auf der oberen Abdeckung des Roboters oder darin befindet. Befolgen Sie die Anweisungen auf dem Bildschirm, um die Verbindung herzustellen.

b. Manuell hinzufügen: Gehen Sie zu **Das Gerät** und tippen Sie auf **Hinzufügen**. Wählen Sie Ihr Robotermodell aus. Befolgen Sie die Anweisungen auf dem Bildschirm, um die Verbindung herzustellen.

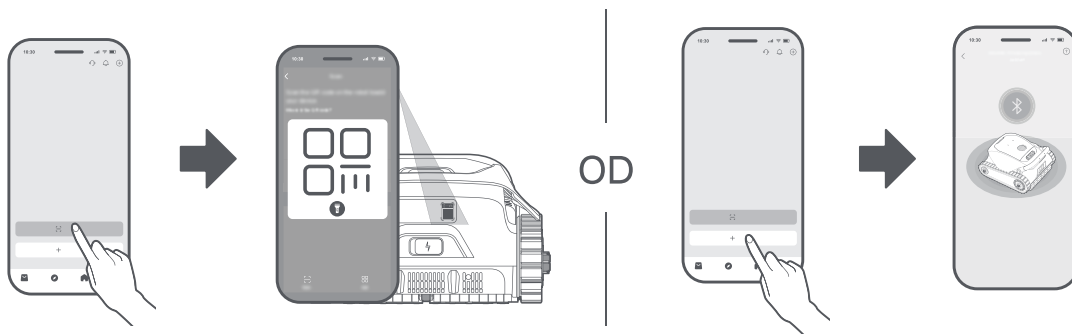

Hinweise: Halten Sie  am Roboter 3 Sekunden lang gedrückt, um den Bluetooth-Kopplungsmodus zu aktivieren. Die Kontrollleuchte blinkt blau, wenn der Roboter für die Kopplung bereit ist.

Wie kann man die Bindung zum Roboter aufheben?



Der Roboter wird automatisch an das MOVAhome Konto gebunden, sobald die Kopplung erfolgreich ist. Jedes Gerät kann nur an ein Konto gebunden werden. Es kann nicht gleichzeitig an ein anderes Konto gebunden sein. Um den Roboter mit einem neuen Konto zu koppeln, müssen Sie ihn zunächst trennen. So trennen Sie ihn:

1. Öffnen Sie die MOVAhome-App. Gehen Sie zu .
2. Suchen Sie den Namen Ihres Roboters. Wenn mehrere Roboter mit Ihrem MOVAhome-Konto verknüpft sind, wischen Sie nach links oder rechts, um auf die Seite mit dem gewünschten Roboter zu gelangen.
3. Tippen Sie neben dem Roboternamen auf .
4. Wählen Sie Löschen aus.

Wie melde ich mich von meinem MOVAhome-Konto ab oder lösche es?

1. Öffnen Sie die MOVAhome-App. Wählen Sie  > Einstellungen > Allgemein > Konto aus.
2. Tippen Sie auf Logout oder Das Konto löschen.

Wie kann ich den Roboter gemeinsam mit anderen nutzen?

1. Öffnen Sie die MOVAhome-App und wählen Sie .
2. Wenn mehrere Roboter mit Ihrem MOVAhome-Konto verknüpft sind, wischen Sie nach links oder rechts, um auf die Seite mit dem gewünschten Roboter zu gelangen.
3. Tippen Sie neben dem Roboternamen auf .
4. Wählen Sie Gerätefreigabe aus.

Hinweis: Das Entwicklungsteam von MOVA wird kontinuierlich **OTA-Updates (Over-the-Air)** und Wartungsarbeiten an der Firmware und App durchführen. Bitte achten Sie auf Aktualisierungsbenachrichtigungen oder aktivieren Sie die Funktion zur **automatischen Aktualisierung**, um die Firmware und die App auf dem neuesten Stand zu halten und mehr Funktionen zu nutzen.

4. Bedienungen

Hinweis:

- Greifen Sie während des Unterwasserbetriebs nicht in den Roboter ein.
- Stellen Sie sicher, dass der Roboter vor der Verwendung vollständig aufgeladen ist.



ACHTUNG:

- Stellen Sie sicher, dass sich keine Menschen oder Haustiere im Pool befinden. Entfernen Sie alle Gegenstände aus dem Pool, um den Betrieb des Roboters nicht zu beeinträchtigen und mögliche Schäden am Roboter zu vermeiden.
- Bitte schalten Sie vor der Reinigung das Umwälz- oder Heizsystem des Pools aus.

4.1 Reinigungsmodus auswählen



Die Poolreinigung durch den Roboter kann auch ohne Netzwerkverbindung erfolgen. Stellen Sie vor dem Eintauchen des Roboters über die Tasten am Roboter die gewünschte Reinigungsaufgabe ein.

Hinweis: Schalten Sie den Roboter immer auf einer ebenen Fläche ein, um vor dem Einsetzen ins Wasser eine ordnungsgemäße Sensorkalibrierung sicherzustellen.

- 1 Halten Sie  3 Sekunden lang gedrückt, um den Roboter einzuschalten.
- 2 Drücken Sie auf  am Roboter, um den gewünschten Reinigungsmodus auszuwählen. Die Kontrollleuchte leuchtet unter dem entsprechenden Symbol blau.

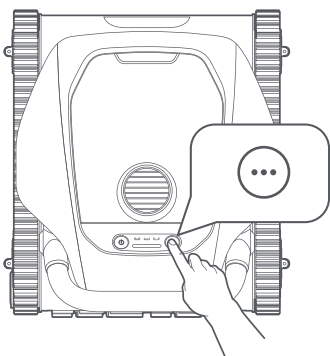
Hinweis: Wenn Sie keinen Modus einstellen, wird der Roboter standardmäßig im Modus Nur Boden.



Reinigungsmodus	Reinigungsbereich
 Nur Boden	Reinigt einmal den Boden des Pools, bis der Akkustand niedrig ist.
 Nur Wände	Reinigt zweimal die Wände des Pools, bis der Akkustand niedrig ist.
 Vollständig	Reinigt Boden und Wände des Pools, bis der Akkustand niedrig ist. Der Roboter bewegt sich kontinuierlich vorwärts und wechselt die Richtung, sobald er die Wasserlinie überschreitet.

4.2 Reinigung starten

- 1 Tauchen Sie den Roboter in den Pool ein.

Hinweis:

- Der Roboter schaltet sich nach 10 Minuten Inaktivität automatisch aus, wenn er sich nicht im Pool befindet.
- Der Pumpenmotor und die Laufräder werden erst aktiviert, wenn der Roboter auf dem Poolboden landet.
- Wenn Sie den Roboter ins Wasser stellen, halten Sie ihn mindestens 20 cm / 7,87 Zoll von der Poolwand entfernt, um Schäden zu vermeiden.
- Stellen Sie sicher, dass die Abdeckung des Ladeanschlusses fest verschlossen ist, bevor Sie den Roboter ins Wasser setzen.

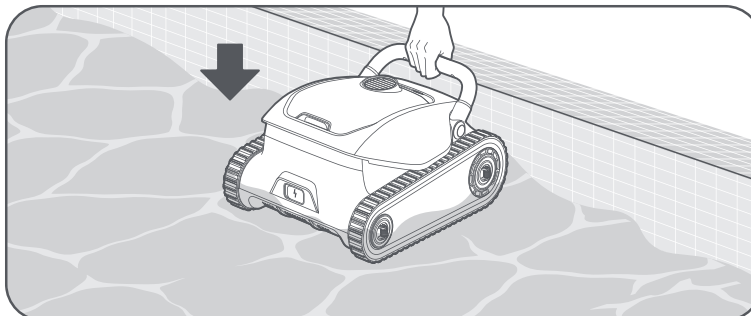

- 2 Nachdem der Roboter stabil auf dem Poolboden gelandet ist, führt er 5 Sekunden lang eine Sensorkalibrierung durch. Der Reinigungszyklus beginnt, sobald der Roboter die Kalibrierung abgeschlossen hat.

Hinweise:

- Wenn die erste Kalibrierung nicht erfolgreich ist, versucht der Roboter es erneut.
- Während der Roboter unter Wasser ist, sind keine Netzwerkverbindungen verfügbar.
- Wenn der Roboter unter Wasser arbeitet, wird die Kamera zur Navigation und Positionierung aktiviert.

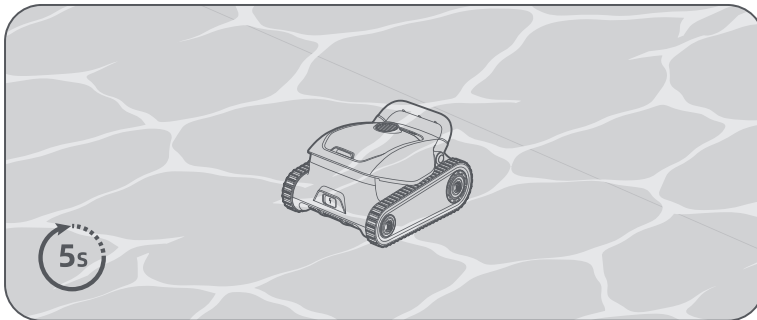

4.3 Reinigungspfad

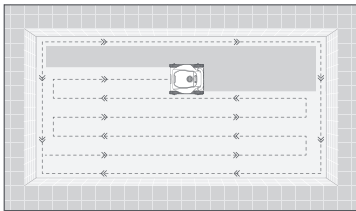

Reinigung des Poolbodens

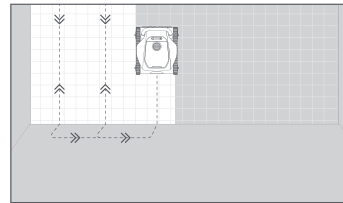

Reinigung der Poolwände

4.4 Entnahme

Hinweise:

- Bitte seien Sie vorsichtig, wenn Sie den Roboter aus dem Pool heben, da er schwerer wird, wenn er mit Wasser gefüllt ist.
- Bitte lassen Sie nach jedem Gebrauch das restliche Wasser aus dem Roboter ab und stellen Sie sicher, dass er vollständig trocken ist.

Wenn der Roboter an der Wasserlinie wartet:

- 1 Fassen Sie den Roboter am Griff und nehmen Sie ihn aus dem Wasser.
- 2 Das im Roboter befindliche Wasser wird automatisch abgelassen, um sein Gewicht zu reduzieren und ihn leichter aus dem Pool nehmen zu können. Wenn Sie den Roboter nicht innerhalb von 5 Minuten aus dem Wasser nehmen, kehrt er in der Nähe der Wand auf den Boden zurück und schaltet sich nach einer Standby-Phase aus. In der MOVAhome-App können Sie das automatische Einparken aktivieren und deaktivieren.

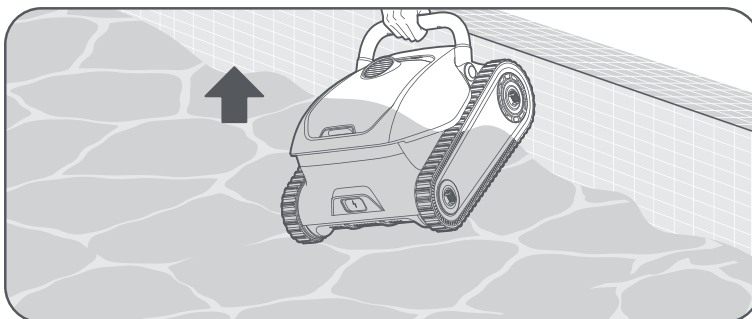

Wenn der Roboter auf dem Poolboden wartet:

Hinweis: Wenn der Akkustand niedrig ist ($\leq 10\%$), ein Fehler vorliegt oder der Reinigungszyklus abgeschlossen ist, fährt der Roboter automatisch an der Wand hoch und bleibt 5 Minuten lang an der Wasserlinie. Wenn Sie den Roboter nicht innerhalb von 5 Minuten aus dem Wasser nehmen, kehrt er in der Nähe der Wand auf den Boden zurück und schaltet sich nach einer Standby-Phase aus.

- 1 Befestigen Sie den Haken an einer Standard-Poolreinigungsstange (nicht im Lieferumfang enthalten).
- 2 Befestigen Sie den Haken am Robotergriff und bringen Sie den Roboter zur Wasserlinie.

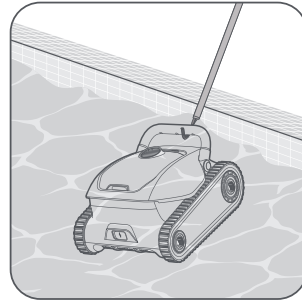
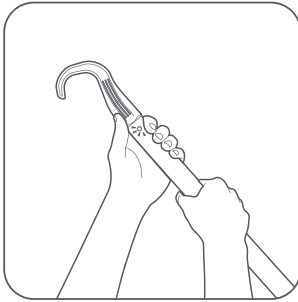

- 3 Ziehen Sie den Roboter am Griff hoch und halten Sie ihn senkrecht, damit das restliche Wasser ablaufen kann.

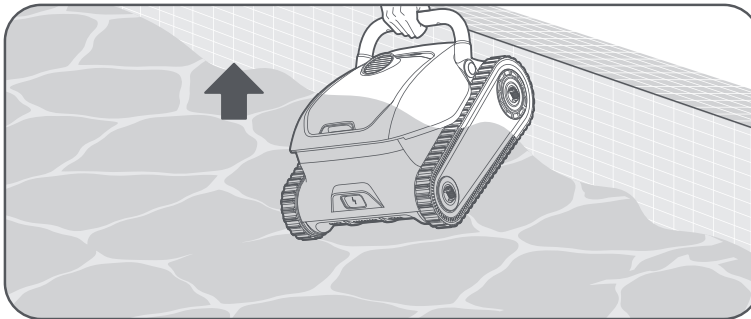

4.5 Datensynchronisation beim Auftauchen

Wenn der Roboter aus dem Pool geholt wird und die Netzwerkverbindung wieder hergestellt ist, beginnt er mit der Datenübertragung mit der App. Dadurch können Sie auf detaillierte Informationen über die Reinigungssitzung zugreifen, einschließlich der Dauer, des abgedeckten Bereichs und aller aufgetretenen Probleme.

Hinweise:

- Stellen Sie sicher, dass sich sowohl der Roboter als auch Ihr Telefon in einer WLAN-Umgebung mit starkem Signal befinden, um eine erfolgreiche Datenübertragung zwischen dem Roboter und Ihrem Mobilgerät zu ermöglichen.
- Bitte beachten Sie, dass die Daten des Reinigungszyklus je nach Komplexität des Pools Ungenauigkeiten unterliegen können.

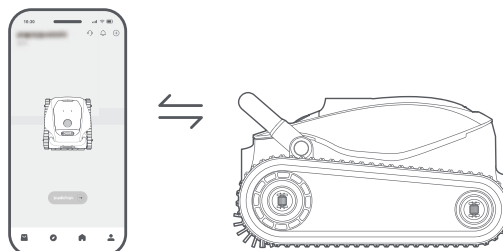

5. Reinigung und Wartung

Warnung: Schalten Sie den Roboter aus, bevor Sie ihn reinigen oder warten, um Verletzungen zu vermeiden.

5.1 Reinigung der Filterelemente

Es empfiehlt sich, den Filterkorb nach jedem Gebrauch auszuspülen, um Verstopfungen zu verhindern. Der in den Abbildungen gezeigte Feinfilter dient zur Filterung von feinem Schmutz. Seine Verwendung ist optional.

① Drücken Sie die Filterkorb-Taste, um die Filterkorbabdeckung zu öffnen und den Filterkorb herauszunehmen.

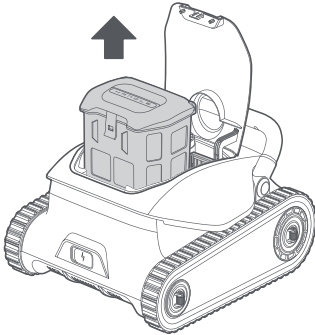

② Nehmen Sie den Feinfilter heraus.

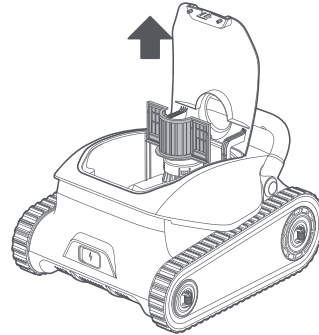

③ Öffnen Sie die obere Filterkorbabdeckung. Entfernen Sie alle Verunreinigungen wie Haare, Zweige oder Sand.



④ Spülen Sie Filterkorb und Feinfilter mit einem Schlauch gründlich aus.

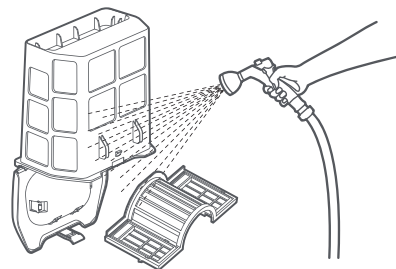

⑤ Setzen Sie Filterkorb und Feinfilter wieder in den Roboter ein.

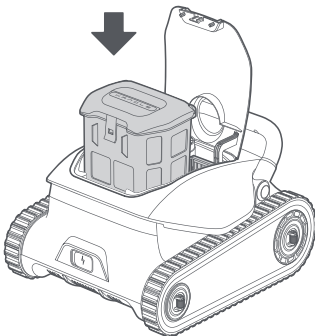

⑥ Schließen Sie die Filterabdeckung.

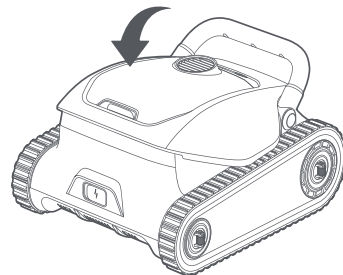

5.2 Reinigung von Wasserauslass und Walzenbürsten

Kontrollieren Sie nach jedem Gebrauch, dass der Wasserauslass und die Walzenbürsten frei von Haaren, Schmutz und anderen Fremdkörpern sind. Spülen Sie die Teile bei Bedarf mit einem Schlauch ab. Trocknen Sie den Ladeanschluss und die Sensoren nach der Reinigung ab.

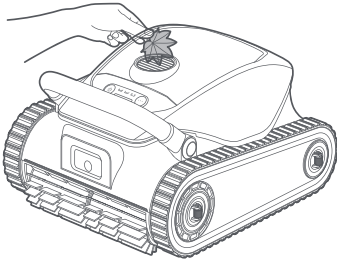

Wasserauslass

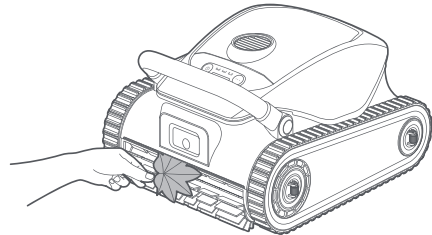

Walzenbürsten

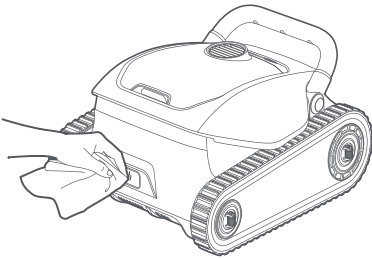

Ladeanschluss

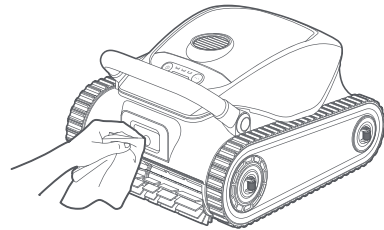

Sensor-Fusionsmodul

5.3 Austausch von Walzenbürsten und Laufbändern

Es empfiehlt sich, den Zustand der Laufbänder und Walzenbürsten regelmäßig zu überprüfen und sie bei Bedarf zu ersetzen, um eine optimale Reinigungsleistung zu gewährleisten. Falls ein Austausch erforderlich ist, bitte die offiziellen Komponenten verwenden.

Austausch der Walzenbürsten

- 1 Lösen Sie die Silikonhasen an den Walzenbürsten, um diese entnehmen zu können.
- 2 Ersetzen Sie die Walzenbürste durch eine neue und fixieren Sie sie mit den Silikonhasen.

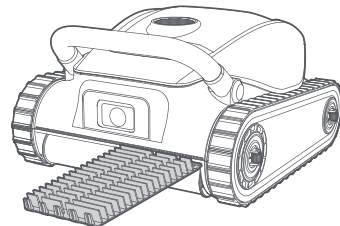
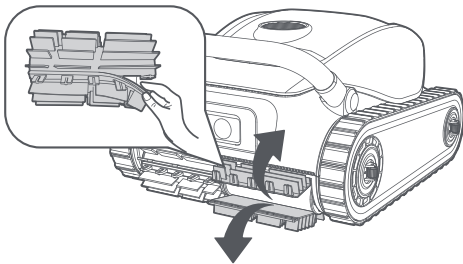

Austausch der Laufbänder

1 Entfernen Sie die Seitenverkleidung des Roboters.

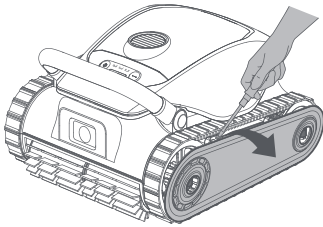

2 Nehmen Sie die Halterungen der Leiträder von diesen ab.

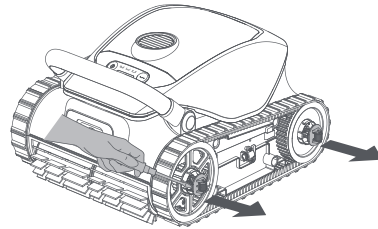

3 Entfernen Sie die Schrauben und die Radsicherung.

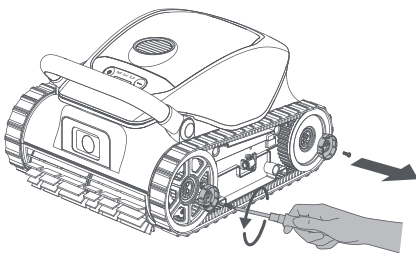

4 Ziehen Sie Räder und Laufband zusammen ab.

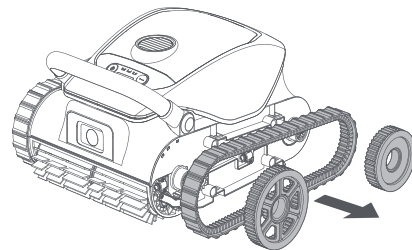

5 Ersetzen Sie das Laufband durch ein neues. Montieren Sie alle Komponenten wieder.

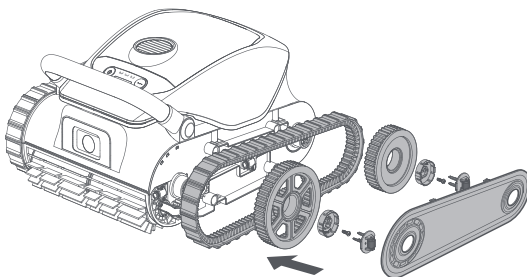

6. Winterlagerung und Transport

1 Entfernen Sie den Roboter aus dem Pool und lassen Sie das gesamte Wasser ab.

2 Schalten Sie den Roboter aus und trennen Sie ihn von der Stromquelle, bevor Sie ihn lagern. Es wird empfohlen, den Roboter mit einem Akkustand von 80 - 100 % zu lagern.

3 Bewahren Sie den Roboter an einem Ort auf, an dem Umgebungstemperaturen zwischen $-20\text{ }^{\circ}\text{C}$ ($-4\text{ }^{\circ}\text{F}$) und $70\text{ }^{\circ}\text{C}$ ($158\text{ }^{\circ}\text{F}$) herrschen. Stellen Sie sicher, dass die folgenden Bedingungen erfüllt sind:

- Lagern Sie den Roboter in einem kühlen, trockenen Ort, geschützt vor direktem Sonnenlicht, Regen oder Frost.
- Halten Sie den Roboter von extremen Temperaturen, offenen Flammen und für Kinder zugänglichen Bereichen fern.
- Schützen Sie es vor Staub, wenn Sie es über einen längeren Zeitraum lagern.
- Bevor Sie den Roboter wieder verwenden, laden Sie bitte den Akku vollständig auf.

7. Fehlersuche und -behebung

Problem	Mögliche Ursachen	Lösungen
<p>Der Roboter stellt keine Verbindung mit der App her.</p>	<ol style="list-style-type: none"> 1. Der Roboter ist unter Wasser im Einsatz. 2. Es liegt ein Problem mit der WLAN- oder Bluetooth-Verbindung des Roboters vor. 3. Das aktuelle WLAN-Signal ist zu schwach. 4. Der Roboter ist noch nicht mit dem Netzwerk verbunden. 	<ol style="list-style-type: none"> 1. Stellen Sie sicher, dass sich der Roboter nicht unter Wasser befindet. 2. Kontrollieren Sie, dass der WLAN-Router ordnungsgemäß funktioniert. 3. Bringen Sie Ihr Telefon näher an den Roboter oder den Roboter näher an den WLAN-Router heran. 4. Versuchen Sie anhand der Anweisungen zur WLAN-Verbindung erneut, diese herzustellen. 5. Besteht das Problem weiterhin, wenden Sie sich bitte an den Kundendienst.
<p>Der Roboter bewegt sich am Poolboden nicht an der Wand entlang.</p>	<ol style="list-style-type: none"> 1. Die Sensoren sind durch Fremdkörper blockiert oder funktionieren nicht richtig. 2. Die Form des Pools ist zu komplex. 3. Der Roboter hat vor dem Eintritt ins Wasser keine Kalibrierung durchgeführt. 	<ol style="list-style-type: none"> 1. Reinigen Sie alle Sensoren gründlich und versuchen Sie es erneut. 2. Starten Sie den Roboter auf ebenem Untergrund neu und warten Sie eine Weile, bis er kalibriert ist. 3. Wenn das Problem fortbesteht, bitte den Kundendienst kontaktieren.
<p>Der Roboter bleibt bei der Wandreinigung nicht nah genug an der Poolwand.</p>	<ol style="list-style-type: none"> 1. Verunreinigungen verstopfen den Filterkorb. 2. Die Wand weist eine zu starke Krümmung auf. 	<ol style="list-style-type: none"> 1. Reinigen Sie den Filterkorb gründlich und versuchen Sie es dann erneut. 2. Der Roboter ist nicht dafür konstruiert, Poolwände mit einer übermäßig starken Krümmung zu befahren.
<p>Der Roboter bewegt sich nicht oder nur langsam auf dem Poolboden.</p>	<ol style="list-style-type: none"> 1. Die Sensoren sind durch Verunreinigungen blockiert oder funktionieren nicht richtig. 2. Verunreinigungen verstopfen den Filterkorb. 3. Verunreinigungen blockieren die Antriebsräder. 	<ol style="list-style-type: none"> 1. Reinigen Sie alle Sensoren gründlich. 2. Kontrollieren Sie, dass sich nichts in den Walzenbürsten verfangen hat und diese frei von anderen Verunreinigungen sind. 3. Bewegen Sie die Laufbänder vorwärts oder rückwärts, um eventuelle Fremdkörper zwischen den Antriebsrädern zu beseitigen.
<p>Der Akku wird nicht aufgeladen.</p>	<ol style="list-style-type: none"> 1. Am Ladeanschluss befindet sich zu viel Restwasser. 2. Die Ladestation ist beschädigt. 	<ol style="list-style-type: none"> 1. Trocknen Sie den Ladeanschluss gründlich ab und versuchen Sie dann erneut, das Gerät aufzuladen. 2. Besteht das Problem weiterhin, wenden Sie sich bitte an den Kundendienst.

Problem	Mögliche Ursachen	Lösungen
Die Reinigungsergebnisse sind nicht so gut wie erwartet.	<ol style="list-style-type: none"> 1. Der Filterkorb ist voll oder mit Verunreinigungen verstopft. 2. Im Filterkorb verbleibende Verunreinigungen verringern die Ansaugleistung. 3. Die Ansaugleistung des aktuellen Reinigungsmodus reicht nicht aus. 4. Die Poren des Filterkorbs sind zu groß, um feine Partikel zurückzuhalten. 	<ol style="list-style-type: none"> 1. Reinigen Sie unverzüglich den Filterkorb. 2. Reinigen Sie den Filterkorb mit einem Hochdruckreiniger und achten Sie dabei darauf, alle Verunreinigungen zu entfernen. 3. Stellen Sie eine höhere Ansaugleistung ein und starten Sie den Reinigungsvorgang erneut. 4. Setzen Sie den Feinfilter ein.
Der Roboter steigt nicht an der Poolwand hoch.	<ol style="list-style-type: none"> 1. Der Filterkorb ist voll oder mit Verunreinigungen verstopft. 2. Die Wand ist so stark gekrümmt, dass der Roboter stecken bleibt. 	<ol style="list-style-type: none"> 1. Reinigen Sie unverzüglich den Filterkorb. 2. Der Roboter ist nicht dafür konstruiert, Poolwände mit einer übermäßig starken Krümmung zu befahren.
Die LED-Anzeige am Roboter blinkt rot.	Es wurde ein Fehler festgestellt.	<ol style="list-style-type: none"> 1. Stellen Sie den Roboter auf eine ebene Fläche und starten Sie ihn neu. 2. Warten Sie 30 Sekunden, bevor Sie den Roboter wieder in das Wasser setzen und es erneut versuchen. 3. Aktualisieren Sie die Firmware auf die neueste Version und versuchen Sie es erneut. 4. Besteht das Problem weiterhin, wenden Sie sich bitte an den Kundendienst.
Der Roboter steckt fest.	Der Roboter steckt am Poolboden fest und kommt nicht frei.	Holen Sie den Roboter manuell aus dem Wasser und starten Sie den Reinigungszyklus neu.
Der Roboter wird nicht aktualisiert.	Das WLAN-Signal ist zu schwach.	Bringen Sie den Roboter in einen Bereich mit stärkerem WLAN-Signal und versuchen Sie es erneut.

8. Technische Daten

Name	Roboter-Poolreiniger
Marke	MOVA
Modell	PIXZ5111
Abmessungen (B × L × H)	388,6 mm × 221,0 mm × 444,5 mm
Reinigungsmodi	Nur Boden/Nur Wände/Vollständig
Maximale Poolfläche	180 m ² (1900 sq ft)
Maximale Ansaugleistung	22700 LPH
Filterkorbbvolumen	3.5 L
Ladegerät-Modelle	EU: GC44-252150-2C / CH: GC44-252150-2C / AU: GC44-252150-4C
Akkutyp	Lithium-Ionen-Akku
Leistung	7800 mAh*
Laufzeit	4 hrs*
Ladedauer	5-6 hrs
Ladetemperatur	5°C~53°C (±2°C)
Spannung der Ladestation	24.9Vdc
Eingang Ladegerät	100~240Vac
Ausgang Ladegerät	24.9V $\overline{\text{---}}$ 1.5A
Netzfrequenz	50hz or 60Hz
Lagertemperatur	-20° C~70° C (-4°F~158°F)

Standards	Frequenzbereich
Bluetooth	2400-2483,5 MHz
WLAN (20 MHz)	2400-2483,5 MHz

Hinweis:

* 7.800 mAh bezieht sich auf die maximale Akkukapazität, gemessen mit dem Standardverfahren für Auf- und Entladung. Die Daten basieren auf unseren internen Labortests. Je nach Umgebungsbedingungen und Akkuzustand kann die tatsächliche Leistung variieren.

* Im Reinigungsmodus Nur Boden und mit Standard-Saugleistung beträgt die Laufzeit des Roboters bis zu 4 Stunden.

* Da wir das Gerät kontinuierlich verbessern, können sich die technischen Daten ändern. Aktuelle Informationen finden Sie auf unserer Website unter <https://www.mova.tech>.

* Die oben genannten Statistiken stammen von MOVA Laboratory und können je nach Betriebsbedingungen variieren.

Sommaire

1. Instructions de sécurité	P44
2. Présentation du produit	P49
3. Préparatifs en vue de la première utilisation	P51
4. Fonctionnement	P53
5. Nettoyage et entretien	P56
6. Stockage et transport en hiver	P58
7. Résolution des pannes	P59
8. Spécifications	P61

Translation of the original instructions

1. Instructions de sécurité

- Débranchez toujours l'appareil avant de le monter, de le démonter ou de le nettoyer.
- Pour le protéger contre les effets du gel, l'appareil ne peut être laissé à l'extérieur par temps de gel.
- L'appareil est un appareil de classe III qui ne doit être alimenté qu'en TBTS.

1.1 Règles de sécurité

- **LISEZ ET SUIVEZ TOUTES LES INSTRUCTIONS.**
- **CONSERVEZ CES INSTRUCTIONS.**
- Retirez le robot nettoyeur de la piscine avant de laisser les gens entrer dans la piscine.
- Lors de l'examen du robot de nettoyage, assurez-vous que le robot de nettoyage est éteint.
- Chargez la batterie uniquement à des températures comprises entre 5 °C et 45 °C / 41 °F et 113 °F.
- Les appareils peuvent être utilisés par des personnes dont les capacités physiques, sensorielles ou mentales sont réduites ou qui manquent d'expérience et de connaissances, à condition qu'elles aient reçu une supervision ou des instructions concernant l'utilisation de l'appareil en toute sécurité et qu'elles comprennent les dangers encourus. Les enfants ne peuvent pas jouer avec l'appareil.
- L'appareil ne doit être connecté qu'à un circuit d'alimentation protégé par un disjoncteur de fuite à la terre (DDFT). Ce disjoncteur doit être testé régulièrement. Pour tester le disjoncteur de fuite à la terre, appuyez sur le bouton de test. Le disjoncteur de fuite à la terre doit interrompre le courant. Appuyez sur le bouton de réinitialisation. Le courant devrait être rétabli. Si le disjoncteur de fuite à la terre ne fonctionne pas de cette manière, c'est qu'il est défectueux. Si le disjoncteur de fuite à la terre interrompt l'alimentation de l'unité d'alimentation sans que le bouton d'essai ne soit enfoncé, un courant de terre peut circuler, indiquant la possibilité d'un choc électrique. N'utilisez pas l'unité d'alimentation. Débranchez l'unité d'alimentation et contactez le fabricant pour obtenir de l'aide.
- N'utilisez que le chargeur de batterie d'origine.
- Le chargeur de batterie doit être alimenté par un dispositif à courant différentiel résiduel (DDR) dont le courant de fonctionnement résiduel nominal ne dépasse pas 30 mA.

- Le cordon d'alimentation n'est pas remplaçable par l'utilisateur. Si le cordon d'alimentation est endommagé, cessez d'utiliser le chargeur de batterie et contactez le centre de service pour le faire réparer. N'utilisez pas de rallonge pour connecter le chargeur de batterie à l'alimentation électrique ; prévoyez une prise de courant correctement située.
- N'UTILISEZ PAS le robot nettoyeur de piscine et/ou sa batterie/son bloc d'alimentation en cas de dommages mécaniques du robot nettoyeur de piscine et/ou de sa batterie.
- Pour éviter tout risque d'incendie et de brûlure, N'ouvrez PAS, N'écrasez PAS, NE chauffez PAS ou NE brûlez PAS le boîtier de la batterie.
- Tenez les mains et les doigts à l'écart de la zone du moteur de la roue et du mécanisme de la courroie d'entraînement afin d'éviter toute blessure.
- Placez le chargeur de batterie à au moins 3,5 m/11,48 ft du bord de la piscine pendant le fonctionnement.
- Pour une protection continue contre les risques d'électrocution, placez le chargeur de batterie à au moins 11 cm au-dessus du sol.
- Lorsque vous soulevez le robot nettoyeur de piscine, veillez à ne pas vous blesser au dos.
- N'utilisez pas le robot nettoyeur de piscine si vous avez ajouté un floculant liquide ou tout autre clarifiant à l'eau de la piscine. Ces substances obstruent et endommagent les filtres du robot.
- La batterie au lithium-ion de ce produit n'est pas remplaçable. Elle doit être recyclée dans des centres de recyclage électronique certifiés qui acceptent les batteries. Les batteries NE doivent PAS être jetées à la poubelle ou dans les bacs de recyclage municipaux. Ne démontez pas la batterie.
- Le robot nettoyeur de piscine ne peut pas être utilisé lorsque des personnes se trouvent dans l'eau.
- Débranchez la pompe du réseau d'alimentation avant d'effectuer des opérations d'entretien telles que le nettoyage du filtre.
- N'utilisez que le bloc d'alimentation fourni avec l'appareil.

1.2 INSTRUCTIONS IMPORTANTES EN MATIÈRE DE SÉCURITÉ

Lors de l'installation et de l'utilisation de cet équipement électrique, il convient de toujours respecter les mesures de sécurité de base, notamment les suivantes :

- **LISEZ ET SUIVEZ TOUTES LES INSTRUCTIONS**
- **Cet appareil ne peut pas être utilisé par des enfants. Le nettoyage et l'entretien par l'utilisateur ne peuvent pas être effectués par des**

enfants.

- Prévenez les démarrages intempestifs. Assurez-vous que l'interrupteur est en position d'arrêt avant de brancher la batterie, de prendre ou de transporter l'appareil. Le fait de porter l'appareil avec le doigt sur l'interrupteur ou de mettre sous tension un appareil dont l'interrupteur est allumé favorise les accidents.
- Rechargez uniquement avec le chargeur spécifié par le fabricant. Un chargeur adapté à un type de batterie peut présenter un risque d'incendie lorsqu'il est utilisé avec un autre type de batterie.
- N'utilisez les appareils qu'avec des batteries spécialement conçues à cet effet. L'utilisation d'autres batteries peut entraîner des risques de blessures et d'incendie.
- Lorsque la batterie n'est pas utilisée, tenez-la à l'écart d'autres objets métalliques, comme des trombones, des pièces de monnaie, des clés, des clous, des vis ou d'autres petits objets métalliques, qui peuvent se connecter d'une borne à l'autre. La mise en court-circuit des bornes de la batterie peut provoquer des brûlures ou un incendie.
- Dans des conditions abusives, du liquide peut être éjecté de la batterie ; évitez tout contact. En cas de contact accidentel, rincez à l'eau. En cas de contact du liquide avec les yeux, consultez de toute urgence un médecin. Le liquide éjecté de la batterie peut provoquer des irritations ou des brûlures. (Ce conseil est considéré comme correct pour les types de cellules NiMh, NiCd, plomb-acide et lithium-ion conventionnelles. Si ces conseils sont incorrects pour un modèle de cellule différent, ils peuvent être remplacés par les conseils corrects).
- N'utilisez pas de batterie ou d'appareil endommagé ou modifié. Les batteries endommagées ou modifiées peuvent avoir un comportement imprévisible et provoquer un incendie, une explosion ou un risque de blessure.
- N'exposez pas une batterie ou un appareil au feu ou à une température excessive. L'exposition au feu ou à une température supérieure à 130 °C peut provoquer une explosion. La température de 130 °C peut être remplacée par la température de 265 °F.
- Suivez toutes les instructions de chargement et ne chargez pas la batterie ou l'appareil en dehors de la plage de température spécifiée dans les instructions. Une charge incorrecte ou à des températures en dehors de la plage spécifiée peut endommager la batterie et augmenter le risque d'incendie.
- Il est recommandé de charger le robot dans un environnement intérieur frais et sec. Le chargement à l'extérieur sous la lumière directe du soleil

peut entraîner une surchauffe du robot, déclenchant la protection contre la température et empêchant le chargement correct.

- Confiez l'entretien à un réparateur qualifié qui n'utilisera que des pièces de rechange identiques. Cela permet de garantir la sécurité du produit.
- Ne modifiez pas et n'essayez pas de réparer l'appareil ou la batterie (le cas échéant), sauf si cela est indiqué dans les instructions d'utilisation et d'entretien.
- N'exposez pas l'appareil ou la batterie à des températures excessives.
- Soyez conscient du risque de court-circuit des bornes de la batterie ou des bornes de l'adaptateur par des objets métalliques.
- La pile bouton du MCU ne doit pas être remplacée par le consommateur.







1.3 Élimination correcte de ce produit

Ce marquage indique que ce produit ne doit pas être éliminé avec les autres déchets ménagers dans l'ensemble de l'UE. Pour éviter que l'élimination incontrôlée des déchets ne nuise à l'environnement ou à la santé humaine, il convient de les recycler de manière responsable afin de promouvoir la réutilisation durable des ressources matérielles. Pour recycler votre appareil usagé, veuillez utiliser les systèmes de retour et de collecte, ou contacter le détaillant où le produit a été acheté. Ils peuvent recycler ce produit en toute sécurité.

La télésurveillance est destinée à l'usage privé absolu de lieux non publics, appartenant à des particuliers, à des fins d'autoprotection et de contrôle unique uniquement. Veuillez tenir compte des obligations légales locales en matière de protection des données en cas d'utilisation. Pas de surveillance des lieux publics, surtout dans un but clandestin et/ou de la part de l'employeur sans raisons justifiées. Une telle utilisation non justifiée se fait aux risques et à la responsabilité de l'utilisateur uniquement.



1.4 Symboles et autocollants

	Avant de charger, lisez les instructions.
	Classe III
	Courant continu
IPX8	Courant alternatif
	Indice de protection
	Température de l'eau max. : 45 °C/113 °F
	Profondeur de travail maximale de 3 m
	AVERTISSEMENT - Ce produit ne doit pas être jeté avec les ordures ménagères ordinaires. Assurez-vous que le produit est recyclé en conformité avec les lois locales.

1.5 Conditions de l'eau pour l'utilisation du robot

Chlore	10 - 12 PPM
PH	7,0-7,8
Température	5-45 °C (41-113 °F)
Sel	Maximum : 5 500 PPM
Protection contre les infiltrations	IPX8 pour robot nettoyeur de piscine

2. Présentation du produit

2.1 Contenu de la boîte

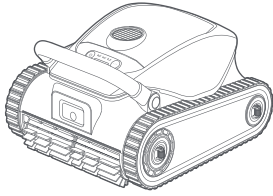

Robot

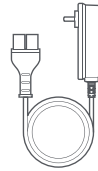

Chargeur



Crochet de récupération

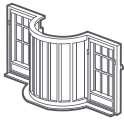

Filtre fin



Manuel d'utilisation et guide de démarrage rapide

Remarque : Les illustrations fournies dans ce document sont uniquement destinées à des fins de démonstration.

2.2 Structure

Bouton de mode

Sortie d'eau

Voyant LED

Bouton d'alimentation

Roue à chenilles × 2

Poignée

Module de fusion de capteurs

Roue directrice × 4

Brosse à rouleau

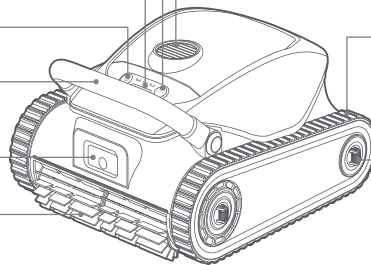

Bouton-poussoir d'ouverture

Couvercle du panier-filtre

Panier filtrant

Port de charge

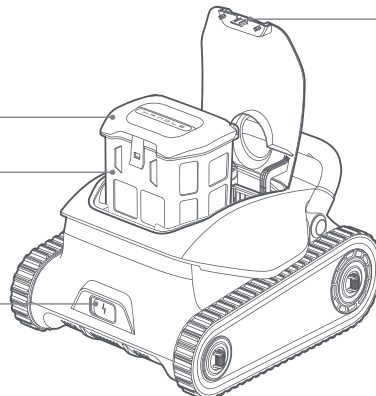

2.3 Commandes du robot

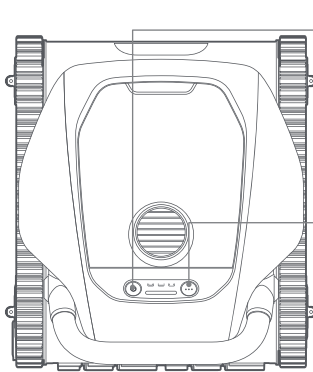

Ⓚ Bouton d'alimentation

- Pour activer ou désactiver le robot, appuyez sur Ⓚ pendant 3 secondes. Le voyant LED clignote en vert pour indiquer que l'action a réussi.
- Appuyez sur Ⓚ et maintenez-le enfoncé pendant 10 secondes pour forcer l'arrêt.

⋯ Bouton de mode

- Appuyez sur ⋯ pour choisir un mode de nettoyage parmi : Fond uniquement, Murs uniquement ou Global. Le voyant situé sous le mode de nettoyage s'allume lorsque le mode est sélectionné.
- Pour activer le mode d'appairage Bluetooth, appuyez sur ⋯ et maintenez-le enfoncé pendant 3 secondes. Un témoin bleu clignotant indique que le robot est en mode d'appairage Bluetooth. Appuyez deux fois sur ⋯ pour quitter le mode d'appairage Bluetooth.
- Pour réinitialiser le robot aux paramètres d'usine, maintenez Ⓚ enfoncé puis appuyez deux fois sur ⋯. Le témoin lumineux clignote en blanc pour indiquer que le robot rétablit les paramètres d'usine.

2.4 LED d'état

Effets de lumière		Statut du robot
Fonctionnement	Pulsation verte (activée)	Alimenté.
	Pulsation vert/orange/rouge (arrêt)	Non alimenté.
	Vert/orange/rouge fixe	Tâches en cours sous l'eau.
	Blanc clignotant	Rétablissement des paramètres d'usine.
Chargement	Vert fixe	Niveau de batterie = 100 %
	Vert clignotant	Niveau de batterie compris entre 50 et 100 %
	Orange clignotant	Niveau de batterie < 50 %
Erreur	Clignote en rouge	Une erreur s'est produite.
Configuration du point d'accès	Bleu clignotant (rapide)	En mode appairage Bluetooth.
Mise à jour du micrologiciel	Lumière colorée et fluide	Mises à jour en ligne.

3. Préparatifs en vue de la première utilisation

3.1 Chargement

ATTENTION :

- Ne chargez pas le robot en plein soleil.
- Avant le chargement, retirez le cache du port de charge pour vérifier s'il reste de l'eau dans le port. Si c'est le cas, essuyer dans un premier temps le port de charge.

① Connectez le câble de chargement au port de charge du robot et branchez le chargeur à une prise électrique.

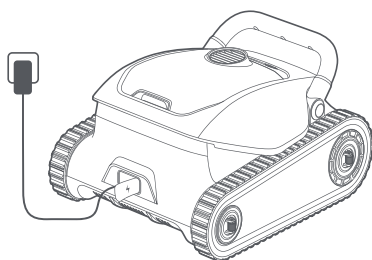

② Chargez complètement la batterie, puis débranchez le chargeur. Maintenez le bouton  enfoncé pendant 3 secondes pour mettre le robot en marche.

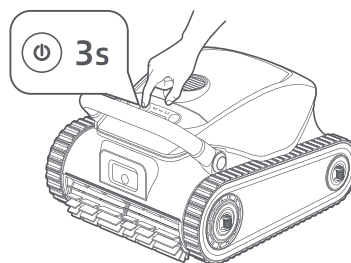

3.2 Installer l'application MOVAhome

Scannez le code QR ci-dessous pour télécharger l'application MOVAhome, ou recherchez "MOVAhome" dans l'App Store (IOS) ou Google Play (Android). Après l'installation, créez un compte et connectez-vous.



Avant de configurer le réseau, vérifiez les points suivants :

- Assurez-vous que le robot est sous tension.
- Assurez-vous que votre appareil mobile et le robot se trouvent dans la même zone de couverture du réseau Wi-Fi et que le signal est puissant.
- Assurez-vous que le réseau Wi-Fi actuel est le réseau monobande de la fréquence 2,4 GHz ou le réseau bibande de la fréquence 2,4/5 GHz.
- Assurez-vous que la fonction Bluetooth de votre appareil mobile est activée.
- Approchez le téléphone du robot (à moins d'un mètre).

3.3 Mettre le robot en ligne

① Ouvrez l'application MOVAhome.

② Vous pouvez ajouter votre robot de l'une des manières suivantes :

a. Scannez le code QR pour vous connecter : Naviguez jusqu'à **Appareil** et appuyez sur **Scannez le code QR pour vous connecter**. Scannez le code QR situé sur le couvercle du robot ou à l'intérieur de celui-ci. Suivez les instructions qui s'affichent à l'écran pour terminer la connexion.

b. Ajoutez manuellement : Allez dans **Appareil** et appuyez sur **Ajouter**. Sélectionnez votre modèle de robot. Suivez les instructions qui s'affichent à l'écran pour terminer la connexion.

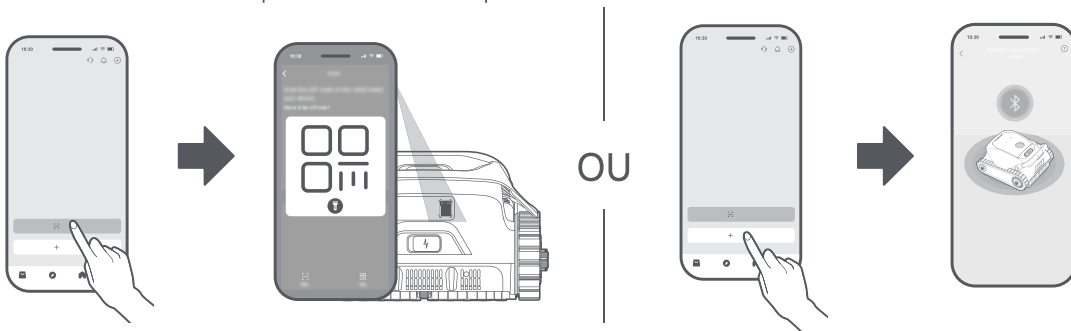

Remarques: Maintenez  sur le robot enfoncé pendant 3 secondes pour activer le mode d'appairage Bluetooth. Le témoin lumineux clignote en bleu lorsque le robot est prêt à être couplé.

Comment dissocier le robot ?



Le robot est automatiquement associé au compte MOVAhome une fois l'association terminée. Chaque dispositif ne peut être associé qu'à un seul compte. Il ne peut pas être associé à un autre compte en même temps. Pour associer le robot à un nouveau compte, vous devez d'abord le dissocier. Pour le dissocier :

1. Ouvrez l'application MOVAhome. Allez sur .
2. Localisez le nom de votre robot. Si plusieurs robots sont associés à votre compte MOVAhome, balayez vers la gauche ou vers la droite pour accéder à la page du robot que vous souhaitez modifier.
3. Appuyez sur  à côté du nom du robot.
4. Sélectionnez Supprimer.

Comment se déconnecter de son compte MOVAhome ou le supprimer ?

1. Ouvrez l'application MOVAhome. Allez à  > Paramètres > Généralités > Compte.
2. Sélectionnez Déconnexion ou Suppression du compte.

Comment partager votre robot ?

1. Ouvrez l'application MOVAhome et allez dans .
2. Si plusieurs robots sont associés à votre compte MOVAhome, balayez vers la gauche ou vers la droite pour accéder à la page du robot que vous souhaitez partager.
3. Appuyez sur  à côté du nom du robot.
4. Sélectionnez Partage de l'appareil.

Remarque : L'équipe de développement MOVA exécutera continuellement des mises à jour OTA (Over-the-Air) et un entretien sur le micrologiciel et l'application. Veuillez contrôler les notifications de mise à jour ou activez la fonction Mise à jour automatique pour garder le micrologiciel et l'application à jour et jouir ainsi de plus de fonctionnalités.

4. Fonctionnement

AVERTISSEMENT :

- N'interférez pas avec le robot pendant le fonctionnement sous l'eau.
- Assurez-vous que le robot est complètement chargé avant de l'utiliser.



ATTENTION :

- Veillez à ce qu'aucun être humain ou animal de compagnie ne se trouve dans la piscine. Retirez tout objet de la piscine pour éviter toute interférence avec le fonctionnement du robot et pour ne pas l'endommager.
- Veuillez arrêter le système de circulation ou de chauffage de la piscine avant de procéder au nettoyage.

4.1 Sélection du mode de nettoyage



Le robot peut être utilisé pour le nettoyage de la piscine sans connexion réseau. Configurez votre tâche de nettoyage en appuyant sur les boutons directement sur le robot avant de l'immerger.

Remarque: Allumez toujours le robot sur une surface plane pour garantir un étalonnage correct du capteur avant de le placer dans l'eau.

- 1 Maintenez le bouton  enfoncé pendant 3 secondes pour mettre le robot en marche.
- 2 Sélectionnez un mode de nettoyage en appuyant sur , sur le robot. Le témoin lumineux devient bleu fixe sous l'icône correspondante.

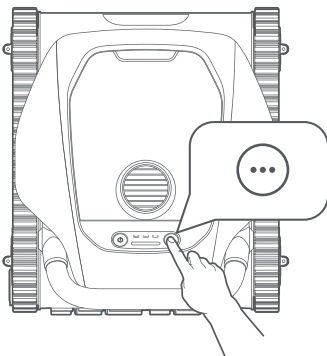
Remarque : Si aucun mode n'est sélectionné, le robot fonctionnera par défaut en mode Fond uniquement.



Mode de nettoyage	Couverture
 Fond uniquement	Nettoyez le fond de la piscine une fois jusqu'à ce que le niveau de la batterie soit faible.
 Parois uniquement	Nettoyez les parois de la piscine deux fois jusqu'à ce que le niveau de la batterie soit faible.
 Global	Nettoyez le fond et les parois de la piscine jusqu'à ce que le niveau de la batterie soit faible. Le robot continue d'avancer et fait demi-tour une fois qu'il est hors de l'eau.

4.2 Commencer le nettoyage

- 1 Immergez le robot dans la piscine.

Remarque :

- Le robot s'éteint automatiquement après 10 minutes d'inactivité lorsqu'il n'est pas dans l'eau.
- Le moteur de la pompe et les roues motrices ne s'activeront qu'une fois que le robot aura atterri sur le fond de la piscine.
- Lorsque vous placez le robot dans l'eau, maintenez-le à une distance d'au moins 20 cm de la paroi de la piscine pour éviter de l'endommager.
- Assurez-vous que le couvercle du port de charge est bien fermé avant de placer le robot dans la piscine.

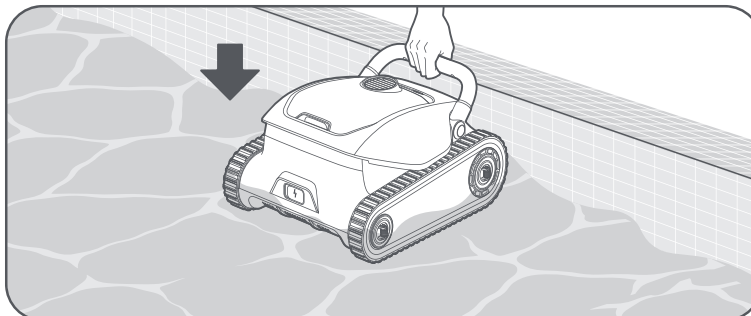

- ② Une fois que le robot a atterri de manière stable sur le sol de la piscine, il effectue un étalonnage des capteurs pendant 5 secondes. Le cycle de nettoyage commencera dès que le robot aura terminé l'étalonnage.

Remarques :

- Si l'étalonnage initial échoue, le robot fait une nouvelle tentative.
- Les connexions réseau ne sont pas disponibles lorsque le robot est sous l'eau.
- Lorsque le robot fonctionne sous l'eau, la caméra est activée pour la navigation et le positionnement.

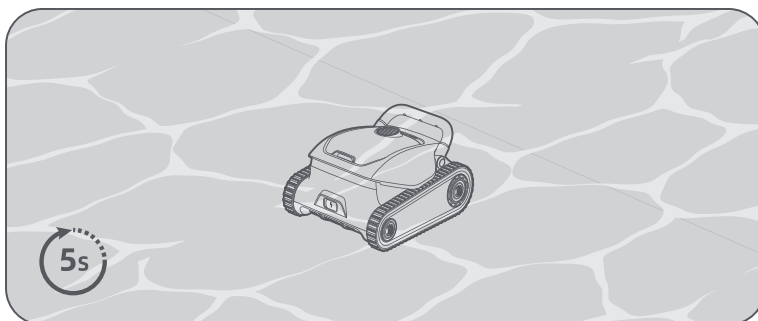

4.3 Trajectoire de nettoyage

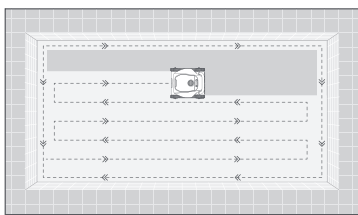

Nettoyer le fond de la piscine

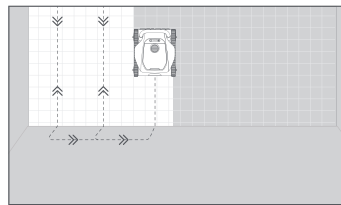

Nettoyer les parois de la piscine

4.4 Récupération

Remarques :

- Soyez prudent lorsque vous soulevez le robot de la piscine, car il devient plus lourd lorsqu'il est rempli d'eau.
- Après chaque utilisation, veuillez vider l'eau restante du robot et vous assurer qu'il est complètement sec.

Lorsque le robot attend à la ligne de flottaison :

- ① Saisissez le robot par la poignée et retirez-le de l'eau.
- ② L'eau contenue dans le robot sera libérée automatiquement afin de rendre le robot plus léger et de faciliter sa récupération. Si vous ne retirez pas le robot dans les 5 minutes, il retournera au fond près de la paroi et s'éteindra après une période de veille. La fonction de stationnement automatique peut être activée/désactivée dans l'application MOVAhome.

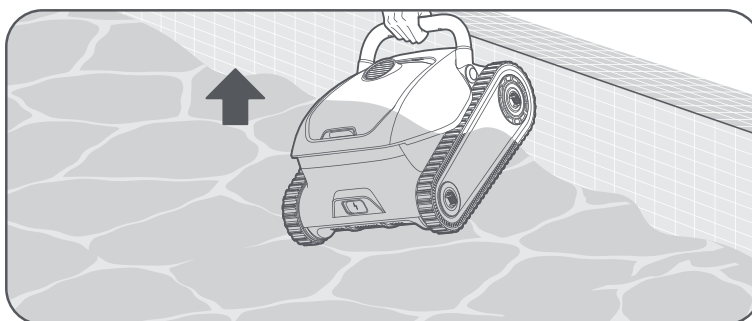

Lorsque le robot attend sur le fond de la piscine :

Remarque : Le robot remonte automatiquement le long de la paroi et attend à la ligne de flottaison pendant 5 minutes lorsque la batterie est faible ($\leq 10\%$), qu'une erreur se produise ou que le cycle de nettoyage soit terminé. Si vous ne retirez pas le robot dans les 5 minutes, il retournera au fond près de la paroi et s'éteindra après une période de veille.

- 1 Fixez le crochet à une perche de nettoyage standard (non fournie).
- 2 Fixez le crochet sur la poignée du robot et amenez le robot à la ligne de flottaison.

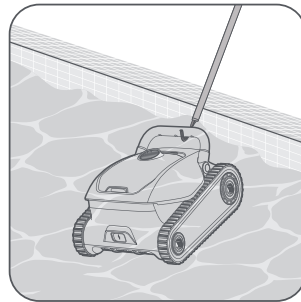
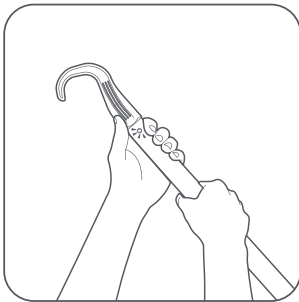

- 3 Tirez le robot par la poignée et tenez-le verticalement pour permettre à l'eau restante de s'écouler.

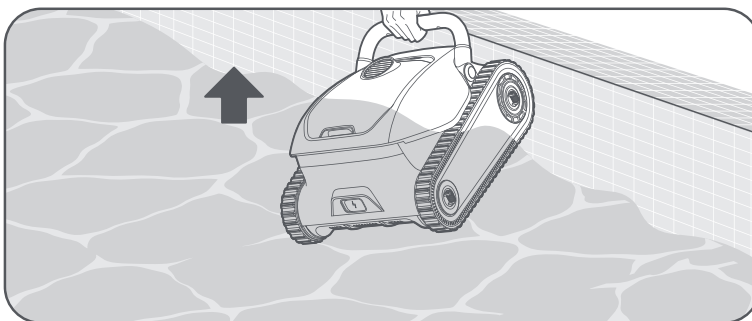

4.5 Synchronisation des données à la surface

Lorsque le robot est hors de l'eau et que les connexions réseau sont rétablies, il commence à transmettre des données à l'application. Cela vous permet d'accéder à des informations détaillées sur la session de nettoyage, y compris la durée, la zone couverte et les problèmes rencontrés.

Remarques :

- Assurez-vous que le robot et votre téléphone se trouvent dans un environnement Wi-Fi avec un signal puissant pour permettre la transmission de données entre le robot et votre appareil mobile.
- Veuillez noter que les données du cycle de nettoyage peuvent être inexactes en fonction de la complexité de la piscine.

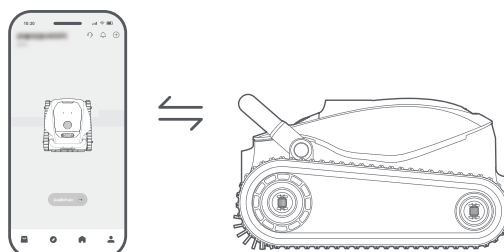

5. Nettoyage et entretien

Avertissement : Veuillez éteindre le robot avant de procéder au nettoyage et à l'entretien afin d'éviter les blessures.

5.1 Nettoyage des ensembles de filtre

Après chaque utilisation, il est recommandé de rincer le panier filtrant pour éviter qu'il ne se bouche. Le filtre fin illustré sert à filtrer les débris fins. Son utilisation est facultative.

❶ Appuyez sur le bouton du panier filtrant pour ouvrir le couvercle du panier-filtre et retirer le panier filtrant.

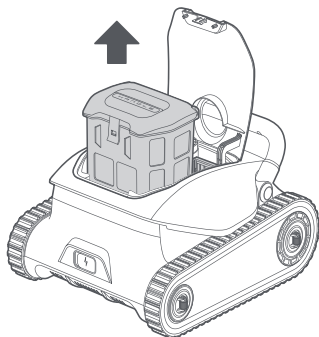

❷ Retirez le filtre fin.

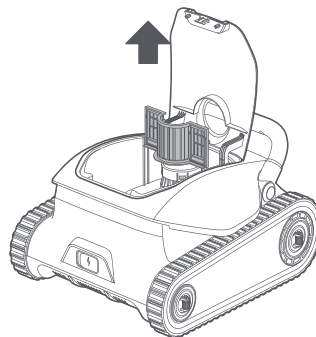

❸ Ouvrez le couvercle supérieur du panier filtrant. Videz tous les débris tels que les cheveux, les brindilles ou le sable.

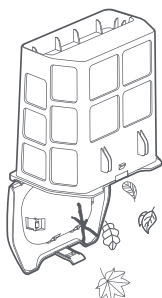

❹ Rincez soigneusement le panier filtrant et le filtre fin à l'aide d'un tuyau d'arrosage.

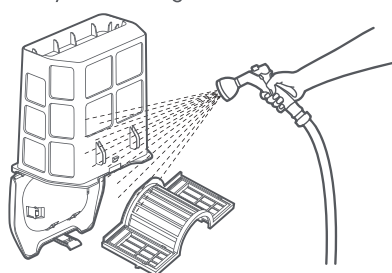

❺ Remettez le panier filtrant et le filtre fin dans le robot.

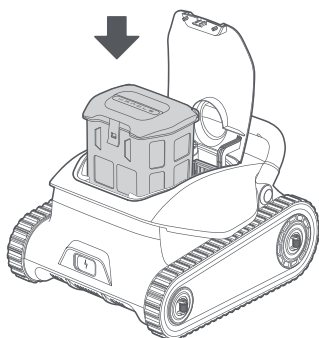

❻ Fermez le couvercle du panier-filtre.

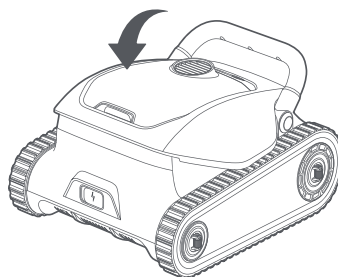

5.2 Nettoyage de la sortie d'eau et des brosses de rouleau

Après chaque utilisation, assurez-vous que la sortie d'eau et les brosses de rouleau sont exemptes de cheveux, de saletés et d'autres débris. Si nécessaire, rincez-les au tuyau d'arrosage. Essuyez et séchez le port de charge et les capteurs après le nettoyage.

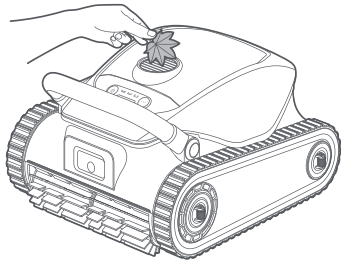

Sortie d'eau

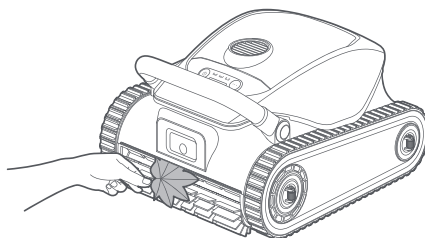

Brosses à rouleau

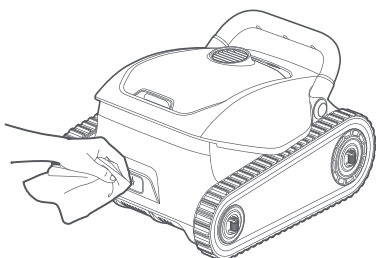

Port de charge

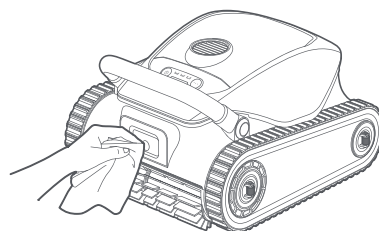

Module de fusion de capteurs

5.3 Remplacement des brosses de rouleau et des chenilles

Il est recommandé de vérifier régulièrement l'état des roues à chenilles et des brosses de rouleau et de les remplacer si nécessaire afin de garantir une performance de nettoyage optimale. Si des remplacements sont nécessaires, veuillez utiliser les composants officiels.

Remplacement des brosses de rouleau

- 1 Desserrez les boucles en silicone des brosses à rouleau pour les retirer.
- 2 Remplacez la brosse à rouleau par une neuve et fixez les boucles en silicone.

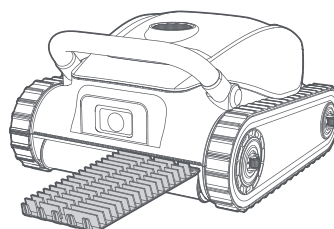
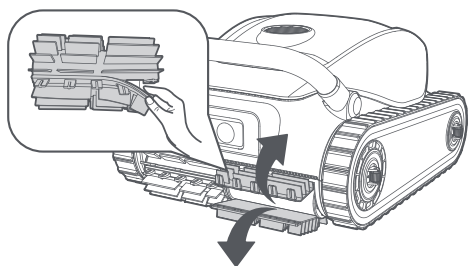

Remplacement des chenilles

❶ Retirez le panneau latéral du robot.

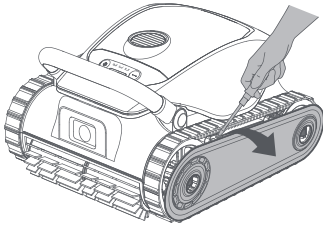

❷ Retirez les supports des roues de guidage des roues.

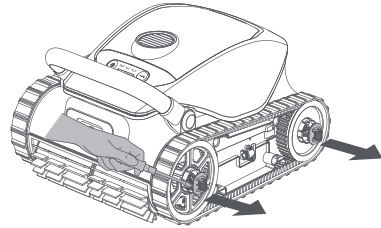

❸ Retirez les vis et le dispositif de retenue des roues.

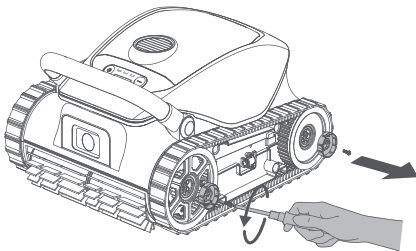

❹ Tirez les roues et la chenille ensemble pour les retirer.

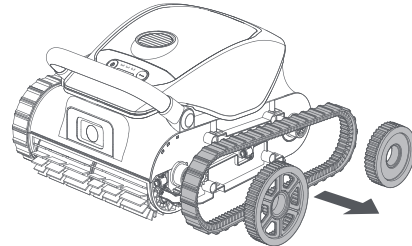

❺ Remplacez la chenille par une neuve. Remettez tous les composants en place.

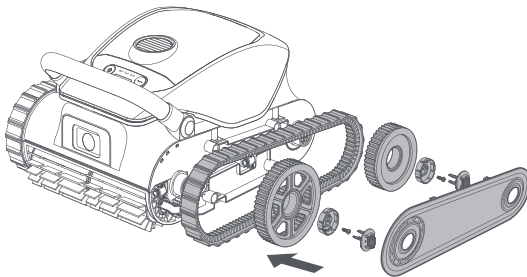

6. Stockage et transport en hiver

❶ Retirez le robot de la piscine et videz l'eau.

❷ Éteignez le robot et débranchez-le de la source d'alimentation avant de le ranger. Il est recommandé de stocker le robot avec un niveau de batterie compris entre 80 et 100 %.

❸ Rangez le robot dans un lieu où la température ambiante est comprise entre -20°C (-4°F) et 70°C (158°F). Assurez-vous que les conditions suivantes sont remplies :

- Stockez le robot à l'intérieur, dans un endroit frais et sec, à l'abri de la lumière directe du soleil, de la pluie ou du gel.
- Tenez le robot à l'écart des températures extrêmes, des flammes nues et des zones accessibles aux enfants.
- Protégez-le de la poussière s'il est stocké pendant une période prolongée.
- Avant de réutiliser le robot, chargez complètement la batterie.

7. Résolution des pannes

Problèmes	Causes	Solutions
Le robot échoue à se connecter à l'application.	<ol style="list-style-type: none"> 1. Le robot fonctionne sous l'eau. 2. Problème de connexion Wi-Fi ou Bluetooth du robot. 3. Le signal Wi-Fi actuel est trop faible. 4. Le robot n'a pas encore été connecté au réseau. 	<ol style="list-style-type: none"> 1. Assurez-vous que le robot n'est pas immergé dans l'eau. 2. Assurez-vous que le routeur Wi-Fi fonctionne. 3. Rapprochez votre téléphone du robot ou placez le robot plus près du routeur Wi-Fi. 4. Reportez-vous aux instructions de connexion Wi-Fi et réessayez. 5. Si le problème persiste, veuillez contacter le service après-vente.
Le robot ne parvient pas à se déplacer le long du bord de la piscine.	<ol style="list-style-type: none"> 1. Les capteurs peuvent être bloqués par des débris ou ne pas fonctionner correctement. 2. La configuration de la piscine est trop complexe. 3. Le robot n'a pas effectué le calibrage avant d'entrer dans l'eau. 	<ol style="list-style-type: none"> 1. Nettoyez soigneusement tous les capteurs et réessayez. 2. Redémarrez le robot sur un sol plat et attendez qu'il se calibre. 3. Si le problème persiste, contactez le service après-vente.
Le robot échoue à rester près de la paroi de la piscine pendant le nettoyage des parois.	<ol style="list-style-type: none"> 1. Le panier filtrant est peut-être obstrué par des débris. 2. La courbure du parois est trop prononcée. 	<ol style="list-style-type: none"> 1. Nettoyez soigneusement le panier filtrant avant de réessayer. 2. Le robot n'est pas conçu pour naviguer sur des parois de piscine présentant une courbure excessive.
Le robot est incapable de se déplacer ou se déplace lentement sur le fond de la piscine.	<ol style="list-style-type: none"> 1. Les capteurs peuvent être obstrués par la saleté ou mal fonctionner. 2. Le panier filtrant est peut-être obstrué par la saleté ou des débris. 3. Des débris peuvent obstruer les pignons d'entraînement. 	<ol style="list-style-type: none"> 1. Nettoyer soigneusement tous les capteurs. 2. Assurez-vous que les brosses de rouleau ne sont pas emmêlées et ne comportent pas de débris. 3. Essayez de déplacer les roues de chenille vers l'avant ou vers l'arrière pour éliminer tout obstacle entre les engrenages d'entraînement.
Le chargement échoue.	<ol style="list-style-type: none"> 1. Excès d'eau résiduelle sur le port de charge. 2. Le chargeur peut être endommagé. 	<ol style="list-style-type: none"> 1. Séchez soigneusement le port de charge avant de charger l'appareil. 2. Si le problème persiste, veuillez contacter le service après-vente.

Problèmes	Causes	Solutions
Les résultats du nettoyage ne sont pas aussi bons que prévu.	<ol style="list-style-type: none"> 1. Le panier filtrant est plein ou obstrué par des débris. 2. Des débris résiduels dans le compartiment du panier filtrant réduisent la puissance d'aspiration. 3. La puissance d'aspiration du mode de nettoyage actuel peut être insuffisante. 4. Les pores du panier filtrant sont trop grands pour retenir les particules fines. 	<ol style="list-style-type: none"> 1. Nettoyez rapidement le panier filtrant. 2. Utilisez un nettoyeur haute pression pour nettoyer le compartiment du panier filtrant et éliminer tous les débris. 3. Augmentez la puissance d'aspiration et nettoyez. 4. Installez le filtre fin.
Le robot ne parvient pas à grimper sur la paroi de la piscine.	<ol style="list-style-type: none"> 1. Le panier filtrant est plein ou obstrué par des débris. 2. La courbure de la paroi est trop prononcée, ce qui empêche le robot de progresser. 	<ol style="list-style-type: none"> 1. Nettoyez rapidement le panier filtrant. 2. Le robot n'est pas conçu pour naviguer sur des parois de piscine présentant une courbure excessive.
Le voyant LED du robot clignote en rouge.	Une erreur est détectée.	<ol style="list-style-type: none"> 1. Placez le robot sur une surface plane et régulière, puis redémarrez-le. 2. Attendez 30 secondes avant de replonger le robot et réessayez. 3. Mettez à jour le micrologiciel vers la dernière version et réessayez. 4. Si le problème persiste, veuillez contacter le service après-vente.
Le robot est coincé.	Le robot est coincé sur le fond de la piscine et ne peut pas s'en échapper.	Récupérez manuellement le robot et nettoyez.
Le robot échoue à se mettre à jour.	Le signal Wi-Fi est trop faible.	Déplacez le robot dans une zone où le signal Wi-Fi est plus fort et réessayez.

8. Spécifications

Nom	Robot nettoyeur de piscine
Marque	MOVA
Modèle	PIXZ5111
Dimensions (l × L × H)	388,6 mm × 221,0 mm × 444,5 mm
Mode de nettoyage	Fond/Paroi/Global
Surface maximale de la piscine	180 m ² (1900 pi ²)
Puissance d'aspiration maximale	22700 LPH
Capacité du panier filtrant	3.5 L
Modèle de chargeur	EU: GC44-252150-2C / CH: GC44-252150-2C / AU: GC44-252150-4C
Type de batterie	Batterie au lithium-ion
Capacité	7800 mAh*
Durée d'exécution	4 hrs*
Temps de chargement	5-6 hrs
Température de chargement	5°C~53°C (±2°C) (41°F~127.4°F)
Tension du chargeur	24.9Vdc
Puissance absorbée du chargeur	100~240Vac
Puissance de sortie du chargeur	24.9V $\overline{\text{---}}$ 1.5A
Fréquence de fonctionnement	50hz or 60Hz
Température de stockage	-20° C~70° C (-4°F~158°F)

Normes	Bande de fréquence
Bluetooth	2400~2483,5 MHz
Wi-Fi (20 MHz)	2400~2483,5 MHz

Remarque :

- * 7 800 mAh correspond à la capacité maximale de la batterie mesurée à l'aide de la méthode standard de charge/décharge. Les données sont basées sur nos tests en laboratoire interne. Les performances réelles peuvent varier en fonction des conditions environnementales et de l'état de la batterie.
- * Le robot offre jusqu'à 4 heures de durée d'exécution lorsqu'il fonctionne en mode de nettoyage du fond de la piscine à une puissance d'aspiration standard.
- * Les spécifications sont susceptibles d'être modifiées en raison de l'amélioration constante du produit. Pour obtenir les dernières informations, veuillez consulter notre site Web à l'adresse <https://www.mova.tech>.
- * Les statistiques ci-dessus proviennent du laboratoire MOVA et peuvent varier en fonction des conditions d'utilisation.

Sommario

1. Istruzioni di sicurezza	P63
2. Introduzione al prodotto	P68
3. Preparazioni prima dell'uso	P70
4. Operazioni	P72
5. Pulizia e manutenzione	P75
6. Stoccaggio invernale e trasporto	P77
7. Risoluzione problemi	P78
8. Specifiche tecniche	P80

Translation of the original instructions

1. Istruzioni di sicurezza

- Scollegare sempre l'apparecchio dall'alimentazione prima di interventi di assemblaggio, disassemblaggio o pulizia.
- Per prevenire danni da gelo, l'apparecchio non deve essere lasciato all'esterno in condizioni atmosferiche di gelo.
- L'apparecchio è un apparecchio di Classe III che va alimentato esclusivamente da sorgenti SELV.

1.1 Norme di sicurezza

- **LEGGERE E SEGUIRE TUTTE LE ISTRUZIONI.**
- **CONSERVARE QUESTE ISTRUZIONI.**
- Rimuovere il robot dalla piscina prima di consentire alle persone di entrare in acqua.
- Quando si esamina il robot, assicurarsi che sia spento (OFF).
- Caricare la batteria solo a temperature comprese tra 5 °C e 45 °C / 41 °F e 113 °F.
- L'apparecchio può essere utilizzato da persone con ridotte capacità fisiche, sensoriali o mentali, o con mancanza di esperienza e conoscenza, se hanno ricevuto supervisione o istruzioni sull'uso dell'apparecchio in modo sicuro e se hanno compreso i pericoli connessi. I bambini non devono giocare con l'apparecchio.
- L'unità deve essere collegata esclusivamente a un circuito di alimentazione protetto da un interruttore di messa a terra (GFCI). Questo interruttore deve essere testato regolarmente. Per testare l'interruttore, premere il pulsante di prova. Il GFCI deve interrompere l'alimentazione. Premere il pulsante di reset. La corrente deve essere ripristinata. Se il GFCI non funziona in questo modo, è difettoso. Se il GFCI interrompe la corrente all'unità di alimentazione senza che sia stato premuto il pulsante di prova, è possibile che scorra una corrente di terra, con conseguente possibilità di scosse elettriche. Non utilizzare l'unità di alimentazione. Scollegare l'unità di alimentazione e contattare il produttore per ricevere assistenza.
- Utilizzare solo il caricabatterie originale.
- Il caricabatterie deve essere alimentato da un interruttore differenziale (RCD) con una corrente di funzionamento residua nominale non superiore a 30 mA.
- Il cavo di alimentazione non è sostituibile dall'utente. Se il cavo di alimentazione è danneggiato, smettere di usare il caricabatterie e

contattare il centro di assistenza per la riparazione. Non utilizzare una prolunga per collegare il caricabatterie alla rete elettrica; prevedere una presa di corrente in posizione adeguata.

- NON UTILIZZARE il robot pulitore per piscine e/o la sua batteria/centralina in caso di danni meccanici al robot e/o alla sua batteria.
- Per evitare il rischio di incendi e ustioni, NON aprire, schiacciare, riscaldare o bruciare la custodia della batteria.
- Tenere mani e dita lontane dall'area del motore della girante e dal meccanismo della cinghia di trasmissione per evitare lesioni.
- Durante il funzionamento, posizionare il caricabatterie ad almeno 3,5 m dal bordo della piscina.
- Per una protezione continua da possibili scosse elettriche, posizionare il caricabatterie ad almeno 11 cm dal suolo.
- Quando si solleva il robot pulitore per piscine, fare attenzione a evitare lesioni alla schiena.
- Non utilizzare il robot pulitore se è stato aggiunto del flocculante liquido o qualsiasi altro chiarificatore all'acqua della piscina. Queste sostanze ostruiscono e danneggiano i filtri del robot.
- La batteria agli ioni di litio di questo prodotto non è sostituibile. Dovrebbe essere smaltita presso i centri di riciclo di apparecchiature elettroniche certificati che accettano batterie. Le batterie NON devono essere gettate nella spazzatura o nei cassonetti comunali. Non smontare la batteria.
- Il robot pulitore per piscine non deve essere utilizzato in presenza di persone in acqua.
- Spegnerla pompa dalla rete di alimentazione prima di effettuare interventi di manutenzione da parte dell'utente, come la pulizia del filtro.
- Utilizzare esclusivamente l'unità di alimentazione fornita con questo apparecchio.

1.2 IMPORTANTI ISTRUZIONI DI SICUREZZA

Durante l'installazione e l'uso di questa apparecchiatura elettrica, è necessario seguire sempre le precauzioni di sicurezza di base, tra cui le seguenti:

- **LEGGERE E SEGUIRE TUTTE LE ISTRUZIONI**
- **Questo apparecchio non deve essere utilizzato dai bambini. Gli interventi di pulizia e manutenzione non devono essere condotti da bambini.**

- Evitare l'avviamento involontario. Assicurarsi che l'interruttore sia in posizione spenta (off) prima di collegare il pacco batteria, prendere in mano o trasportare l'apparecchio. Portare l'apparecchio con il dito sull'interruttore o mettere sotto tensione apparecchi che hanno l'interruttore acceso può causare incidenti.
- Ricaricare solo con il caricabatterie specificato dal produttore. Un caricabatterie adatto a un determinato tipo di pacco batteria può creare un rischio di incendio se utilizzato con un altro pacco batteria.
- Utilizzare gli apparecchi solo con i pacchi batteria specificamente indicati. L'uso di altri pacchi batteria può comportare il rischio di lesioni e incendi.
- Quando il pacco batteria non è in uso, tenerlo lontano da altri oggetti metallici, come graffette, monete, chiavi, chiodi, viti o altri piccoli oggetti metallici, che possono creare un collegamento tra i terminali. Il cortocircuito dei terminali della batteria può causare ustioni o incendi.
- In caso di utilizzo improprio o condizioni estreme, dalla batteria può fuoriuscire del liquido; evitare il contatto. In caso di contatto accidentale, sciacquare con acqua. Se il liquido entra in contatto con gli occhi, consultare immediatamente un medico. Il liquido espulso dalla batteria può causare irritazioni o ustioni. (Questo consiglio è considerato corretto per i tipi di celle convenzionali NiMh, NiCd, acido di piombo e ioni di litio. Se questo consiglio non è corretto per una struttura di cella diversa da queste, si può sostituire con il consiglio corretto).
- Non utilizzare un pacco batteria o un apparecchio danneggiato o modificato. Le batterie danneggiate o modificate possono avere un comportamento imprevedibile con conseguente rischio di incendio, esplosione o lesioni.
- Non esporre il pacco batteria o l'apparecchio al fuoco o a temperature eccessive. L'esposizione al fuoco o a temperature superiori a 130 °C può causare esplosioni. La temperatura di 130 °C può essere sostituita dalla temperatura di 265 °F
- Seguire tutte le istruzioni di carica e non caricare il pacco batteria o l'apparecchio al di fuori dell'intervallo di temperatura specificato nelle istruzioni. Una carica non corretta o a temperature non comprese nell'intervallo specificato può danneggiare la batteria e aumentare il rischio di incendio.
- È raccomandato caricare il robot in un ambiente interno fresco e asciutto. La ricarica all'aperto sotto la luce solare diretta può causare il surriscaldamento del robot, con conseguente attivazione della protezione termica che comprometterebbe la ricarica del robot.

- Far eseguire gli interventi di manutenzione da un tecnico qualificato, utilizzando esclusivamente parti di ricambio identiche. In questo modo si garantisce la sicurezza del prodotto.
- Non modificare o tentare di riparare l'apparecchio o il pacco batteria (se applicabile) se non come indicato nelle istruzioni per l'uso e la cura.
- Non esporre l'apparecchio o la batteria a temperature eccessive.
- Considerare il rischio di cortocircuito dei terminali della batteria o dei terminali dell'adattatore innescato da oggetti metallici.
- La batteria a bottone dell'MCU non deve essere sostituita dall'utente.







1.3 Corretto smaltimento del prodotto

Questo marchio indica che questo prodotto non deve essere smaltito con altri rifiuti domestici in tutta l'UE. Per evitare possibili danni all'ambiente o alla salute umana dovuti allo smaltimento incontrollato dei rifiuti, riciclarlo in modo responsabile per promuovere il riutilizzo sostenibile delle risorse. Per riciclare il dispositivo usato, utilizzare i sistemi di restituzione e raccolta o contattare il rivenditore presso il quale è stato acquistato il prodotto. Il rivenditore può riciclare questo prodotto in modo sicuro.

La telesorveglianza è destinata all'uso privato assoluto di luoghi non pubblici, di proprietà privata, per la pura autoprotezione e il controllo singolo. In caso di utilizzo, si prega di prestare attenzione agli obblighi di legge locali in materia di protezione dei dati. Non è ammessa la sorveglianza di luoghi pubblici, soprattutto con intenti clandestini e/o da parte del datore di lavoro, senza motivi giustificati. Tale uso non giustificato è esclusivamente a rischio e responsabilità dell'utente.



1.4 Simboli e adesivi

	Leggere le istruzioni prima di ricaricare.
	Classe III
	Corrente continua
IPX8	Corrente alternata
	Classificazione IP
	Temperatura dell'acqua max: 45 °C/113 °F
	Profondità massima di lavoro 3 m
	ATTENZIONE - Non è consentito smaltire questo prodotto come normale rifiuto domestico. Assicurarsi che il prodotto venga riciclato in conformità delle leggi locali.

1.5 Condizioni dell'acqua per l'uso del robot

Cloro	10 - 12 PPM
PH	7,0-7,8
Temperatura	5-45 °C (41-113 °F)
Sale	Massimo 5500 PPM
Grado di protezione IP	IPX8 per il robot pulitore per piscine

2. Introduzione al prodotto

2.1 Cosa c'è nella scatola

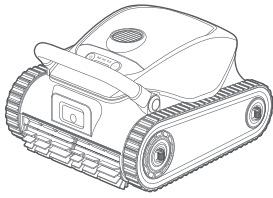

Robot

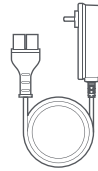

Caricatore

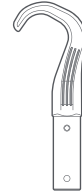

Gancio di recupero

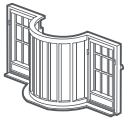

Filtro fine



Manuale d'uso e Guida rapida

Nota: Le illustrazioni fornite nel presente documento sono solo a scopo dimostrativo.

2.2 Struttura

Pulsante di modalità

Uscita acqua

Indicatore LED

Pulsante di accensione

Ruota di scorrimento x 2

Maniglia

Modulo di fusione dei sensori

Ruota di guida x 4

Spazzola a rullo

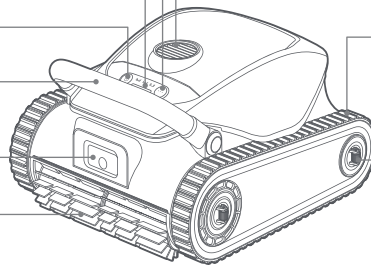

Interruttore di apertura a pressione

Coperchio del cestello del filtro

Cestello del filtro

Porta di ricarica

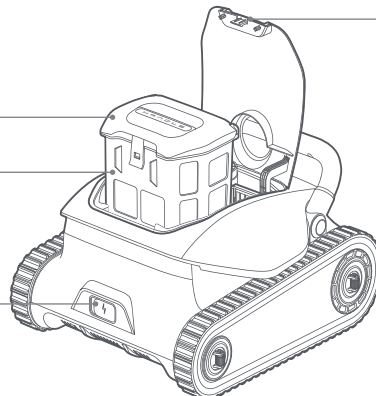

2.3 Comandi sul robot

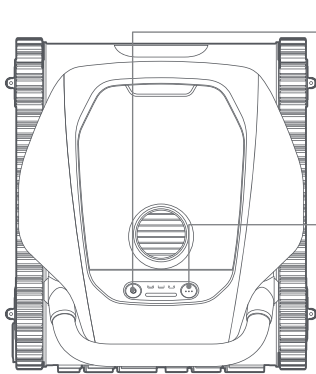

⏻ Pulsante di accensione

- Per accendere o spegnere il robot, tenere premuto ⏻ per 3 secondi. L'indicatore LED lampeggia in verde a indicare che l'azione è stata eseguita con successo.
- Tenere premuto ⏻ per 10 secondi per forzare lo spegnimento.

⋮ Pulsante di modalità

- Premere ⋮ per selezionare una modalità di pulizia fra: Solo pavimento, Solo pareti o Completa. La spia sotto la modalità di pulizia si accende quando la modalità viene selezionata.
- Per attivare la modalità di associazione Bluetooth, tenere premuto ⋮ per 3 secondi. Una spia blu lampeggiante indica che il robot è in modalità di associazione Bluetooth. Premere due volte ⋮ per uscire dalla modalità di associazione Bluetooth.
- Per resettare il robot alle impostazioni di fabbrica, tenere premuto ⋮ e poi premere ⏻ due volte. La spia luminosa lampeggia in bianco a indicare che il robot sta ripristinando le impostazioni di fabbrica.

2.4 LED di stato

Effetti di luce		Stato del robot
Utilizzo	Verde lampeggiante lento (On)	Acceso.
	Verde/arancione/rosso lampeggiante lento (Off)	Spento.
	Verde/arancione/rosso fisso	Attività subacquee in esecuzione.
	Bianco lampeggiante	Ripristino delle impostazioni di fabbrica.
In carica	Verde fisso	Livello batteria=100%
	Verde lampeggiante	50%≤livello batteria<100%
	Arancione lampeggiante	Livello batteria<50%
Errore	Rosso lampeggiante	Si è verificato un errore.
Configurazione hotspot	Blu lampeggiante (rapido)	In modalità di associazione Bluetooth.
Aggiornamento firmware	Luce fluente policroma	Aggiornamenti OTA in esecuzione.

3. Preparazioni prima dell'uso

3.1 In carica

ATTENZIONE:

- Non caricare il robot alla luce diretta del sole.
- Prima della ricarica, rimuovere il coperchio della porta di ricarica per verificare che non ci siano residui d'acqua nella porta di ricarica. In presenza di residui d'acqua, asciugare la porta di ricarica prima di procedere.

❶ Collegare il cavo di ricarica alla porta di ricarica del robot e collegare il caricabatterie a una presa elettrica.

❷ Caricare completamente la batteria, quindi scollegare il caricabatterie. Tenere premuto  per 3 secondi per accendere il robot.

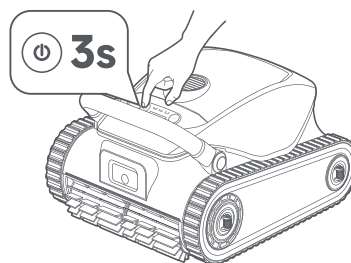
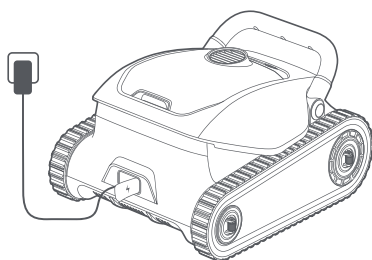

3.2 Installare l'applicazione MOVAhome

Scansionate il codice QR qui sotto per scaricare l'applicazione MOVAhome, oppure cercate "MOVAhome" nell'App Store (IOS) o in Google Play (Android). Dopo l'installazione, creare un account e accedere.





Prima di configurare la rete, verificare quanto segue:

- Assicurarsi che il robot sia acceso.
- Assicurarsi che il dispositivo mobile e il robot si trovino nello stesso raggio di copertura della rete Wi-Fi con un segnale forte.
- Assicurarsi che la rete Wi-Fi attuale sia a banda singola con frequenza di 2,4 GHz o a doppia banda con frequenza di 2,4/5 GHz.
- Assicurarsi che la funzione Bluetooth del dispositivo mobile sia abilitata.
- Avvicinare il telefono al robot (entro 1 m).

3.3 Mettere online il robot

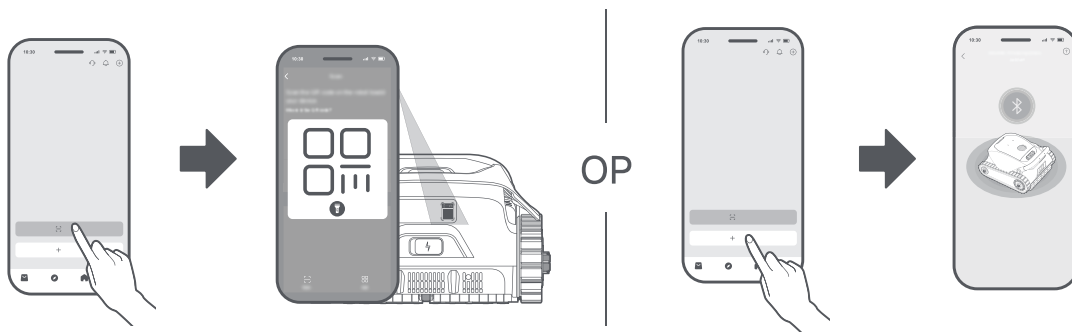
- 1 Aprire l'app MOVAhome.
- 2 È possibile aggiungere il robot in uno dei seguenti modi:
 - a. Scansionare il codice QR per connettersi: Spostarsi sul **Dispositivo** e toccare **Scansiona il codice QR per connetterti**. Scansionare il codice QR situato sul coperchio superiore del robot o al suo interno. Seguire le istruzioni sullo schermo per completare la connessione.
 - b. Per aggiungerlo manualmente andare su **Dispositivo** e toccare **Aggiungi**. Selezionare il modello di robot. Seguire le istruzioni sullo schermo per completare la connessione.





Nota: Tenere premuto  sul robot per 3 secondi per attivare la modalità di accoppiamento Bluetooth. La spia luminosa lampeggia in blu quando il robot è pronto per l'accoppiamento.

Come scollegare il robot?

Il robot è automaticamente collegato all'account MOVAhome una volta che l'associazione è completata. Ciascun dispositivo può essere solo collegato a un account. Non può essere collegato a un altro account allo stesso tempo.



Per associare il robot ad un nuovo account, è necessario prima scollegarlo. Per scollegarlo:

1. Aprire l'app MOVAhome. Andare su .
2. Individuare il nome del robot. Se all'account MOVAhome sono collegati robot multipli, scorrere a sinistra o a destra per accedere alla pagina del robot che vuoi modificare.
3. Toccare  vicino al nome del robot.
4. Selezionare Elimina.

Come disconnettersi dall'account MOVAhome o eliminarlo?

1. Aprire l'applicazione MOVAhome. Andare a  > Impostazioni > Generale > Account.
2. Selezionare Disconnettiti o Elimina Account.

Come condividere il proprio robot?

1. Aprire l'app MOVAhome e andare a .
2. Se all'account MOVAhome sono associati robot multipli, scorrere a sinistra o a destra per accedere alla pagina del robot da condividere.
3. Toccare  vicino al nome del robot.
4. Selezionare Condivisione del dispositivo.

Nota: Il team di sviluppo MOVA effettua continuamente aggiornamenti via etere e manutenzione sul firmware e sull'app. Controllare per notifiche di aggiornamento o attivare la funzione Aggiornamento automatico per mantenere il firmware e l'app aggiornati e sfruttare più caratteristiche.

4. Operazioni

Nota:

- Non interferire con il robot durante il funzionamento subacqueo.
- Assicurarsi che il robot sia completamente carico prima dell'uso.



ATTENZIONE:

- Assicurarsi che non ci siano persone o animali domestici nella piscina. Rimuovere tutti gli oggetti dalla piscina per evitare di interferire con il funzionamento del robot e per evitare potenziali danni al robot.
- Prima della pulizia, spegnere il sistema di circolazione o di riscaldamento della piscina.

4.1 Selezionare la modalità di pulizia



Il robot può essere utilizzato per la pulizia della piscina senza una connessione di rete. Impostare l'attività di pulizia premendo i pulsanti direttamente sul robot prima di immergerlo.

Nota: Attivare sempre il robot su una superficie piana per garantire la corretta calibrazione del sensore prima di metterlo in acqua.

- 1 Tenere premuto  per 3 secondi per accendere il robot.
- 2 Selezionare una modalità di pulizia premendo  sul robot. La spia luminosa si accende a luce fissa blu sotto la corrispondente icona.

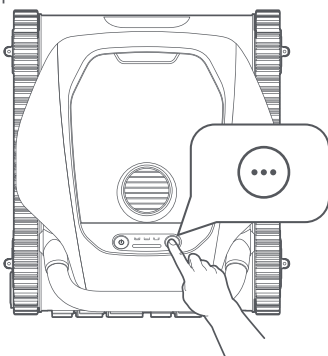
Nota: Se non viene selezionata una modalità, il robot funzionerà in modalità Solo pavimento per impostazione predefinita.



Modalità di pulizia	Copertura
 Solo pavimento	Pulisce il pavimento della piscina una volta fino a che il livello batteria si abbassa a un certo livello.
 Solo pareti	Pulisce le pareti della piscina due volte fino a che il livello batteria si abbassa a un certo livello.
 Completa	Pulisce il pavimento e le pareti della piscina fino a che il livello batteria si abbassa a un certo livello. Il robot si muove continuamente in avanti e gira quando è fuori dall'acqua.

4.2 Inizia la pulizia

- 1 Immergere il robot nella piscina.

Nota:

- Il robot si spegnerà automaticamente dopo 10 minuti di inattività quando non è in acqua.
- Il motore della pompa e le ruote si attivano solo quando il robot atterra sul pavimento della piscina.
- Quando si posiziona il robot in acqua, tenerlo ad almeno 20 cm di distanza dalla parete della piscina per evitare danni.
- Assicurarsi che il coperchio della porta di ricarica sia ben chiuso prima di posizionare il robot in piscina.

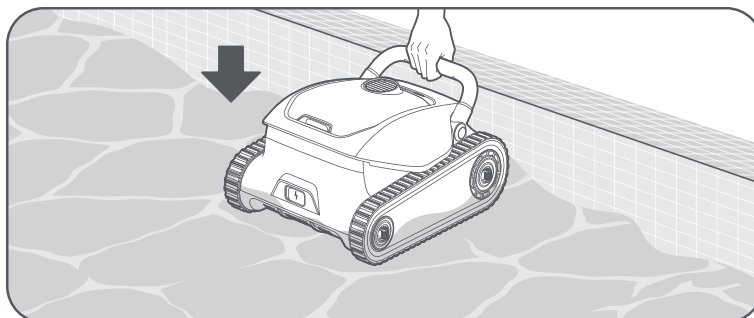

- ② Dopo essere atterrato stabilmente sul pavimento della piscina, il robot esegue la calibrazione del sensore per 5 secondi. Il ciclo di pulizia inizierà non appena il robot avrà completato la calibrazione.

Nota:

- Se la calibrazione iniziale non ha successo, il robot riproverà.
- Le connessioni di rete non sono disponibili quando il robot è sott'acqua.
- Quando il robot funziona sott'acqua, la fotocamera viene attivata per la navigazione e il posizionamento.

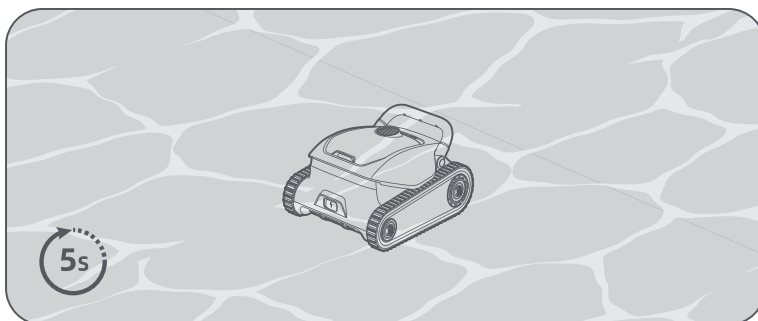

4.3 Percorso di pulizia

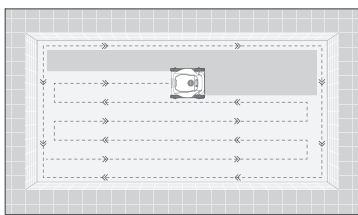

Pulizia pavimento piscina

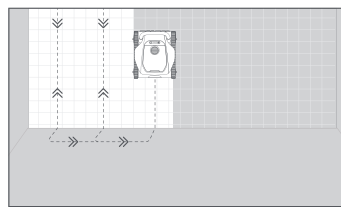

Pulizia pareti piscina

4.4 Recupero

Note:

- Fare attenzione quando si solleva il robot dalla piscina, perché diventa più pesante quando si riempie d'acqua.
- Dopo ogni utilizzo, scaricare l'acqua residua dal robot e assicurarsi che sia completamente asciutto.

Quando il robot è in attesa sulla linea dell'acqua:

- ① Afferrare il robot per la maniglia e toglierlo dall'acqua.
- ② L'acqua contenuta nel robot viene rilasciata automaticamente per rendere il robot più leggero e facilitarne il recupero. Se non viene prelevato entro 5 minuti, il robot torna al pavimento vicino a una parete e si spegnerà dopo un periodo di standby. La funzione di parcheggio automatico può essere attivata/disattivata nell'app MOVAhome.

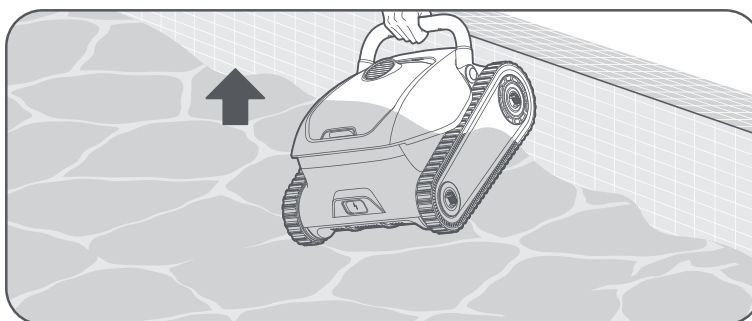

Quando il robot è in attesa sul pavimento della piscina:

Nota: Il robot sale automaticamente sulla parete e resta in attesa sulla linea d'acqua per 5 minuti se la batteria è scarica ($\leq 10\%$), se si verifica un errore o quando il ciclo di pulizia è terminato. Se non viene prelevato entro 5 minuti, il robot torna al pavimento vicino a una parete e si spegnerà dopo un periodo di standby.

❶ Fissare il gancio a un'asta standard per la pulizia della piscina. (non inclusa).

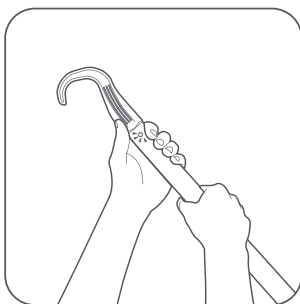

❷ Fissare il gancio alla maniglia del robot e portare il robot sulla linea dell'acqua.

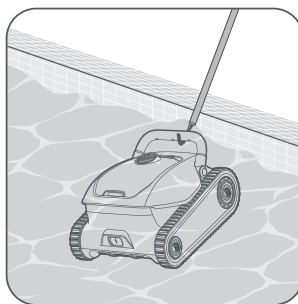

❸ Tirare il robot per la maniglia e tenerlo in verticale per far defluire l'acqua residua.

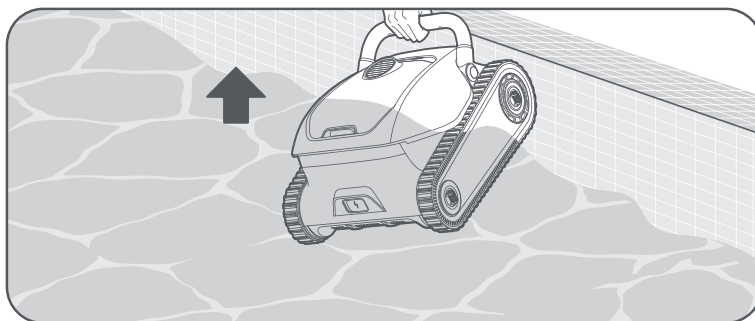

4.5 Sincronizzazione dei dati al momento dell'emersione

Quando il robot esce dall'acqua e riprende la connessione di rete, avvia la trasmissione dei dati con l'app. In questo modo è possibile accedere a informazioni dettagliate sulla sessione di pulizia, tra cui la durata, l'area coperta e gli eventuali problemi riscontrati.

Note:

- Assicurarsi che il robot e il telefono si trovino in un ambiente Wi-Fi con un segnale forte per consentire la trasmissione dei dati tra il robot e il dispositivo mobile.
- Si tenga presente che i dati del ciclo di pulizia possono essere soggetti a imprecisioni secondo la complessità della piscina.

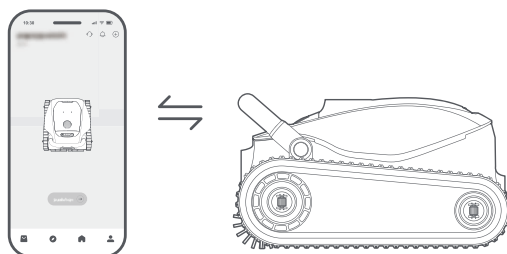

5. Pulizia e manutenzione

Avvertenza: Per scongiurare il rischio di incidenti, disattivare il robot prima di qualsiasi intervento di pulizia e manutenzione.

5.1 Pulizia delle unità filtranti

Per prevenire gli intasamenti, sciacquare il cestello del filtro dopo ogni utilizzo. Il filtro fine mostrato nelle illustrazioni è utilizzato per filtrare i detriti fini. Il suo utilizzo è opzionale.

- 1 Premere il pulsante del cestello del filtro per aprire il relativo coperchio ed estrarre il cestello del filtro.
- 2 Estrarre il filtro fine.

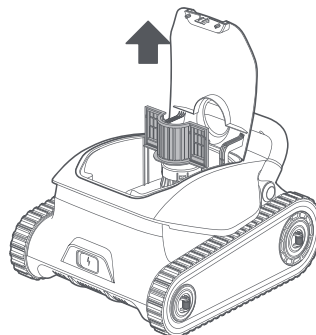
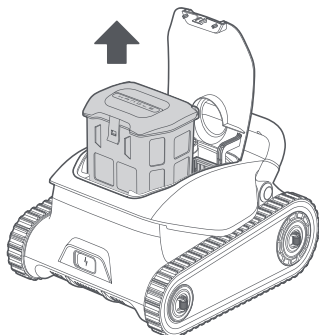

- 3 Aprire il coperchio superiore del cestello del filtro. Svuotare tutti i detriti, come capelli, ramoscelli o sabbia.

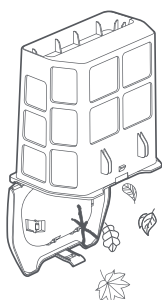

- 4 Sciacquare accuratamente il cestello del filtro e il filtro fine con una manichetta.

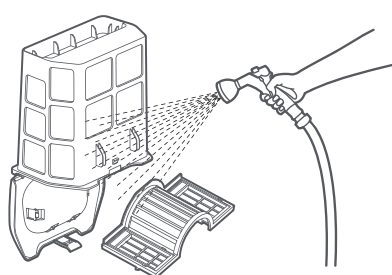

- 5 Rimettere a posto il cestello del filtro e il filtro fine nel robot.

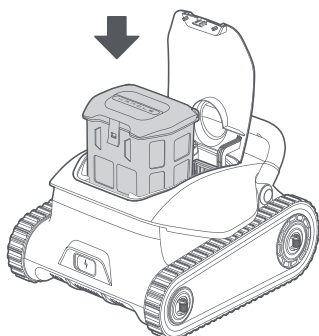

- 6 Chiudere il coperchio del cestello del filtro.

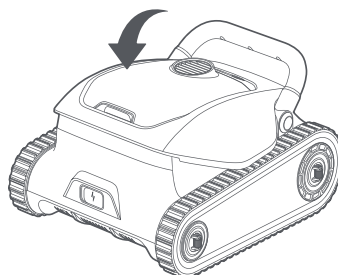

5.2 Pulizia dell'uscita dell'acqua e delle spazzole a rullo

Dopo ogni utilizzo, assicurarsi che l'uscita dell'acqua e le spazzole a rullo siano libere da capelli, sporco e altri detriti. Se necessario, sciacquarle con una manichetta. Asciugare bene la porta di ricarica e i sensori dopo la pulizia.

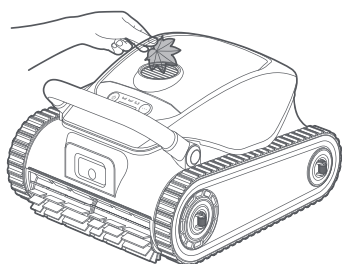

Uscita acqua

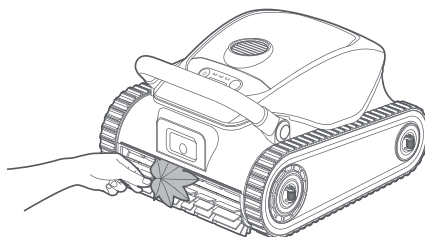

Spazzole a rullo

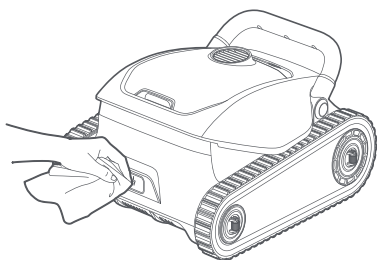

Porta di ricarica

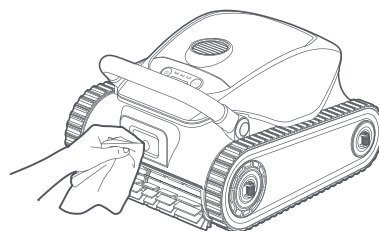

Modulo di fusione dei sensori

5.3 Sostituzione delle spazzole a rullo e dei cingoli

È raccomandato controllare regolarmente la condizione del complessivo cingoli e delle spazzole a rullo e di sostituirle secondo necessità per garantire prestazioni di pulizia ottimali. Se la sostituzione è necessaria, utilizzare ricambi ufficiali.

Sostituire le spazzole a rullo

- 1 Sganciare le fibbie in silicone sulle spazzole a rullo per rimuoverle.
- 2 Sostituire la spazzola a rullo con un componente nuovo e riagganciare le fibbie in silicone.

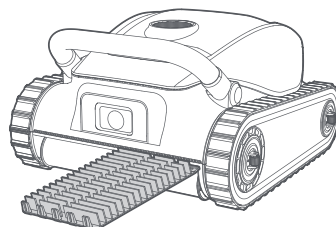
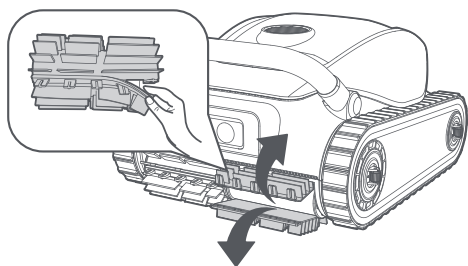

Sostituire i cingoli

1 Rimuovere il pannello laterale dal robot.

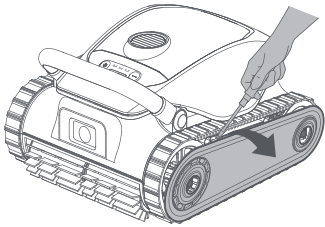

2 Rimuovere le staffe delle ruote di guida dei cingoli.

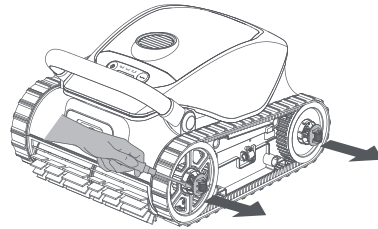

3 Rimuovere le viti e il fermo della ruota.

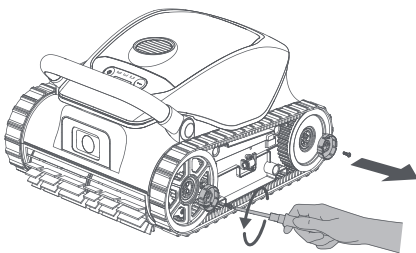

4 Tirare ruote e cingolo come un solo corpo per rimuoverli.

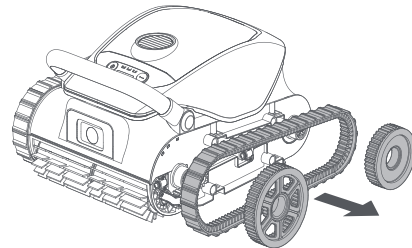

5 Sostituire il cingolo con un nuovo componente.
Reinstallare in sede tutti i componenti.

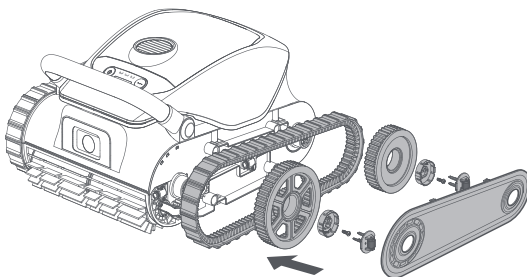

6. Stoccaggio invernale e trasporto

1 Rimuovere il robot dalla piscina e scaricare tutta l'acqua.

2 Spegnerlo il robot e scollegarlo dalla fonte di alimentazione prima di riportarlo. Si consiglia di conservare il robot con un livello di batteria dell'80-100%.

3 Conservare il robot in un luogo con una temperatura ambiente compresa tra -20 °C (-4 °F) e 70 °C (158 °F). Assicurarsi che siano soddisfatte le seguenti condizioni:

- Conservare il robot al chiuso, in un luogo fresco e asciutto, al riparo dalla luce solare diretta, dalla pioggia o dal gelo.
- Tenere il robot lontano da temperature estreme, fiamme libere e aree accessibili ai bambini.
- In caso di stoccaggio prolungato, proteggerlo dalla polvere.
- Prima di utilizzare nuovamente il robot, caricare completamente la batteria.

7. Risoluzione problemi

Problemi	Cause	Soluzioni
<p>La connessione del robot all'app non riesce.</p>	<ol style="list-style-type: none"> 1. Il robot è in operazione subacquea. 2. È presente un problema di connessione Wi-Fi o Bluetooth del robot. 3. Il segnale Wi-Fi è troppo debole. 4. Il robot non è stato ancora connesso alla rete. 	<ol style="list-style-type: none"> 1. Verificare che il robot non sia in operazione subacquea. 2. Verificare che il router Wi-Fi funzioni correttamente. 3. Avvicinare il telefono al robot o posizionare il robot più vicino al router Wi-Fi. 4. Fare riferimento alle istruzioni per la connessione Wi-Fi e riprovare. 5. Se il problema persiste, contattare il servizio post-vendita.
<p>Il robot non riesce a muoversi lungo il perimetro del pavimento della piscina.</p>	<ol style="list-style-type: none"> 1. I sensori possono essere bloccati da detriti o non funzionano correttamente. 2. Il layout della piscina è troppo complesso. 3. Il robot non ha eseguito la calibrazione prima di entrare in acqua. 	<ol style="list-style-type: none"> 1. Pulire accuratamente tutti i sensori e riprovare. 2. Riavviare il robot su una superficie piana e attendere qualche istante per la calibrazione. 3. Se il problema persiste, contatta il servizio post-vendita.
<p>Il robot non riesce ad aderire bene alla parete della piscina durante la pulizia delle pareti.</p>	<ol style="list-style-type: none"> 1. Il cestello del filtro potrebbe essere intasato da detriti. 2. La curvatura della parete è troppo netta. 	<ol style="list-style-type: none"> 1. Pulire accuratamente il cestello del filtro e riprovare. 2. Il robot non è progettato per navigare su pareti di piscina con curvatura troppo netta.
<p>Il robot non riesce a muoversi o si muove lentamente sul pavimento della piscina.</p>	<ol style="list-style-type: none"> 1. I sensori potrebbero essere bloccati dallo sporco o funzionare male. 2. Il cestello del filtro potrebbe essere intasato da sporco o detriti. 3. I detriti potrebbero ostruire gli ingranaggi di trasmissione. 	<ol style="list-style-type: none"> 1. Pulire accuratamente tutti i sensori. 2. Verificare che le spazzole a rullo siano libere detriti e non impediti in alto modo. 3. Provare a muovere le ruote dei cingoli avanti e indietro per rimuovere eventuali ostruzioni tra gli ingranaggi di trasmissione.
<p>La ricarica non riesce.</p>	<ol style="list-style-type: none"> 1. Residui di acqua in eccesso nella porta di ricarica. 2. Il caricabatterie potrebbe essere danneggiato. 	<ol style="list-style-type: none"> 1. Asciugare accuratamente la porta di ricarica prima di ritentare la ricarica. 2. Se il problema persiste, contattare il servizio post-vendita.

Problemi	Cause	Soluzioni
I risultati di pulizia non sono soddisfacenti.	<ol style="list-style-type: none"> 1. Il cestello del filtro è pieno o intasato da detriti. 2. I detriti residui all'interno del vano del cestello del filtro riducono la potenza di aspirazione. 3. La potenza di aspirazione della modalità di pulizia corrente potrebbe essere insufficiente. 4. I pori del cestello del filtro sono troppo grandi per trattenere particelle fini. 	<ol style="list-style-type: none"> 1. Pulire tempestivamente il cestello del filtro. 2. Utilizzare un'idropulitrice per pulire il vano del cestello del filtro e rimuovere eventuali detriti. 3. Aumentare la potenza di aspirazione a un livello più forte e riavviare il processo di pulizia. 4. Installare il filtro fine.
Il robot non riesce a salire sulla parete della piscina.	<ol style="list-style-type: none"> 1. Il cestello del filtro è pieno o intasato da detriti. 2. La curvatura della parete è troppo netta e il robot si blocca. 	<ol style="list-style-type: none"> 1. Pulire tempestivamente il cestello del filtro. 2. Il robot non è progettato per navigare su pareti di piscina con curvatura troppo netta.
L'indicatore LED del robot si accende a luce rossa lampeggiante.	È stato rilevato un errore.	<ol style="list-style-type: none"> 1. Posizionare il robot su una superficie piana e uniforme e riavviarlo. 2. Attendere 30 secondi prima di immergere nuovamente il robot e riprovare. 3. Aggiornare il firmware all'ultima versione e riprovare. 4. Se il problema persiste, contattare il servizio post-vendita.
Il robot è bloccato.	Il robot è bloccato sul pavimento della piscina e non riesce a liberarsi.	Recuperare manualmente il robot e riavviare il ciclo di pulizia.
L'aggiornamento del robot non riesce.	Il segnale Wi-Fi è troppo debole.	Spostare il robot in un'area con segnale Wi-Fi più forte e riprovare.

8. Specifiche tecniche

Nome	Robot pulitore per piscine
Marca	MOVA
Modello	PIXZ5111
Dimensioni (L×L×H)	388,6 mm × 221,0 mm × 444,5 mm
Modalità di pulizia	Pavimento/Pareti/Completa
Superficie massima della piscina	180 m ² (1900 sq.ft)
Potenza di aspirazione massima	22700 LPH
Capacità del cestello del filtro	3.5 L
Modello di caricabatterie	EU: GC44-252150-2C / CH: GC44-252150-2C / AU: GC44-252150-4C
Tipo di batteria	Batteria Li-Ion
Capacità	7800 mAh*
Tempo di funzionamento	4 hrs*
Tempo di ricarica	5-6 hrs
Temperatura di ricarica	5°C~53°C (±2°C)
Tensione caricabatterie	24.9Vdc
Ingresso caricabatterie	100~240Vac
Uscita caricabatterie	24.9V $\overline{=}$ 1.5A
Frequenza operativa	50hz or 60Hz
Temperatura di stoccaggio	-20° C~70° C (-4°F~158°F)

Standard	Banda di frequenza
Bluetooth	2400~2483.5 MHz
Wi-Fi (20 MHz)	2400~2483.5 MHz

Nota:

- * 7.800 mAh si riferisce alla capacità massima della batteria misurata con il metodo standard di carica/scarica. I dati si basano sui nostri test di laboratorio interni; le prestazioni effettive possono variare a seconda delle condizioni ambientali e dello stato di salute della batteria.
- * Il robot offre fino a 4 ore di tempo di funzionamento quando opera in modalità di pulizia del pavimento della piscina con potenza di aspirazione standard.
- * Le specifiche sono soggette a modifiche che riflettono le ottimizzazioni apportate continuamente al prodotto. Per le informazioni più recenti, visitare il nostro sito web su <https://www.mova.tech>.
- * I dati sopra riportati sono stati elaborati dal Laboratorio MOVA e possono variare con le condizioni di funzionamento."

Índice

1. Instrucciones de seguridad	P82
2. Presentación del producto	P87
3. Precauciones para el primer uso	P89
4. Operaciones	P91
5. Limpieza y mantenimiento	P94
6. Almacenamiento en invierno y transporte	P96
7. Resolución de problemas	P97
8. Especificaciones	P99

Translation of the original instructions

1. Instrucciones de seguridad

- Desconecte siempre el aparato de la red eléctrica antes proceder a montarlo, desmontarlo o limpiarlo.
- Para protegerlo de la congelación, no deje el aparato a la intemperie en condiciones de temperaturas gélidas.
- Este es un aparato de Clase III que solo debe recibir tensión de seguridad extra baja (SELV).

1.1 Normas de seguridad

- **LEA Y SIGA TODAS LAS INSTRUCCIONES.**
- **GUARDE ESTAS INSTRUCCIONES.**
- Retire de la piscina el limpiador robótico de piscinas antes de dejar que entren personas en ella.
- Cuando examine el limpiador robótico de piscinas, asegúrese de que esté apagado.
- Cargue la batería únicamente en un intervalo de temperatura de 5 a 45 °C / 41 a 113 °F.
- Los aparatos pueden ser utilizados por personas con capacidades físicas, sensoriales o mentales reducidas o con falta de experiencia y conocimientos, si reciben supervisión o instrucciones sobre su uso seguro y comprenden los riesgos que conllevan. Los niños no deben jugar con el aparato.
- La unidad únicamente debe conectarse a un circuito de alimentación que esté protegido por un interruptor para circuitos con pérdida a tierra (GFCI). Este GFCI debe probarse de manera rutinaria. Para probar el GFCI, pulse el botón de prueba. El GFCI debe interrumpir la alimentación. Pulse el botón de restablecimiento. La alimentación se debe restaurar. Si el GFCI no funciona de esta manera, el GFCI es defectuoso. Si el GFCI interrumpe la alimentación a la unidad de alimentación sin haber pulsado el botón de prueba, puede estar fluyendo una corriente a tierra, que indica la posibilidad de descarga eléctrica. No use la unidad de alimentación. Desconecte la unidad de alimentación y contacte con el fabricante para recibir asistencia.
- Use únicamente el cargador de batería original.
- El cargador de batería debe alimentarse mediante un dispositivo de corriente residual (RCD) que tenga una corriente de funcionamiento residual no superior a 30 mA.
- El cable de alimentación no es sustituible por el usuario. Si el cable

de alimentación está dañado, deje de usar el cargador de batería y contacte con el centro de servicio para su reparación. No use un cable prolongador para conectar el cargador de batería al suministro eléctrico; proporcione una toma de corriente ubicada apropiadamente.

- NO USE el limpiador robótico de piscinas y/o su batería / bloque de energía en caso de daño mecánico en el limpiador robótico de piscinas y/o su batería.
- Para evitar el riesgo de fuego y quemaduras, NO abra, aplaste, caliente o queme la carcasa de la batería.
- Para evitar lesiones mantenga manos y dedos lejos del motor impulsor y el mecanismo de correa de impulsión.
- Durante el funcionamiento, coloque el cargador de batería al menos a 3,5 m / 11,48 ft del borde de la piscina.
- Para una protección continua contra posible descarga eléctrica, coloque el cargador de batería al menos a 11 cm / 4,33 in por encima del suelo.
- Cuando se eleve el limpiador robótico de piscinas, tenga cuidado para evitar lesiones en la espalda.
- No use el limpiador robótico de piscinas si ha añadido líquido floculante o cualquier otro clarificador al agua de la piscina. Estas sustancias obstruyen y dañan los filtros del robot.
- La batería de iones de litio de este producto no es sustituible. Debe reciclarse en centros certificados de electrónica de baterías que acepten baterías. Las baterías NO se deben desechar con los residuos domésticos o los cubos de reciclaje municipales. No desarme la batería.
- El limpiador robótico de piscinas no debe utilizarse cuando haya personas en el agua.
- Apague la bomba de la red eléctrica de alimentación antes de realizar el mantenimiento del usuario, como la limpieza del filtro.
- Use únicamente la unidad de alimentación suministrada con este aparato.

1.2 INSTRUCCIONES IMPORTANTES DE SEGURIDAD

Cuando se instale y use este equipo eléctrico, deben seguirse siempre precauciones básicas de seguridad que incluyan las siguientes:

- **LEA Y SIGA TODAS LAS INSTRUCCIONES**
- **Este aparato no debe ser utilizado por niños. Los niños no deben realizar las tareas de limpieza y mantenimiento responsabilidad del usuario.**

- Para evitar un arranque involuntario, asegúrese de que el interruptor esté en la posición de apagado antes de conectar la batería, recoger o transportar el aparato. Llevar el aparato con un dedo en el interruptor o energizar el aparato con el interruptor activado invita a tener accidentes.
- Recargue únicamente con el cargador especificado por el fabricante. Un cargador adecuado para un tipo de baterías puede crear riesgo de incendio cuando se usa con otras baterías.
- Use aparatos únicamente con baterías diseñadas específicamente. El uso de cualquier otra batería puede crear riesgo de lesiones e incendio.
- Cuando no se usen las baterías, manténgalas alejadas de objetos metálicos, como clips de papel, monedas, llaves, clavos, tornillos u otros pequeños objetos metálicos, que puedan formar una conexión de un terminal a otro. Cortocircuitar los terminales de batería puede provocar quemaduras o incendio.
- En condiciones abusivas, el líquido puede ser expulsado de la batería, evite el contacto. Si ocurre contacto accidentalmente, enjuague con agua. Si el líquido entra en contacto con los ojos, adicionalmente busque ayuda médica. El líquido expulsado por la batería puede provocar irritación o quemaduras. (Este consejo se considera correcto para tipos de celdas convencionales de NiMh, NiCd, ácido de plomo e iones de litio. Si este consejo es incorrecto para un diseño de celda diferente a estos, puede sustituirse por el consejo correcto).
- No utilice una batería o un aparato que esté dañado o modificado. Las baterías dañadas o modificadas pueden exhibir un comportamiento imprevisible que provoque fuego, explosión o riesgo de lesiones.
- No exponga una batería o un aparato al fuego o temperaturas altas. La exposición a fuego o temperatura superior a 130 °C puede provocar una explosión. La temperatura de 130 °C se puede sustituir por una temperatura de 265 °F.
- Siga todas las instrucciones de carga y no cargue la batería o el aparato fuera del intervalo de temperatura especificado en las instrucciones. Cargar incorrectamente o a temperaturas fuera del intervalo especificado puede dañar la batería y aumentar el riesgo de incendio.
- Se recomienda cargar el robot en un ambiente interior fresco y seco. Cargar el robot bajo la luz solar directa en exteriores puede conllevar su sobrecalentamiento, lo que activaría la protección térmica y dificultaría que se cargara correctamente.
- Las reparaciones deben ser realizadas por personal cualificado utilizando únicamente piezas de repuesto idénticas. Esto asegurará que se mantenga la seguridad del producto.

- No modifique ni intente reparar el aparato o la batería (según sea aplicable) salvo que se indique en las instrucciones de uso y cuidado.
- No exponga el aparato o la batería a temperaturas excesivas;
- Tenga presente el riesgo de cortocircuito en los terminales de la batería o del adaptador causado por objetos metálicos.
- La pila de botón en la MCU no debe ser sustituida por el consumidor.







1.3 Eliminación correcta de este producto

Esta marca indica que este producto no debe desecharse con otros residuos domésticos en la UE. Para impedir posibles daños al medio ambiente o a la salud humana por una eliminación de basura descontrolada, recicle responsablemente para promover una reutilización sostenible de los recursos materiales. Para reciclar su dispositivo usado, use los sistemas de devolución y recogida o contacte con el minorista en el que adquirió el producto. Ellos pueden reciclar con seguridad este producto.

La vigilancia remota es para uso privado de lugares no públicos, privados, y únicamente para autoprotección y control. En caso de usarlo, sea consciente de las obligaciones legales locales sobre protección de datos. No se deben vigilar lugares públicos, especialmente con intención clandestina y/o por parte del empleador sin razones justificadas. Tal uso injustificado es bajo riesgo y responsabilidad únicamente del usuario.



1.4 Símbolos y adhesivos

	Lea las instrucciones antes de cargar.
	Clase III
	Corriente continua
IPX8	Corriente alterna
	Clasificación IP
	Máy. Temp. de agua: 45 °C/113 °F
	Máxima profundidad de trabajo 3 m
	ADVERTENCIA - No se permite desechar este producto como si fueran residuos domésticos normales. Asegúrese de reciclar siguiendo los requisitos legales locales.

1.5 Condiciones del agua para uso del robot

Cloro	10 - 12 PPM
PH	7,0-7,8
Temperatura	5-45 °C (41-113 °F)
Sal	Máximo = 5500 PPM
Protección contra entrada	IP68 para limpiador robótico de piscinas

2. Presentación del producto

2.1 Contenido de la caja

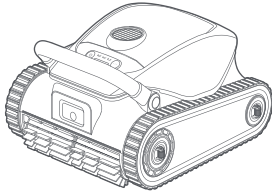

Robot

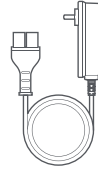

Cargador



Gancho de recuperación

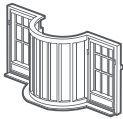

Filtro fino



Manual de usuario y guía de inicio rápido

Nota: Las ilustraciones proporcionadas en este documento son únicamente como demostración.

2.2 Estructura

Botón de modo

Salida de agua

Indicador LED

Botón de encendido

Rueda de oruga × 2

Asa

Módulo de fusión de sensor

4 ruedas guía

Cepillo de rodillo

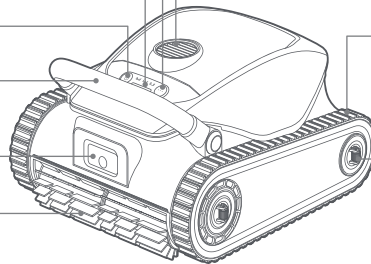

Interruptor pulsar para

Cubierta de cesta de filtro

Cesta de filtro

Puerto de carga

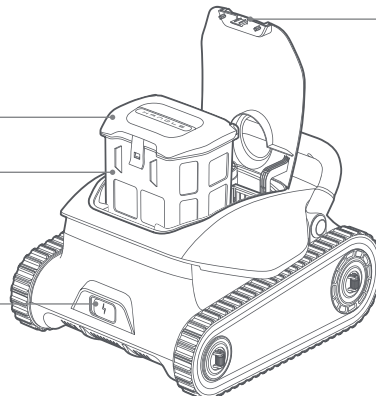

2.3 Controles en el robot

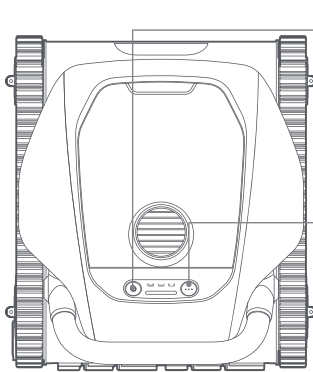

⏻ Botón de encendido

- Para encender o apagar el robot, mantenga presionado ⏻ durante 3 segundos. El indicador LED parpadeará en verde indicando que la acción se ha realizado correctamente.
- Mantenga presionado el ⏻ durante 10 segundos para forzar el apagado.

⋮ Botón de modo

- Presione ⋮ para elegir un modo de limpieza: Suelo únicamente, Paredes únicamente, Completo. El indicador situado debajo del modo de limpieza se ilumina cuando se selecciona el modo.
- Para activar el modo de emparejamiento Bluetooth, mantenga pulsado ⋮ durante 3 segundos. Una luz azul intermitente indica que el robot se encuentra en modo de emparejamiento Bluetooth. Pulse ⋮ dos veces para salir del modo de emparejamiento Bluetooth.
- Para restablecer el robot a la configuración de fábrica, mantenga pulsado ⋮ y, a continuación, pulse ⏻ dos veces. La luz indicadora parpadeará en blanco indicando que el robot está recuperando los ajustes de fábrica.

2.4 Led de estado

Efectos de luz		Estado del robot
Funcionamiento	Verde en modo respiración (encendido)	Encendido.
	Verde/naranja/rojo en modo respiración (apagado)	Apagado.
	Verde/naranja/rojo fijo	Realización de tareas bajo el agua.
	Blanco intermitente	Restableciendo ajustes de fábrica.
En carga	Verde fijo	Nivel de batería = 100 %
	Verde intermitente	50 % ≤ Nivel de batería < 100 %
	Naranja intermitente	Nivel de batería < 50 %
Error	Rojo intermitente	Se ha producido un error.
Configuración de punto de acceso	Azul intermitente (rápido)	En modo de emparejamiento Bluetooth.
Actualización del firmware	Luz fluida de colores	Realización de actualizaciones OTA.

3. Precauciones para el primer uso

3.1 Carga

PRECAUCIÓN:

- No cargue el robot bajo luz solar directa.
- Antes de cargar, retire la tapa del puerto de carga en busca de signos de presencia de agua residual. Si así fuera, seque primero el puerto de carga.

❶ Conecte el cable de carga al puerto de carga del robot y enchufe el cargador a una toma de corriente.

❷ Cargue totalmente la batería, luego desconecte el cargador. Mantenga pulsado  durante 3 segundos para encender el robot.

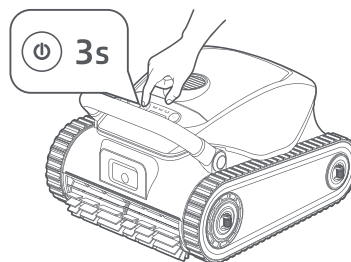
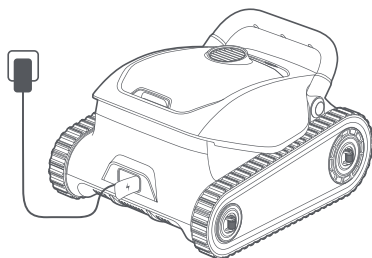

3.2 Instalar la app MOVAhome

Escanee el código QR para descargar la app MOVAhome, o busque "MOVAhome" en la App Store o Google Play. Tras completar la instalación, cree una cuenta e inicie sesión.



Antes de configurar la red, por favor compruebe lo siguiente:

- Asegúrese de que el robot está encendido.
- Asegúrese de que su dispositivo móvil y el robot estén dentro del alcance de cobertura de la misma red wifi con una señal potente.
- Asegúrese de que la red wifi actual sea una red de banda única de frecuencia 2,4 GHz o una red de banda doble de frecuencia 2,4/5 GHz.
- Asegúrese de que la función Bluetooth esté activada en su dispositivo móvil.
- Acerque el teléfono al robot (menos de 1 m).

3.3 Poner el Robot en línea

① Abra la App MOVHome.

② Puede añadir su robot con uno de los siguientes métodos:

- Escanee el código QR para conectarse: Navegue a **Dispositivo** y toque **Escanear el código QR para conectarse**. Escanee el código QR ubicado en la cubierta superior del robot o en su interior. Siga las instrucciones en pantalla para completar la conexión.
- Añadir manualmente: Vaya a **Dispositivo** y toque en **Agregar**. Seleccione el modelo de su robot. Siga las instrucciones en pantalla para completar la conexión.

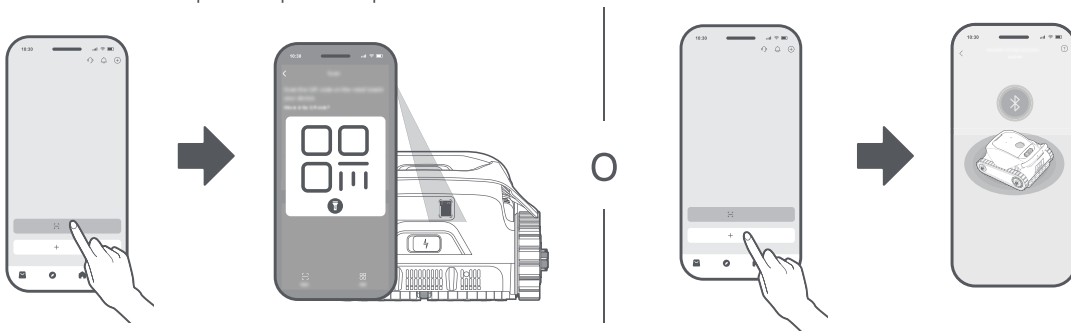

Notas: Mantenga pulsado (⋮) en el robot durante 3 segundos para activar el modo de emparejamiento por Bluetooth. La luz indicadora parpadea azul cuando el robot está preparado para emparejarse.

¿Cómo desvincular el robot?

El robot se vincula automáticamente a la cuenta de MOVHome tras completarse el emparejamiento. Cada dispositivo solo se puede vincular a una cuenta. No se puede vincular a otra cuenta al mismo tiempo. Para emparejar el robot con una nueva cuenta, debe desvincularlo primero. Para desvincularlo:

- Abra la app MOVHome. Vaya a 🏠.
- Localice el nombre de su robot. Si tiene varios robots vinculados a su cuenta de MOVHome, deslice a izquierda o derecha para acceder a la página del robot que desea editar.
- Toque 🗑️ junto al nombre del robot.
- Seleccione Eliminar.

¿Cómo cerrar sesión en su cuenta de MOVHome o eliminarla?

- Abra la aplicación MOVHome. Vaya a 👤 > Ajustes > General > Cuenta.
- Seleccione Cerrar sesión o Borrar cuenta.

¿Cómo compartir su robot?

- Abra la aplicación MOVHome y vaya a 🏠.
- Si tiene varios robots vinculados a su cuenta de MOVHome, deslice a izquierda o derecha para acceder a la página del robot que desea compartir.
- Toque 🗑️ junto al nombre del robot.
- Seleccione Compartir dispositivo.

Notas: El equipo de desarrollo de MOVA realizará continuamente actualizaciones OTA (Over-the-Air) y mantenimiento del firmware y la aplicación. Compruebe las notificaciones de actualizaciones o active la función de Actualización automática para mantener actualizados el firmware y la app y disfrutar de más funciones.

4. Operaciones

Notas:

- No interfiera con el robot durante el funcionamiento debajo del agua.
- Asegúrese de que el robot está totalmente cargado antes de usarlo.



PRECAUCIÓN:

- Asegúrese de que no haya humanos ni mascotas en la piscina. Retire cualquier objeto de la piscina para evitar interferencias con el funcionamiento del robot y para evitar daños potenciales al robot.
- Antes de la limpieza, apague la circulación de la piscina o el sistema de calefacción.

4.1 Seleccionar un modo de limpieza



El robot puede utilizarse para la limpieza de piscinas sin necesidad de conexión a la red. Configure su tarea de limpieza presionando los botones directamente en el robot antes de sumergirlo.

Nota: Encienda siempre el robot sobre una superficie nivelada para garantizar la correcta calibración del sensor antes de introducirlo en el agua.

- 1 Mantenga pulsado  durante 3 segundos para encender el robot.
- 2 Seleccione un modo de limpieza pulsando  en el robot. La luz indicadora se iluminará en azul fijo bajo el icono correspondiente.

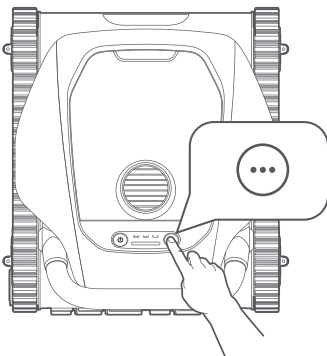
Nota: Si no selecciona ningún modo, el robot funcionará por defecto en modo Suelo únicamente.



Modo de limpieza	Cobertura
 Suelo únicamente	Limpie el suelo de la piscina una vez hasta que el nivel de la batería sea bajo.
 Paredes únicamente	Limpie las paredes de la piscina dos veces hasta que el nivel de la batería sea bajo.
 Completo	Limpie el suelo y las paredes de la piscina hasta que el nivel de la batería sea bajo. El robot avanza continuamente y gira una vez fuera del agua.

4.2 Comenzar la limpieza

- 1 Sumerja el robot en la piscina.

Notas:

- El robot se apagará automáticamente después de 10 minutos de inactividad cuando no esté en el agua.
- El motor de la bomba y las ruedas de oruga se activan únicamente cuando el robot aterriza en el suelo de la piscina.
- Cuando se coloque el robot en el agua, manténgalo al menos a 20 cm / 7,87 in de la pared de la piscina para evitar daños.
- Asegúrese de que la tapa del puerto de carga esté bien cerrada antes de colocar el robot en la piscina.

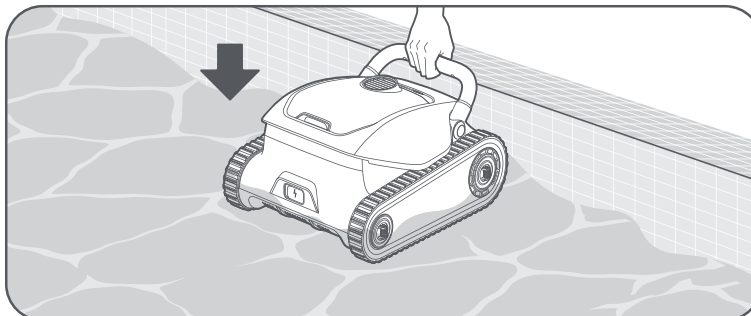

- ② Cuando el robot aterrice establemente en el suelo de la piscina, realizará la calibración del sensor durante 5 segundos. El ciclo de limpieza comienza tan pronto como el robot completa la calibración.

Notas:

- Si la calibración inicial no tiene éxito, el robot la reintentará.
- Las conexiones de red no están disponibles mientras el robot está debajo del agua.
- Cuando el robot está funcionando bajo el agua, la cámara se activa para la navegación y el posicionamiento.

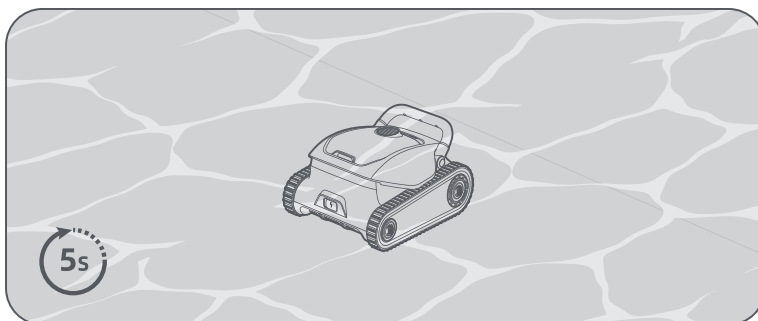

4.3 Ruta de limpieza

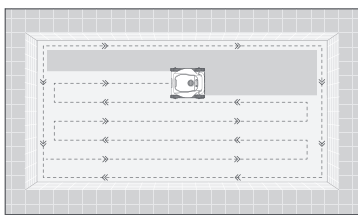

Limpiar el suelo de la piscina

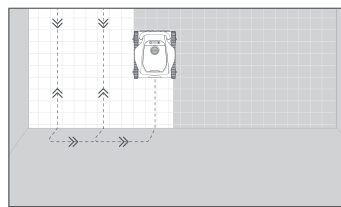

Limpiar las paredes de la piscina

4.4 Recuperación

Notas:

- Tenga cuidado cuando eleve el robot para sacarlo de la piscina, ya que es más pesado cuando se llena de agua.
- Después de cada uso, drene cualquier agua restante en el robot y asegúrese de que queda completamente seco.

Cuando el robot espera en la cota de agua:

- ① Agarre el robot por el asa y retírelo del agua.
- ② El agua contenida en el robot se liberará automáticamente para que este sea más ligero y facilitar su recuperación. Si no extrae el robot del agua en 5 minutos, este regresará al suelo, próximo a la pared, y se apagará tras un tiempo de espera. La función de aparcamiento automático se puede activar o desactivar en la app MOVAhome.

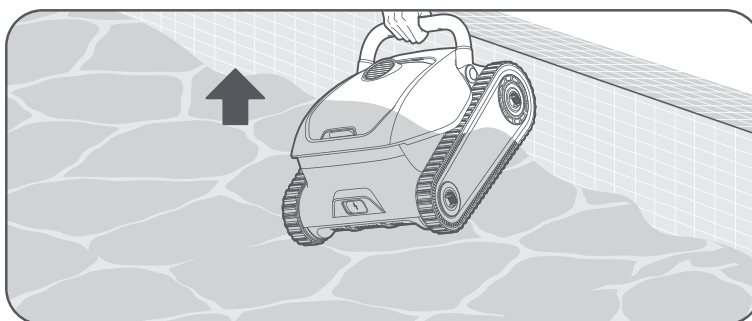

Cuando el robot está esperando en el suelo de la piscina:

Nota: El robot ascenderá automáticamente la pared y esperará en la línea de flotación 5 minutos cuando la batería esté baja ($\leq 10\%$), se produzca un error o haya completado el ciclo de limpieza. Si no extrae el robot del agua en 5 minutos, este regresará al suelo, próximo a la pared, y se apagará tras un tiempo de espera.

- 1 Conecte el gancho a un poste estándar de limpieza de piscina (no incluido).
- 2 Asegure el gancho sobre el asa del robot y lleve el robot a la cota de agua.

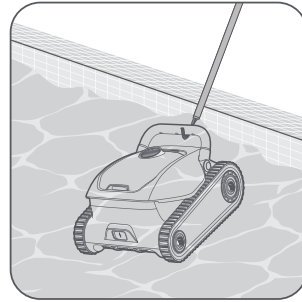
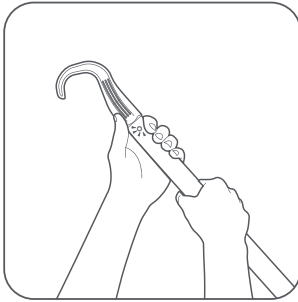

- 3 Tire del robot por el asa y sosténgalo verticalmente para permitir que cualquier agua restante se vacíe.

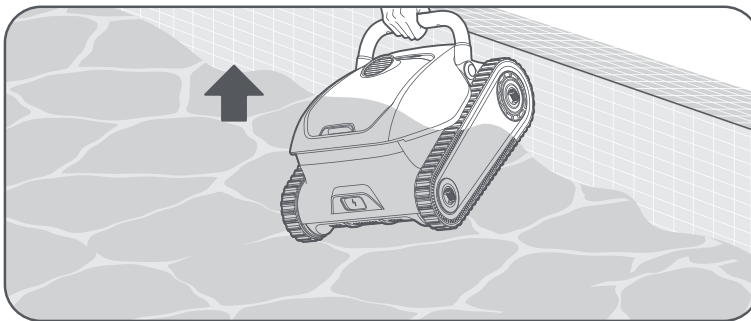

4.5 Sincronización de datos al llegar a la superficie

Cuando el robot esté fuera del agua y vuelva a conectarse a la red, iniciará la transferencia de datos con la aplicación. Esto permite acceder a información detallada sobre la sesión de limpieza, que incluye la duración, el área cubierta y cualquier problema encontrado.

Notas:

- Asegúrese de que el robot y el teléfono estén en un entorno de wifi con una señal potente para permitir una transmisión de datos exitosa entre el robot y su dispositivo móvil.
- Sea consciente de que los datos del ciclo de limpieza pueden estar sujetos a imprecisiones dependiendo de la complejidad de la piscina.

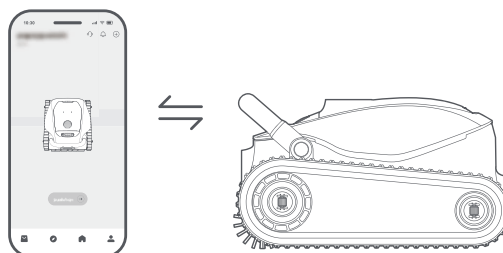

5. Limpieza y mantenimiento

Advertencia: A fin de evitar lesiones, apague el robot antes de realizar tareas de limpieza y mantenimiento.

5.1 Limpieza de los conjuntos de filtros

Se recomienda enjuagar la cesta de filtro después de cada uso para evitar obstrucciones. El filtro fino mostrado en las ilustraciones se utiliza para filtrar los residuos finos. Su uso es opcional.

❶ Pulse el botón de la cesta de filtro para abrir su cubierta y extraerla.

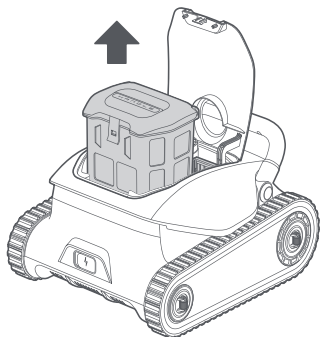

❷ Retire el filtro fino.

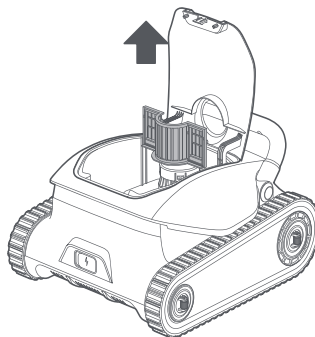

❸ Abra la cubierta superior de la cesta de filtro. Retire todos los restos como cabellos, ramitas o arena.

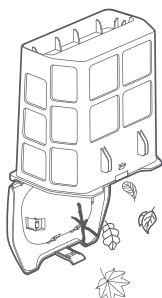

❹ Enjuague bien la cesta de filtro y el filtro fino con una manguera.

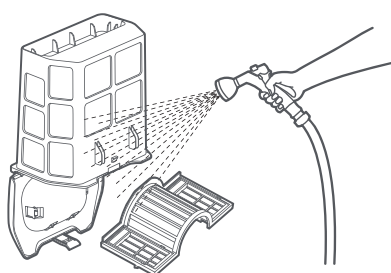

❺ Vuelva a colocar la cesta de filtro y el filtro fino en el robot.

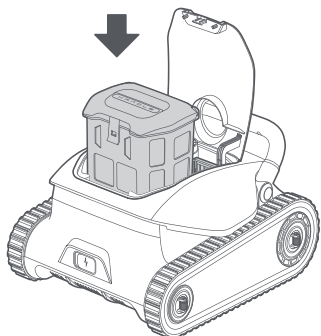

❻ Cierre la cubierta de cesta de filtro.

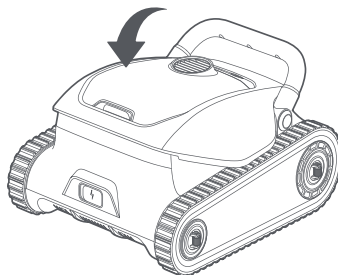

5.2 Limpieza de la salida de agua y los cepillos de rodillo

Después de cada uso, asegúrese de que la salida de agua y los cepillos de rodillo estén libres de cabellos, suciedad y otros restos. Si es preciso, enjuáguelos con una manguera. Seque el puerto de carga y los sensores después de limpiarlos.

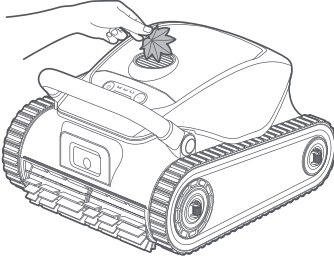

Salida de agua

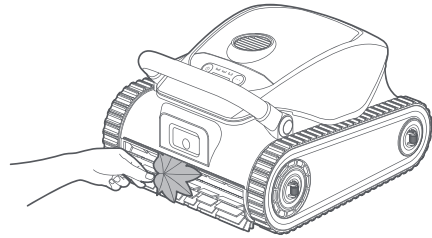

Cepillos de rodillo

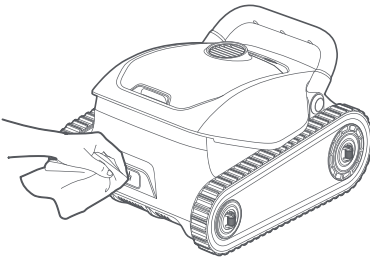

Puerto de carga

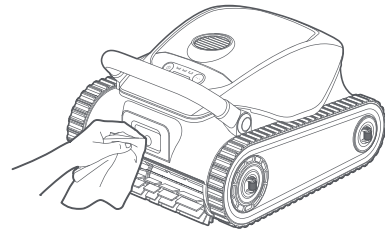

Módulo de fusión de sensor

5.3 Sustitución de los cepillos de rodillo y las orugas

Se recomienda revisar periódicamente el estado de las ruedas de orugas y los cepillos de rodillo, y cambiarlos como corresponda para garantizar una limpieza óptima. Si fuera necesario sustituirlos, utilice componentes originales.

Sustitución de cepillos de rodillo

- 1 Afloje las hebillas de silicona de los cepillos de rodillo para extraerlos.
- 2 Sustituya el cepillo de rodillo por otro nuevo y fije las hebillas de silicona.

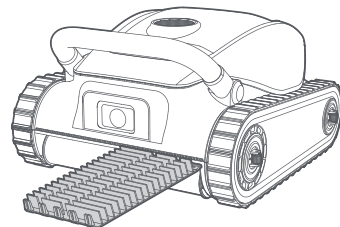
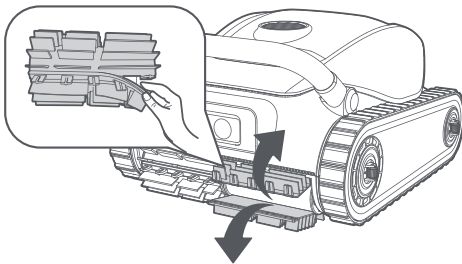

Sustitución de orugas

1 Retire el panel lateral del robot.

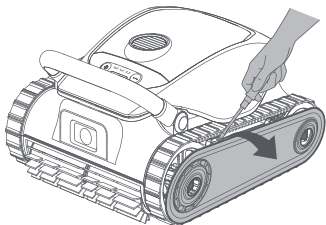

2 Retire de las ruedas los soportes de la rueda guía.

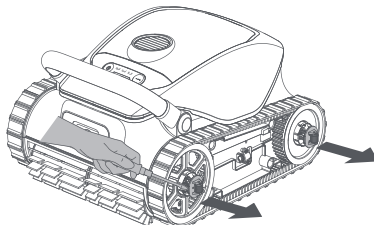

3 Extraiga los tornillos y la sujeción de la rueda.

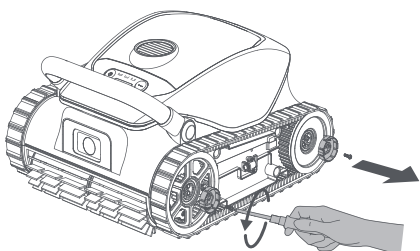

4 Tire de las ruedas y la oruga para extraerlas.

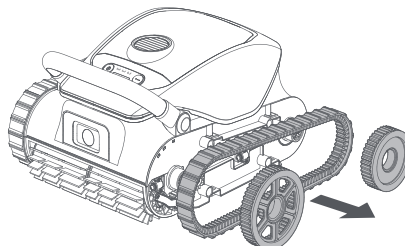

5 Sustituya la oruga por otra nueva. Vuelva a montar correctamente todos los componentes.

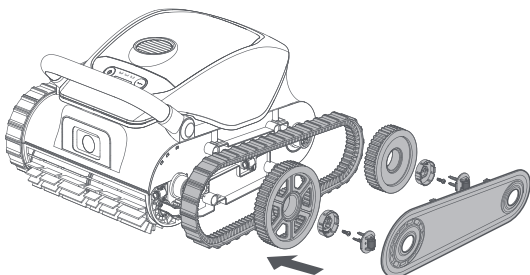

6. Almacenamiento en invierno y transporte

1 Retire el robot de la piscina y vacíe todo el agua.

2 Apague el robot y desconéctelo de la fuente de energía antes del almacenamiento. Se recomienda almacenar el robot con un nivel de batería del 80 -100 %.

3 Guarde el robot en un lugar con una temperatura ambiente de entre $-20\text{ }^{\circ}\text{C}$ ($-4\text{ }^{\circ}\text{F}$) y $70\text{ }^{\circ}\text{C}$ ($158\text{ }^{\circ}\text{F}$).

Asegúrese de satisfacer las siguientes condiciones:

- Almacene el robot en el interior en una ubicación fresca y seca, protegida de la luz solar directa, lluvia, o escarcha.
- Mantenga el robot alejado de temperaturas extremas, llamas abiertas y áreas accesibles a niños.
- Protéjalo del polvo si lo almacena un periodo prolongado.
- Antes de usar el robot de nuevo, cargue la batería totalmente.

7. Resolución de problemas

Problemas	Causas	Soluciones
El robot no se conecta a la aplicación.	<ol style="list-style-type: none"> 1. El robot está funcionando bajo el agua. 2. Existe un problema con la conexión Wi-Fi o Bluetooth del robot. 3. La señal Wi-Fi actual es demasiado débil. 4. El robot aún no se ha conectado a la red. 	<ol style="list-style-type: none"> 1. Asegúrese de que el robot no esté sumergido en el agua. 2. Asegúrese de que el router Wi-Fi funciona correctamente. 3. Aproxime el teléfono al robot o este último al router Wi-Fi. 4. Consulte las instrucciones de conexión Wi-Fi y vuelva a intentarlo. 5. Si el problema persiste, contacte con el servicio posventa.
El robot no avanza por el borde del pavimento de la piscina.	<ol style="list-style-type: none"> 1. Los sensores podrían estar bloqueados por residuos o no funcionar correctamente. 2. El diseño de la piscina es demasiado complejo. 3. El robot no realizó la calibración antes de entrar en el agua. 	<ol style="list-style-type: none"> 1. Limpie bien todos los sensores y vuelva a intentarlo. 2. Reinicie el robot sobre una superficie nivelada y espere un momento para que se calibre. 3. Si el problema persiste, contacte con el servicio posventa.
El robot no se aproxima debidamente a la pared de la piscina durante su limpieza.	<ol style="list-style-type: none"> 1. La cesta de filtro podría estar obstruida con residuos. 2. La curvatura de la pared es demasiado pronunciada. 	<ol style="list-style-type: none"> 1. Limpie bien la cesta de filtro antes de volver a intentarlo. 2. El robot no está diseñado para desplazarse a lo largo de paredes de piscinas con una curvatura excesiva.
El robot no puede moverse o avanza lentamente por el pavimento de la piscina.	<ol style="list-style-type: none"> 1. Los sensores pueden estar bloqueados por residuos o no funcionar correctamente. 2. La cesta de filtro podría estar obstruida con residuos o suciedad. 3. Puede haber suciedad obstruyendo los engranajes impulsores. 	<ol style="list-style-type: none"> 1. Limpie a pavimento todos los sensores. 2. Asegúrese de que los cepillos de rodillo estén libres de enredos y residuos. 3. Intente mover las ruedas de oruga adelante o atrás para eliminar cualquier obstrucción presente entre los engranajes impulsores.
El proceso de carga resulta fallido.	<ol style="list-style-type: none"> 1. Exceso de agua residual en el puerto de carga. 2. El cargador podría estar dañado. 	<ol style="list-style-type: none"> 1. Seque bien el puerto de carga antes de volver a intentar cargar. 2. Si el problema persiste, contacte con el servicio posventa.
Los resultados de la limpieza no son tan buenos como se esperaba.	<ol style="list-style-type: none"> 1. La cesta de filtro está llena u obstruida con residuos. 2. La suciedad residual en el compartimento de la cesta de filtro reduce la potencia de succión. 3. La potencia de succión del modo de limpieza actual podría ser insuficiente. 4. Los poros de la cesta de filtro son demasiado grandes para atrapar partículas finas. 	<ol style="list-style-type: none"> 1. Limpie inmediatamente la cesta de filtro. 2. Utilice un limpiador a presión para eliminar cualquier resto de suciedad del compartimento de la cesta de filtro. 3. Aumente la potencia de succión a un valor mayor y reinicie el proceso de limpieza. 4. Instale el filtro fino.

Problemas	Causas	Soluciones
El robot no puede ascender las paredes de la piscina.	<ol style="list-style-type: none"> 1. La cesta de filtro está llena u obstruida con residuos. 2. La curvatura de la pared es demasiado pronunciada, lo que provoca que el robot quede atascado. 	<ol style="list-style-type: none"> 1. Limpie inmediatamente la cesta de filtro. 2. El robot no está diseñado para desplazarse a lo largo de paredes de piscinas con una curvatura excesiva.
El indicador LED del robot parpadea en rojo.	Se ha detectado un error.	<ol style="list-style-type: none"> 1. Disponga el robot sobre una superficie plana y uniforme y reinícielo. 2. Espere 30 segundos antes de volver a sumergir el robot e intentarlo de nuevo. 3. Actualice el firmware a la última versión y vuelva a intentarlo. 4. Si el problema persiste, contacte con el servicio posventa.
El robot se ha atascado.	El robot se ha atascado en el pavimento de la piscina y no puede salir.	Recupere manualmente el robot y reinicie el ciclo de limpieza.
El robot no se actualiza.	La señal Wi-Fi es demasiado débil.	Mueva el robot a una zona con una señal Wi-Fi más intensa y vuelva a intentarlo.

8. Especificaciones

Nombre	Limpiador robótico de piscinas
Marca	MOVA
Modelo	PIXZ5111
Dimensiones (An×L×Al)	388,6 mm × 221,0 mm × 444,5 mm
Modo de limpieza	Suelo/Paredes/Completo
Superficie máxima de la piscina	180 m ² (1 900 pies cuadrados)
Potencia máxima de succión	22700 LPH
Capacidad de la cesta de filtro	3.5 L
Modelo de cargador	EU: GC44-252150-2C / CH: GC44-252150-2C / AU: GC44-252150-4C
Tipo de batería	Batería de iones de litio
Capacidad	7800 mAh*
Autonomía	4 hrs*
Tiempo de carga	5-6 hrs
Temperatura de carga	5°C~53°C (±2°C) (41°F~127.4°F)
Tensión del cargador	24.9Vdc
Entrada del cargador	100~240Vac
Salida del cargador	24.9V $\overline{=}$ 1.5A
Frecuencia de funcionamiento	50hz or 60Hz
Temperatura de almacenamiento	-20° C~70° C (-4°F~158°F)

Estándares	Banda de frecuencia
Bluetooth	2 400~2483,5 MHz
Wi-Fi (20 MHz)	2 400~2483,5 MHz

Notas:

- * 7 800 mAh se refiere a la capacidad máxima de la batería, medida con el método estándar de carga/descarga. Estos datos se basan en nuestras pruebas de laboratorio internas; el rendimiento real puede variar en función de las condiciones ambientales y el estado de la batería.
- * El robot ofrece hasta 4 horas de autonomía en modo de limpieza del suelo de la pieza con la potencia de succión estándar.
- * Debido a la mejora continua del producto, las especificaciones están sujetas a cambios. Para obtener la información más reciente, visite nuestro sitio web: <https://www.mova.tech>.
- * Las estadísticas anteriores son del laboratorio de MOVA y pueden variar dependiendo de las condiciones de funcionamiento.

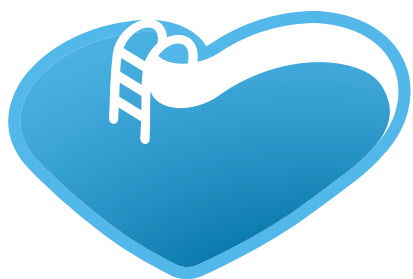

BSVillage

[.com](http://www.bsvillage.com)

PISCINE - WELLNESS - OUTDOOR

www.bsvillage.com

BUSINESS SHOP S.r.l. a Socio Unico
Via della Repubblica n. 19/1 - 42123 Reggio Emilia (RE)
P.Iva e C.F. 02458850357 - Cap. soc. 60.000,00 € i.v.

 www.bsvillage.com

 0522 15 36 417

 info@bsvillage.com

 0522 18 40 494