



BSVillage
PISCINE - WELLNESS - OUTDOOR

MANUALE di MONTAGGIO

Piscina **STEELDESIGN** Omega



www.bsvillage.com

INDICE

1. Consigli di sicurezza 5

2. Preparazione del terreno 6



- 2.1 Consigli
- 2.2 Attrezzi
- 2.3 Ubicazione
- 2.4 Preparazione del terreno

3. Componenti 9

4. Installazione 10



- 4.1 Controforte
- 4.2 Tenditore
- 4.3 Interramento
- 4.4 Guide di transizione
- 4.5 Piastra di base
- 4.6 Parete in acciaio
- 4.7 Cuneo di sabbia
- 4.8 Rivestimento
- 4.9 Colonne verticali VEDI
- 4.10 Profili superiori HOR
- 4.11 Coperture
- 4.12 Bocchetta di mandata
- 4.13 Skimmer
- 4.14 Ultimi dettagli



5. Manutenzione 19

- 5.1 Struttura
- 5.2 Acqua
- 5.3 Rimessaggio invernale
- 5.4 Ricambi

6. Garanzia TOI 22



Scansiona il codice QR per accedere a contenuti e informazioni aggiuntive:



PISCINA:

Montaggio piscina



Montaggio skimmer



Installazione e decoh!pool



FILTRO:

Installazione del filtro



Come funziona un filtro a sabbia



Parti di un filtro a sabbia



MANUTENZIONE:

Cloro e pH



Recupero dell'acqua



Consigli per l'invernaggio



Kit di riparazione



ATTENZIONE: Leggere attentamente queste istruzioni prima di montare la piscina. Il rischio è massimo per i bambini di età inferiore ai 5 anni. La mancata lettura e il mancato rispetto delle istruzioni di montaggio possono causare gravi rischi per la salute e possono provocare la morte.

1. CONSIGLI DI SICUREZZA

- Non installare la piscina su balconi e terrazze, tetti o superfici che non siano completamente stabili. Evitare anche le zone soggette a allagamenti.
- È importante posizionare la piscina in un luogo vicino a uno scarico, per prevenire possibili allagamenti; non dimentichi che la sua piscina è come un grande serbatoio. Se la piscina non è livellata, la pressione può rompere la parete, il che libererebbe una grande quantità d'acqua e potrebbe causare danni materiali e personali considerevoli.
- Questa piscina è progettata per uso privato e non per scopi commerciali.
- Per evitare rischi di annegamento o lesioni, sorvegliate sempre i bambini piccoli.
- Non installare scivoli o trampolini.
- Non tuffarsi né saltare a capofitto da una scaletta, da un cornicione o da qualsiasi altro punto.
- Non appoggiarsi, sedersi o camminare sui bordi: non sono stati progettati per questo scopo.
- Non utilizzare la piscina se si sono consumate bevande alcoliche, droghe o medicinali.
- Non indossare calzature con elementi metallici e appuntiti.
- Non collocare tavoli, sedie o altri oggetti vicino alla piscina per impedire ai bambini di accedervi e di ferirsi o annegare.
- Non praticare fori nella parete della piscina per installare luci o altro, poiché ciò potrebbe causare gravi lesioni, folgorazioni o danni alla proprietà. Il mancato rispetto di questi punti potrebbe causare danni alla struttura della parete.
- Non utilizzare mai la piscina di notte o in condizioni di scarsa visibilità.
- È necessario mantenere l'acqua della piscina pulita in modo che il fondo sia sempre visibile.

CONSIGLI DI SICUREZZA (NORMATIVA)

Sorvegliare e agire

- La sorveglianza dei bambini deve essere ravvicinata e costante.
- Designare un unico responsabile della sicurezza e rafforzare la sorveglianza quando ci sono più utenti in piscina.
- Fornire dispositivi di galleggiamento alle persone che non sanno nuotare.
- Insegnate ai vostri figli a nuotare il prima possibile.
- Bagnate la nuca, le braccia e le gambe prima di entrare in acqua.

- Imparate le tecniche di primo soccorso, in particolare quelle specifiche per i bambini.
- Vietai tu tuffi e salti in presenza dei bambini, così come le corse e i giochi violenti nelle immediate vicinanze della piscina.
- Non permetta l'accesso alla piscina senza giubbotti o bracciaoli ai bambini che non sanno nuotare bene e senza un accompagnatore in acqua.
- Non lasciare giocattoli nelle vicinanze e all'interno della piscina senza sorveglianza.
- Mantenere l'acqua sempre pulita e in buone condizioni.
- Conservare i prodotti chimici per la manutenzione della piscina fuori dalla portata dei bambini.

Prevedere

- Alcuni dispositivi possono contribuire alla sicurezza, ma non sostituiscono in alcun caso la sorveglianza di un adulto. Installare una recinzione il cui cancello deve essere chiuso.
- Un telefono accessibile vicino alla piscina.
- Un salvagente gonfiabile e un bastone vicino alla piscina.
- Copertura di protezione manuale o automatica correttamente installata e fissata.
- Rilevatore elettronico di cadute o di accesso alla piscina.

In caso di incidente

- Togliere il bambino dall'acqua il più rapidamente possibile.
- Chiedere immediatamente soccorso e seguire i consigli che vi vengono forniti.
- Memorizzare e affiggere vicino alla piscina i numeri di telefono dei servizi di primo soccorso: Vigili del fuoco, Croce Rossa, Protezione Civile, Pronto Soccorso, Medico, ecc.

Attenzione: per quanto riguarda gli impianti di filtrazione, la norma di installazione NF C 15-100 stabilisce che qualsiasi apparecchio elettrico situato a meno di 3,50 m dalla piscina e liberamente accessibile deve essere alimentato a bassissima tensione, 12 volt. Qualsiasi apparecchio elettrico alimentato a 220 V deve essere situato ad almeno 3,50 m dal bordo della piscina. La modifica di uno o di tutti gli elementi del sistema di filtrazione richiede l'autorizzazione del produttore.

CONSERVARE QUESTE ISTRUZIONI PER FUTURA CONSULTAZIONE

In caso di dubbi sul montaggio e sulla filtrazione:

s.tecnico@torrenteindustrial.com



2. PREPARAZIONE DEL TERRENO

2.1 CONSIGLI

Prenditi il tempo necessario e leggi attentamente le istruzioni prima di installare la piscina. Questa piscina deve essere installata su un terreno solido, resistente, livellato e all'aperto. (Leggi "Condizioni di garanzia della piscina").

I risultati finali e la durata della piscina dipenderanno dalla cura e dall'attenzione dedicate all'installazione.

Verifici le normative locali e si assicuri di ottenere i permessi di costruzione, se necessario. Consulti le norme elettriche e edilizie locali relative all'installazione di piscine smontabili.

Questo tipo di piscina contiene grandi quantità d'acqua e ha un peso notevole. Adottare tutte le misure di sicurezza possibili per evitare incidenti.

Si tenga presente che 1 m³ = 1.000 litri = 1.000 kg.

Si raccomanda che l'installazione venga effettuata da almeno due adulti.

Il tempo di installazione per due persone è di 4-5 ore a seconda dal modello.

2.2 ATTREZZATURA NECESSARIA

L'installazione della piscina deve essere effettuata con gli attrezzi adeguati per garantire un montaggio corretto. **Attrezzi non inclusi.**

Un metro. Una livella. Un rastrello. Un picchetto. Una corda. Un pennarello. Rotolo di nastro adesivo. Taglierino. Guanti. Pinze da stesura. Forbici. Sega per metalli. Chiave inglese. Cacciavite a croce e a taglio "Phillips". Lima. Tappetino da pavimento. Sabbia (consultare il paragrafo 4.3)

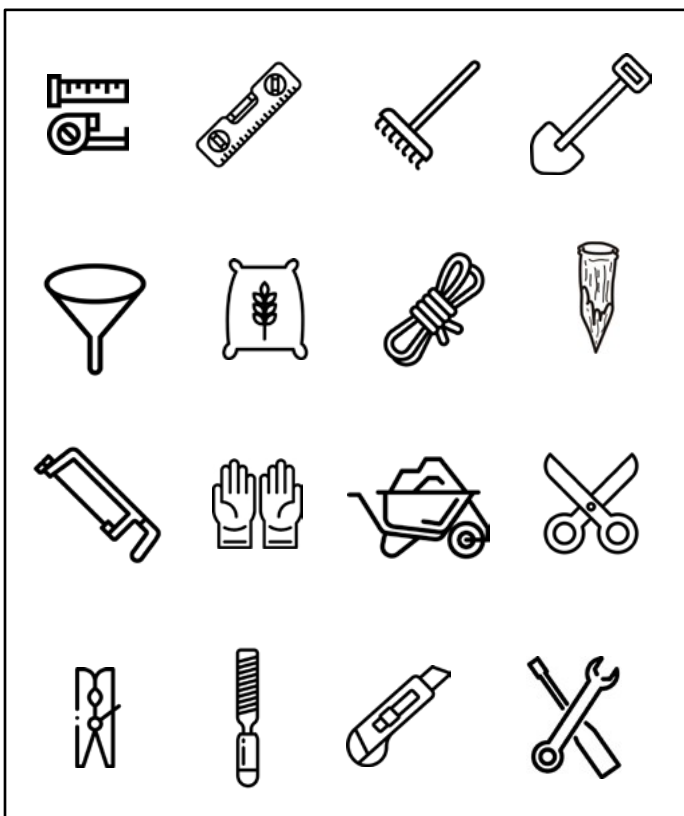

2.3 POSIZIONAMENTO DELLA PISCINA

La piscina deve essere installata su una **superficie piana, liscia, solida e livellata.**

- Se non si dispone di una superficie sufficientemente ampia per la piscina, scegliere un luogo in cui sia necessario **scavare il meno possibile**. Non riempire il terreno con materiale.
- Installi la piscina in una **zona libera e soleggiata**. Non installi la piscina sotto alberi o vegetazione per evitare che le foglie sporchino la piscina.
- Non installare la piscina sotto cavi elettrici** né sopra condutture sotterranee di acqua, elettricità o gas.
- Non lasciare la piscina a metà del montaggio**: il vento potrebbe deformarla e danneggiarne la struttura.
- Eviti di installare la piscina in zone a rischio di allagamento** o su un terreno appena trattato con prodotti chimici.

IMPORTANTE: Determinare la posizione della piscina. Assicurarsi che la distanza dalle altre strutture adiacenti (abitazione, recinzioni, ecc.) sia adeguata. Verificare che il terreno sia livellato. Contattare le autorità competenti per ricevere le informazioni relative all'installazione di una piscina nella propria abitazione.

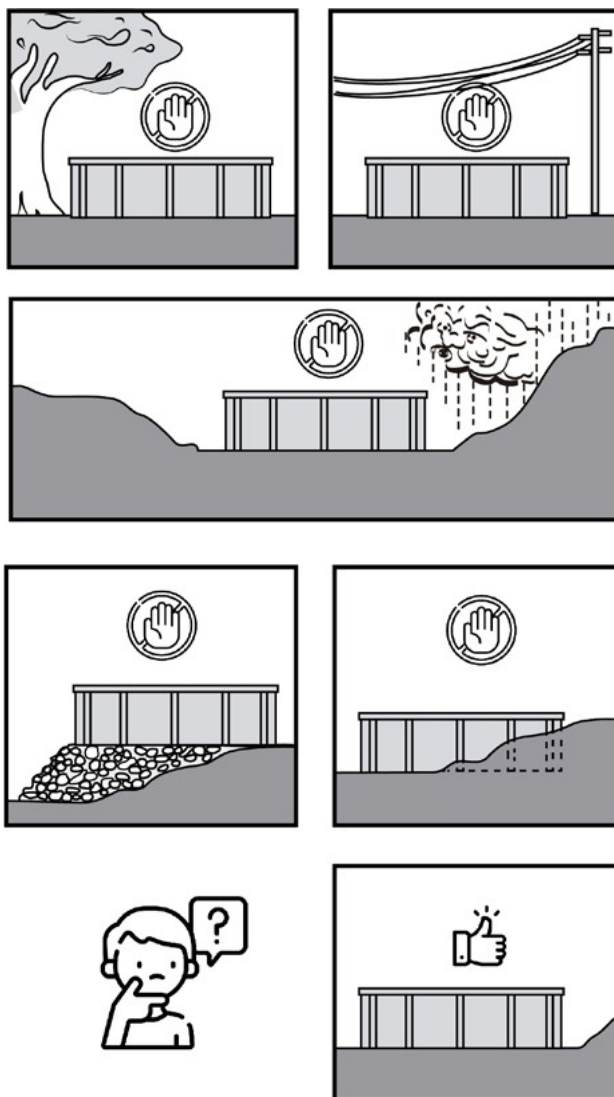

2.4 PREPARAZIONE DEL TERRENO

La superficie deve essere **COMPLETAMENTE ORIZZONTALE** e **SENZA DISLIVELLI**. Rimuovere sassi, radici e/o qualsiasi elemento che possa danneggiare il rivestimento.

IMPORTANTE: Non installare mai la piscina su lastre di polistirolo espanso o simili.

Tenere conto delle dimensioni della piscina per poter preparare il terreno e disporre dello spazio necessario per una corretta installazione. Utilizzare i grafici e la tabella per posizionare correttamente la piscina sul terreno. È **necessario lasciare sempre un margine di circa 30 cm intorno al perimetro della piscina.**

CONSIGLIO: I contrafforti sono parzialmente interrati. Tenetelo presente al momento di preparare il terreno, specialmente se si tratta di cemento. A seconda del modello della vostra piscina, il numero di contrafforti può variare:

- **Modello 550:** 2 contrafforti (1 tenditore)
- **Modello 640:** 4 contrafforti (2 tenditori)
- **Modello 730 e 915:** 6 contrafforti (3 tenditori)

Una volta scelto il luogo in cui posizionare la piscina, avete due opzioni per installarla:

- Su una **piattaforma/soletta in calcestruzzo**
- **Direttamente sul terreno.**

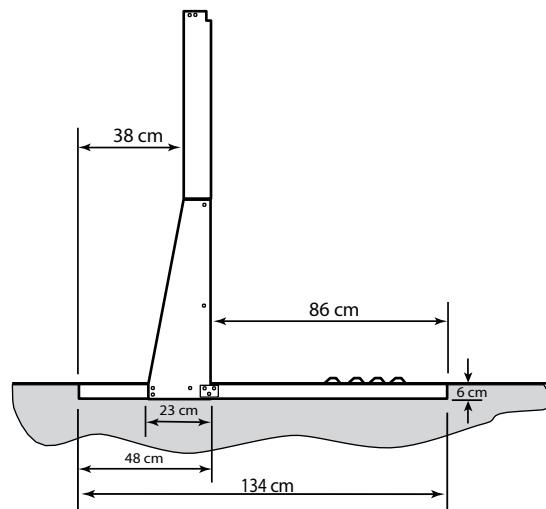
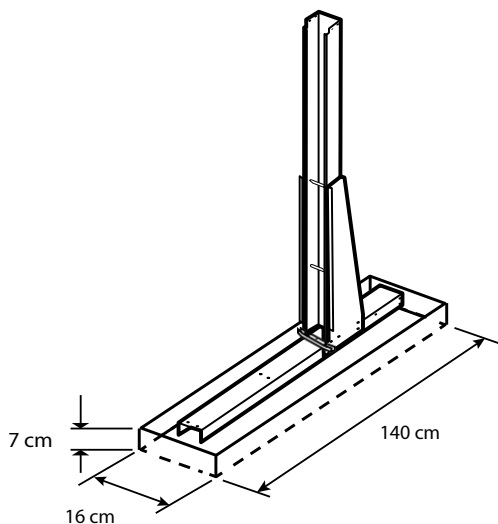
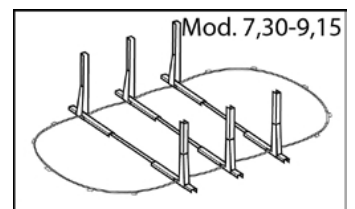
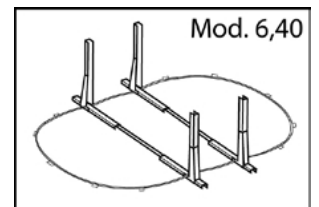
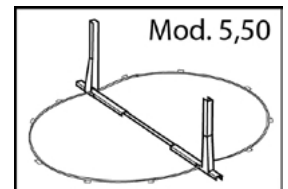
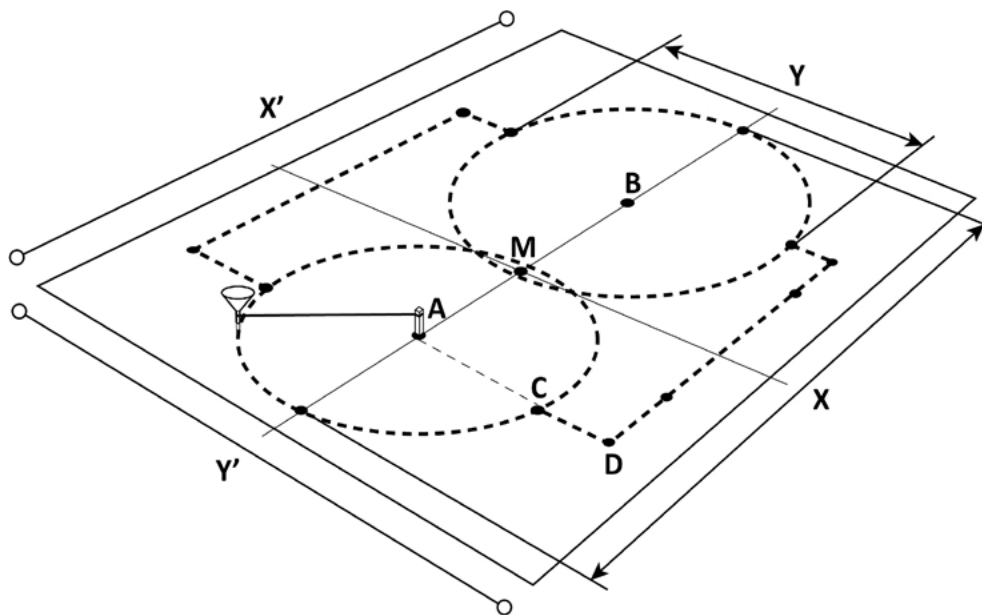

MODELLO:	550x366	640x366	730x366	915x457
X'-Y' (cm)	610 x 518	700 x 518	790 x 518	975 x 610
X	550 cm	640 cm	731 cm	914 cm
Y	366 cm.			457 cm.
A-B	184 cm.	274 cm.	366 cm	458 cm
A-C	183 cm.			229 cm
C-D	48 cm			
A-M	91 cm.	137 cm	183 cm	229 cm
Contrafforti	2	4	6	

Schema di installazione a terra per modello:



PIATTAFORMA IN CALCESTRUZZO:

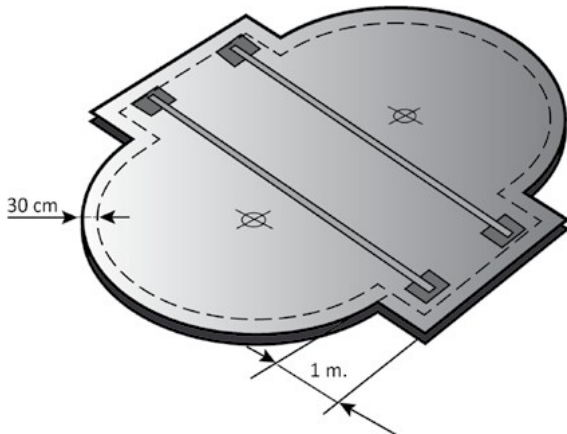

Preparare una **piattaforma in calcestruzzo** di dimensioni almeno pari a quelle della piscina (vedere tabella) + 30 cm di sicurezza. Tenere presente che i contrafforti sono semi-interrati e sporgono di 48 cm su ciascun lato della parete.

SUL TERRENO:

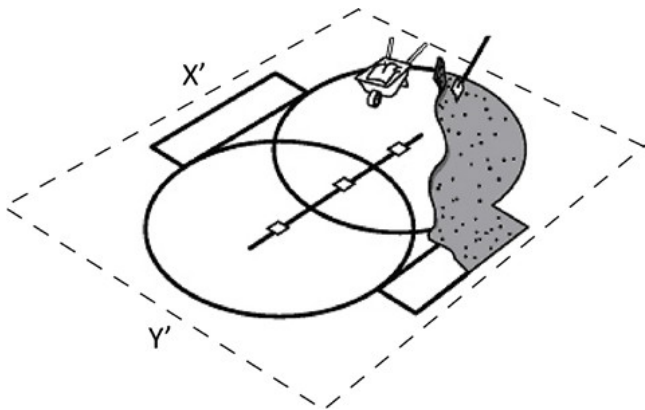

Tracciare lo spazio necessario dove verrà posizionata la piscina. Lo spazio sarà un rettangolo di dimensioni X'-Y'.

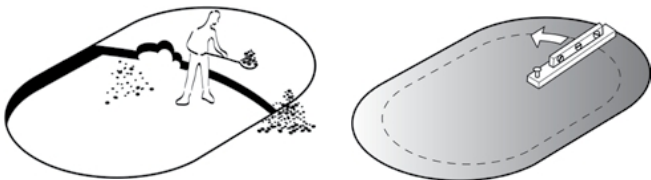

Livellare il terreno rimuovendo la terra dalle zone più alte, non riempire le zone più basse. Eliminare tutte le erbacce, le radici, i sassi e trattare il terreno con diserbanti se necessario; la mancata eliminazione di tutte le erbacce invalida la garanzia.

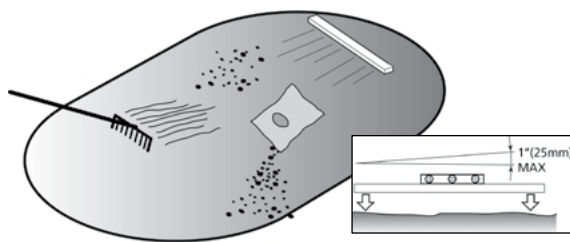

Il processo di livellamento è molto importante, dedicateci tempo e attenzione, aiutandoti con delle assi lunghe e una livella a bolla. Per la finitura, spargi un sottile strato di sabbia setacciata. Innaffia, compatta e controlla che sia a livello.

TRACCIARE L'AREA DELLA PISCINA:

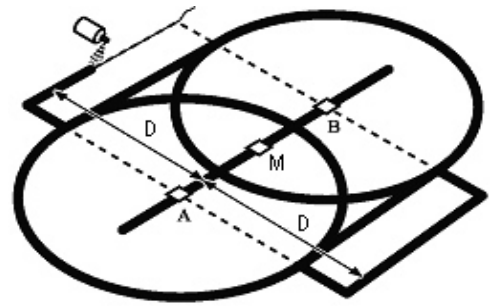

Individuare il centro della piscina (punto M) e segnare i punti A e B. Con l'aiuto di un paletto e di una corda tracciare un cerchio con centro in A e raggio A-C. Fare lo stesso nel punto B (il diametro corrisponderà alla larghezza della piscina)

RICORDA: Lascia un margine di circa 30 cm intorno alla piscina per motivi di sicurezza.

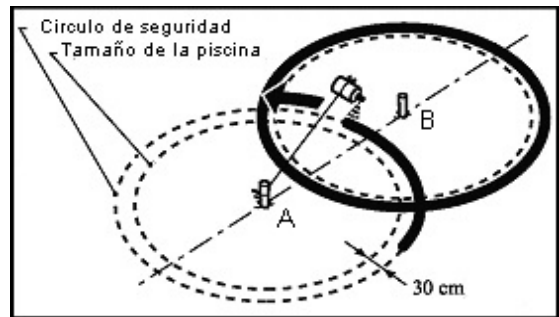

Segnare la distanza A-D su entrambi i lati dei cerchi e disegnare un rettangolo. Questa è l'area in cui verranno posizionati i contrafforti. Verificare il numero di contrafforti della propria piscina nella tabella precedente (pag. 7)

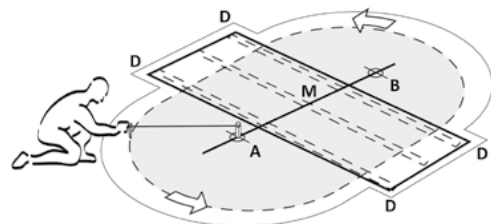

Sia che installi la piscina su cemento o direttamente sul terreno, dovrà scavare delle trincee profonde circa 6 cm e larghe 16 x 140 cm per poter interrare parzialmente i contrafforti.

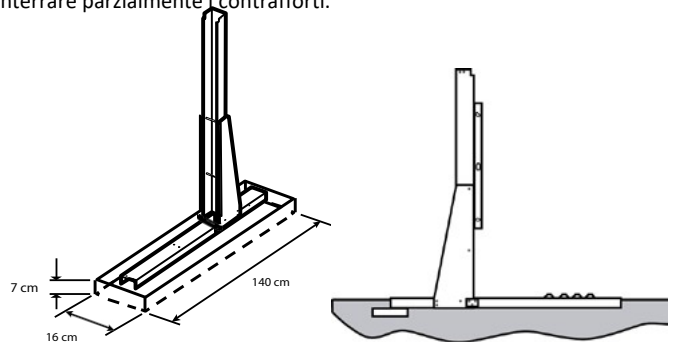

IMPORTANTE: I contrafforti devono essere perfettamente a filo con il terreno, verticali e alla stessa distanza l'uno dall'altro.

3. COMPONENTI

IMPORTANTE: Estrarre e smistare i componenti della piscina prima di iniziare il montaggio.

L'eventuale mancanza di pezzi deve essere segnalata al servizio tecnico entro un termine massimo di 15 giorni dalla data di acquisto della piscina, in caso contrario non sarà coperta dalla garanzia.

 ASSICURARSI CHE LA PISCINA CONTENGA TUTTI GLI ELEMENTI PRIMA DI PROCEDERE AL MONTAGGIO.

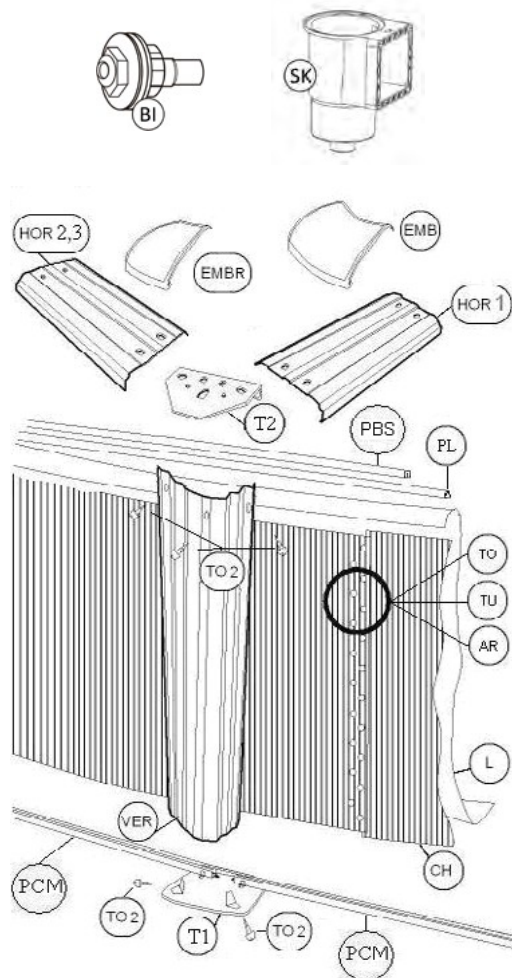
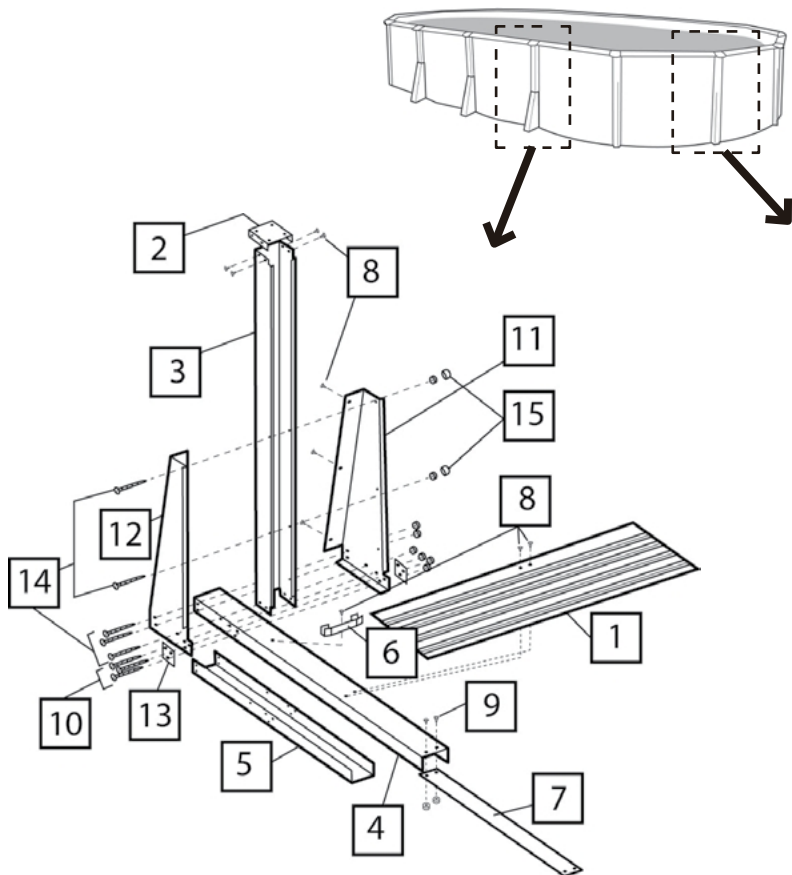

N.	Descrizione	Ovale 550	Ovale 640	Ovale 730	Ovale 915
1	Scheda madre	2	4	6	
2	Piastra superiore	2	4	6	
3	Pilastro centrale	2	4	6	
4	Profilo a U lungo	2	4	6	
5	Profilo a U corto	2	4	6	
6	Connettore guide	2	4	6	
7	Tenditore	1	2	3	
8	Vite autofilettante 5,5x13	28	56	84	
9	Vite M5x16 + dado	4	8	12	
10	Vite M8x130 + rondella + dado M8	6	12	18	
11	Piastra di rinforzo DESTRA	2	4	6	
12	Piastra di rinforzo SINISTRA	2	4	6	
13	Rinforzo a 3 fori	4	8	12	
14	Vite M8x120 + rondella + dado M8	10	20	30	
15	Punta per tappi e dadi	4	8	12	

	Ovale 550	Ovale 640	Ovale 730	Ovale 915
L	1			
CH	1			
TO-TU-AR	34			
T1	10			
T2	10			
HOR1	0	2	4	
ORA2	4			
ORA3	8			
PL	16	18	20	25
PBS-Blco.	11	12	13	17
PCM	8			
VEDI	10			
EMB	10			
EMBR	2	4	6	
TO2	90			
BU	20			
SK	1			
BI	1			

4. INSTALLAZIONE.

4.1 CONTROSTO

Prendere i due profili a U e inserire il profilo corto (5) all'interno del profilo lungo (4) facendo combaciare i fori di entrambi. Non avvitarli ancora. Il profilo lungo deve rimanere nella parte superiore.

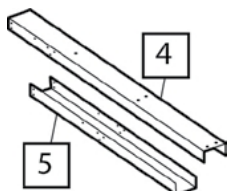

Posizionare il montante centrale (3) sopra i profili, allineando correttamente i fori.

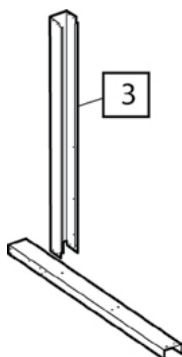

Posizionare su entrambi i lati del montante le piastre di rinforzo destra (11) e sinistra (12) e fissarle con 3 viti per lamiera.

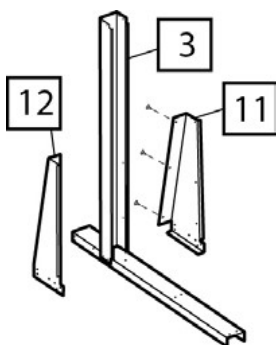

Prendere i due rinforzi (13) e posizzionarli uno su ciascun lato del gruppo. Centrare tutti i fori per poter attraversare il gruppo con le viti corrispondenti. 3 viti M8x130 + dadi M8 (10) e 5 viti M8x120 + dadi M8 (14). Serrare correttamente le viti.

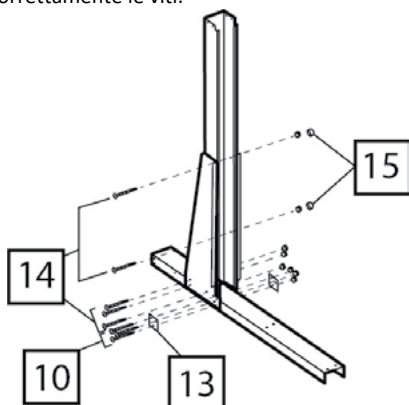

Una volta che il gruppo è assemblato e ben serrato, ripetere la procedura con gli altri rinforzi. Avvitare il pezzo di collegamento delle guide (6) con una vite per lamiera.

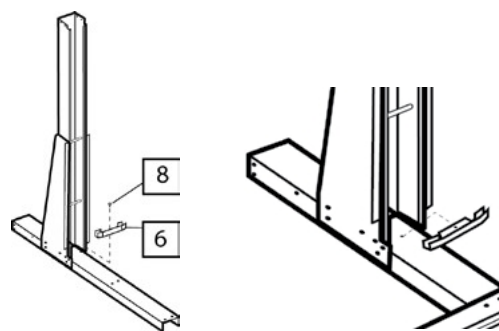

4.2 TENDITORE

I contrafforti sono uniti tra loro da un tenditore (7). Il tenditore si avvita al contrafforte sotto il profilo a U lungo (4) con due viti M6x15 (9) e le rispettive dadi M6 come mostrato nel disegno. Le teste delle viti devono rimanere nella parte superiore e i dadi all'interno del profilo a U.

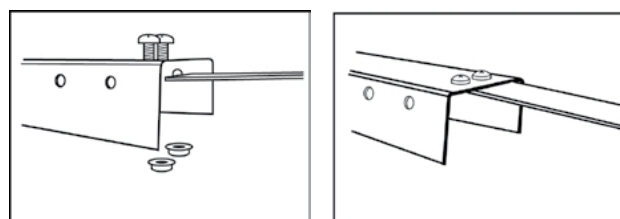

4.3 INTERRAMENTO

Posizionare il gruppo del contrafforte nella sua posizione finale all'interno della trincea precedentemente realizzata in base al modello della piscina (pag. 7).

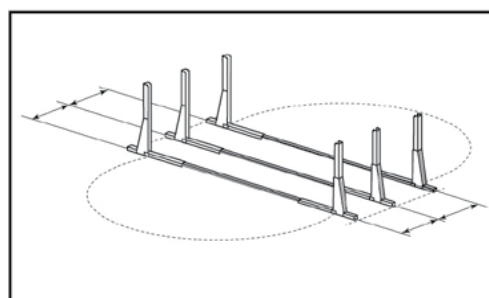

I contrafforti devono essere allineati, dritti e alla stessa distanza l'uno dall'altro. A tal fine è possibile avvalersi di una guida di transizione B. Posizionarla tra i contrafforti e verificare che siano situati alla distanza corretta. Prendersi il tempo necessario per posizzionarli correttamente.

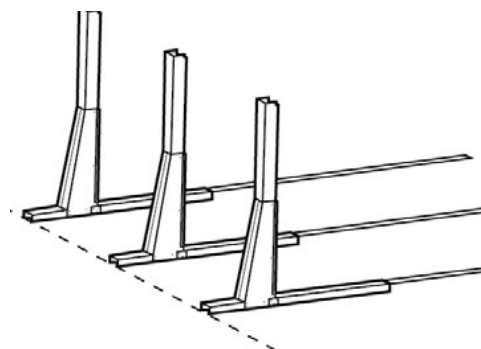

Una volta segnata la posizione corretta, sposta i contrafforti da un lato e posiziona una piastrella nella parte posteriore sotto il profilo metallico che verrà interrato come indicato nel disegno, lasciandolo livellato.

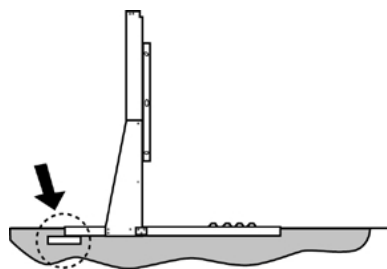

Una volta posizionati i contrafforti, misuri nuovamente l'interno e dalla base per verificare che siano ben posizionati. L'ovale deve essere simmetrico da destra a sinistra e dall'alto verso il basso. Le linee che formano le croci A-B devono misurare lo stesso (eccetto nel modello 550), e anche le linee C-D devono essere uguali.

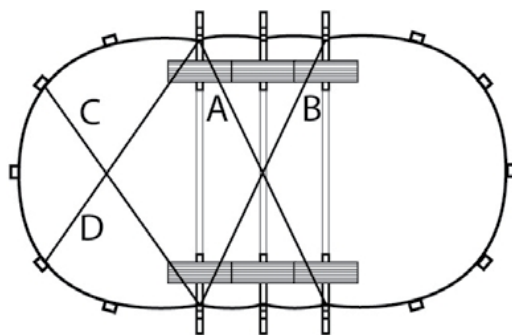

Aiutatevi con la guida di transizione B per posizionare i contrafforti alla stessa distanza l'uno dall'altro e riempite con terra gli spazi vuoti che potrebbero rimanere intorno alla base del contrafforto. Fissate i contrafforti pressando la sabbia.



4.4 GUIDE DI TRANSIZIONE

Le guide di transizione sono i profili metallici che servono a guidare la parete della piscina. A seconda del modello di piscina, hanno lunghezze e raggi diversi.

Esistono 3 tipi di guide di transizione:

- ° **Guide di transizione A** - Sono le guide che vanno dal contrafforte alla curva. Ce ne sono 4 in tutti i modelli.
- ° **Guida di transizione B** - Sono le guide che vanno da un contrafforte all'altro.
- ° **Guide PCM** - Profilo Curvo Metallico. Sono le guide che vanno nella zona della curva della piscina e ce ne sono 4 per ogni curva (8 in totale).

CONSIGLIO: consultate la tabella per verificare i colori e il numero di guide della vostra piscina prima di iniziare a posizionarle. Tenete presente che il modello 550 non dispone della guida di transizione B.

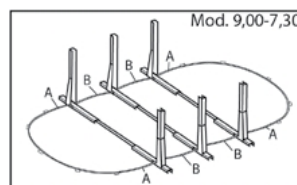
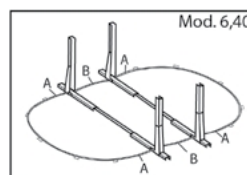
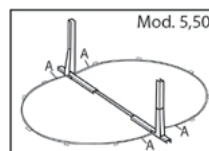
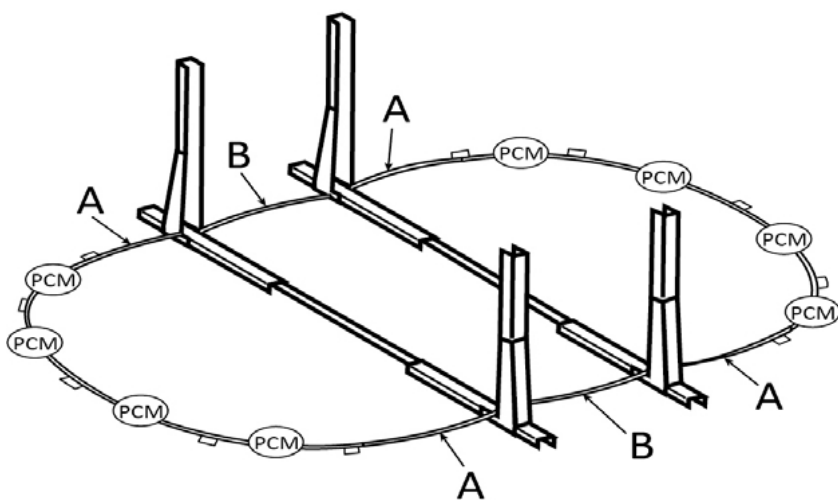

Mod.	Guida di transizione A	Guida di transizione B	PCM
Oval. 550	Fucsia x 4 - 850.015 +/-1.420 mm	-	
Ovale 640	Rosso x 4 - 850.021 +/-1.132 mm	Bianco x 2 - 850.019 +/-1.430 mm	Giallo x 8 - 850.014 +/-1.138 mm
Ovale 730		Blu x 4 - 850.017 +/-1.130 mm	
Ovale 915	Bianco x 4 - 850.019 +/-1.430 mm	Incolore x 4 - 850.016 +/-1.370 mm	Verde x 8 - 850.022 +/-1.425 mm

INSTALLAZIONE DELLE GUIDE

Inizi a montare le guide di transizione B partendo dal centro della piscina. Se il modello della sua piscina è 550, inizi con le guide di transizione A.

Una volta posizionati i contrafforti nella loro posizione definitiva, prendere la guida di transizione B e agganciarne un'estremità al connettore delle guide (6) di un contrafforte e l'altra estremità al contrafforte adiacente, come indicato nel disegno. Procedere allo stesso modo con le restanti guide di transizione B.

Successivamente, proceda allo stesso modo con le guide di transizione A. Un'estremità di queste guide va agganciata al connettore delle guide (6) e sull'altra estremità va posizionata una piastra T1.

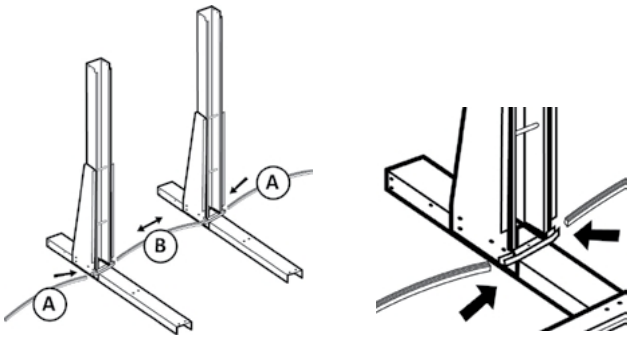

Proseguire con le guide PCM per chiudere la curva della piscina. Queste guide si uniscono tra loro tramite le piastre T1. Le linguette delle T1 devono trovarsi sul lato esterno della piscina.

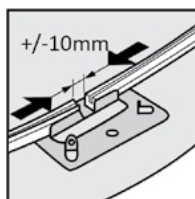
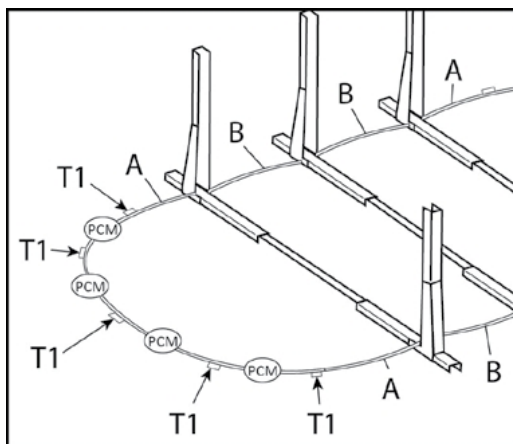

CONSIGLIO: Lasciare una distanza di +/- 10 mm tra le guide PCM. Quando si posiziona la fascia metallica, mantenere questa distanza senza unire queste guide. Questo aiuterà a chiudere la parete in acciaio regolando la distanza tra le guide.

4.5 PIASTRA DI BASE

Posizionare la piastra di base (1) con i due fori sul lato del contrafforte. Far coincidere i due fori della piastra di base con i due fori del profilo a U (6) e fissarla con due viti per lamiera 5,5 x 13 (8)

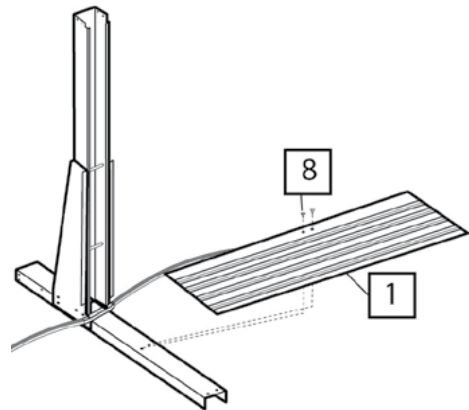

La piastra di base deve trovarsi a livello del pavimento. Se è più alta, è necessario abbassare il contrafforte; se non è possibile avvitare correttamente perché il contrafforte è troppo incassato, è necessario sollevarlo.

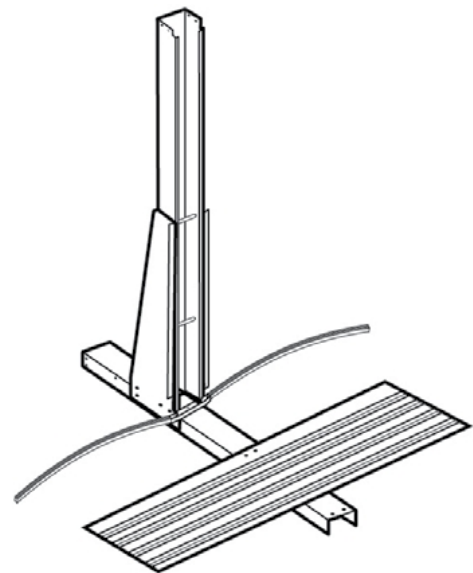

ATTENZIONE: SE NON SI SERRANO CORRETTAMENTE TUTTE LE VITI O NON SI FISSA LA PISCINA AL PAVIMENTO, LA GARANZIA DECADE

4.6 PARETE IN ACCIAIO

(CH)

IMPORTANTE: Non piegare né sguaiare la parete metallica durante l'installazione, srotolarla con cura. Posizionare un cartone sotto la parete per evitare che si graffi con il pavimento e possa causare l'ossidazione della lamiera.

L'installazione deve essere effettuata da **due o più persone** in una giornata soleggiata e **senza vento**. Non lasciare l'installazione della piscina a metà, il vento potrebbe piegarla.



ATTENZIONE: Indossare guanti durante il montaggio per prevenire possibili incidenti o tagli.

CONSIGLIO: montare ora la scaletta. Aiuterà a tenere ferma la parete e a entrare in piscina per avvitare i bulloni e installare il rivestimento.



Prima di srotolare la lamiera, **osservi l'etichetta incollata all'interno**. L'etichetta deve trovarsi nella parte superiore e indica le misure della piscina. Se la lamiera viene srotolata con l'adesivo rivolto verso il basso, il foro dello skimmer risulterà capovolto.

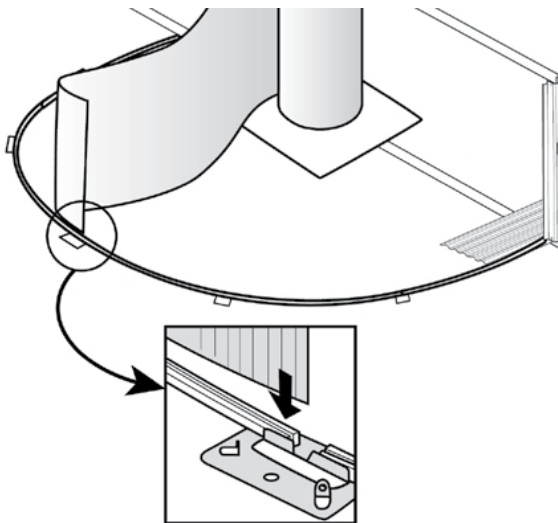

Posizionate la fascia al centro della piscina e srotolatela con cura. Potete mettere un cartone sotto per evitare che si graffi durante lo srotolamento. Inserite l'estremità della parete proprio sopra una piastra metallica T1. In questo modo le viti saranno coperte dalle colonne.

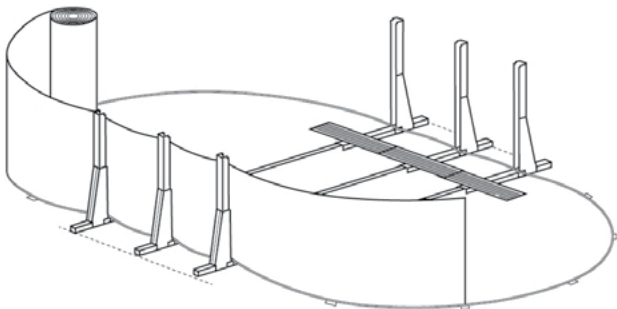

CONSIGLIO: Lo skimmer (insieme al sistema di filtrazione) va posizionato a destra della fila di viti quando si chiude la parete. È meglio iniziare dalla piastra T1 al centro della curva.

Srotolare la parete poco a poco, inserendo contemporaneamente il bordo inferiore nelle guide di transizione. Continuare con il processo fino a quando non si è dispiegata tutta la parete.

CONSIGLIO: È possibile avvalersi di una scala o dell'aiuto di un'altra persona per sostenere la parete. Quando si raggiunge un contrafforte, è possibile applicare un pezzo di nastro adesivo per fissare la parete al pilastro in modo che non cada.

Controlli che le guide siano fissate correttamente tramite le piastre T1 e che non siano uscite dalle linguette dei pilastri del contrafforte.

Unire le due estremità della parete metallica in modo che possano passare le viti (TO). La rondella (AR) e il dado (TU) devono trovarsi nella parte esterna della piscina. L'ultimo foro in alto non va avvitato. Per i modelli alti 120 cm avanzano 3 viti, 3 dadi e 3 rondelle.

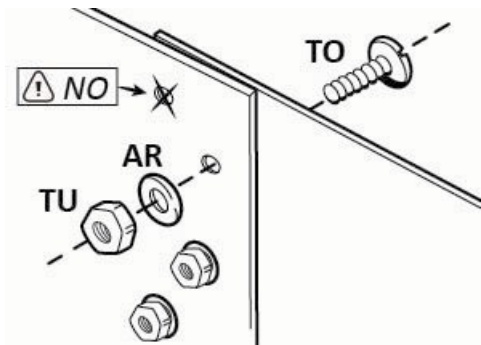

IMPORTANTE: È necessario inserire tutte le viti dal basso verso l'alto, lasciando libero il primo foro. Serrare con forza tutte le viti utilizzando un cacciavite e una chiave fissa della misura del dado. **IL MANCATO INSERIMENTO O IL SERRAGGIO NON CORRETTO DI TUTTE LE VITI COMPORTA L'ANNULLAMENTO DELLA GARANZIA.**

Posizionare la striscia di PVC all'interno della piscina coprendo la testa delle viti, in questo modo si protegge il liner da possibili forature. Utilizzare del nastro adesivo per fissare la striscia alla parete in modo che non si sposti durante il montaggio del liner.

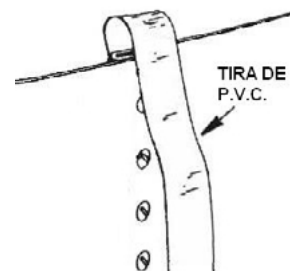

ATTENZIONE: Verificare che le guide siano posizionate correttamente e che la piscina mantenga la forma corretta.



LA PISCINA NON DEVE ESSERE FISSATA O ANCORATA AL SUOLO IN NESSUN CASO, POICHÉ CIÒ POTREBBE PROVOCARE LA ROTTURA DELLA PISCINA E LA PERDITA DELLA GARANZIA.

4.7 CUNEO DI SABBIA

IMPORTANTE: La mancata installazione del cuneo di sabbia e la mancata protezione adeguata del liner dal terreno e dalle parti metalliche **INVALIDANO LA GARANZIA.**

Prima dell'installazione del liner, spargere uno strato sottile di sabbia setacciata senza sassi (non inclusa) sull'area interna, con uno spessore di 3-5 cm.

Posizionare sabbia pulita (non inclusa), priva di sassi o oggetti estranei, lungo il perimetro interno della piscina, creando un cuneo di forma triangolare con base di 20 cm e altezza di 20 cm.

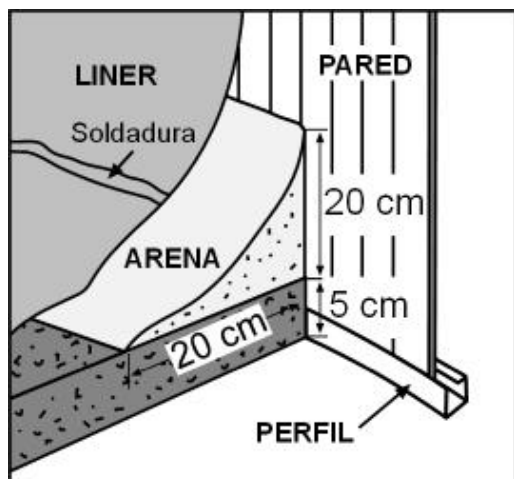

Quantità di sabbia necessaria (non inclusa) in base alle dimensioni della piscina per realizzare il cuneo di sabbia:

- ° Oval 500 - 18 sacchi di sabbia da 20 kg.
- ° Oval 550 - 18 sacchi di sabbia da 20 kg.
- ° Oval 640 - 20 sacchi di sabbia da 20 kg.
- ° Oval 730 - 25 sacchi di sabbia da 20 kg.
- ° Oval 915 - 35 sacchi di sabbia da 20 kg.
- ° Oval 1200 - 45 sacchi di sabbia da 20 kg.

(Non utilizzare sabbia a grana fine o da spiaggia).

Lo strato di sabbia protegge il liner dagli elementi metallici della piscina, allevia le tensioni del liner prodotte dall'acqua alla base della parete ed evita che il liner possa scivolare sotto la parete della piscina e rimanere incastrato tra la parete e il fondo.

CONSIGLIO: Prima di posizionare il liner è consigliabile stendere un telo da pavimento TOI, o un altro telo di plastica liscio e morbido con le stesse caratteristiche, per evitare di danneggiare il liner. Questo va posizionato tra la sabbia e il liner su tutta la superficie interna della piscina per una maggiore protezione. Fissare il telo alla parete della piscina con del nastro adesivo in modo che non si sposti durante la posa del liner e il riempimento della piscina.

ATTENZIONE: Prima di installare il liner (L), ritagliare con delle forbici il foro per lo skimmer. Limare la parte tagliata per eliminare eventuali sbavature.

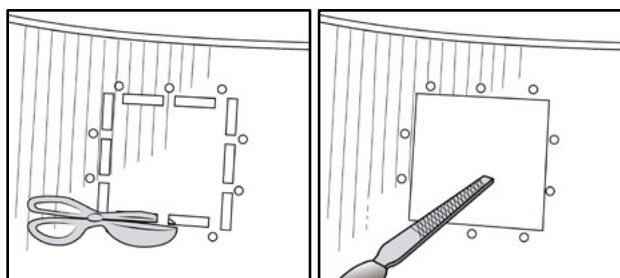

4.8 LINER (L)

IMPORTANTE: Il liner è l'elemento più delicato della piscina. Trattarlo con molta cura. Non aprire la scatola con coltello o taglierino. Non lasciare attrezzi o oggetti sopra il liner. Non camminare con le scarpe sopra il liner. Non trascinare il liner sul pavimento. Tenere separato dal resto dei componenti.

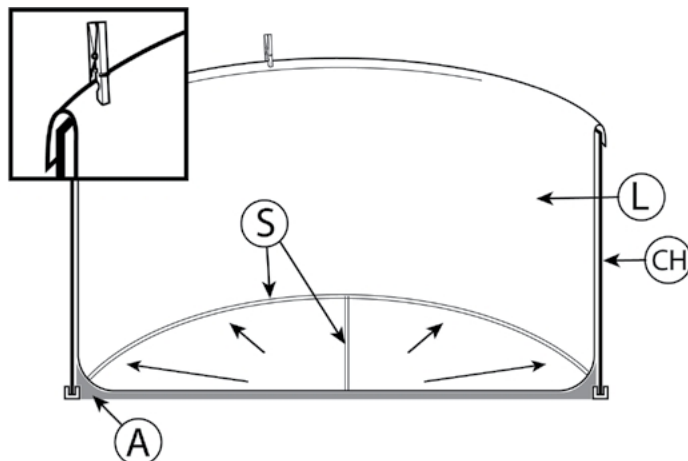

Il rivestimento è sottoposto a rigorosi controlli di qualità che garantiscono che esca dalla fabbrica senza tagli, fori o pori. **QUALSIASI TAGLIO, FORO O PORO CAUSATO PRIMA, DURANTE O DOPO L'INSTALLAZIONE DELLA PISCINA NON È COPERTO DALLA GARANZIA.**

Installare il liner con l'aiuto di almeno due persone in una giornata soleggiata e senza vento. Il PVC utilizzato per i nostri liner è stato concepito per essere esposto al sole e ai raggi ultravioletti per un lungo periodo di tempo. In alcune condizioni d'uso o climatiche, le caratteristiche di questo materiale possono variare leggermente.

- ° Posizionare il rivestimento (L) al centro della piscina e stenderlo con cura verso i lati della parete (CH), con il lato ruvido rivolto verso l'alto e quello liscio verso il basso.
- ° Posizionare la linea di saldatura centrale (S) esattamente al centro della piscina. Stendere i bordi della base verso la parete distribuendola in modo uniforme fino a quando non si trova sopra il cuneo di sabbia (A).
- ° Prendere l'estremità del liner e sollevarla poco a poco senza strattoni. Fissarla provvisoriamente con delle mollette (non incluse) per posizionarla al centro e al suo posto.
- ° La distanza del rivestimento dalla parete (CH) deve essere la stessa su tutto il perimetro (A=A), in modo da distribuire correttamente il rivestimento su tutta la base ed evitare tensioni eccessive alle estremità.
- ° Eliminare le pieghe tirando delicatamente il rivestimento verso l'alto e verso l'esterno, evitando strattoni violenti. Con il rivestimento in eccesso nella parte superiore coprire i bordi della lamiera della piscina (CH) e regolarlo con le pinze.

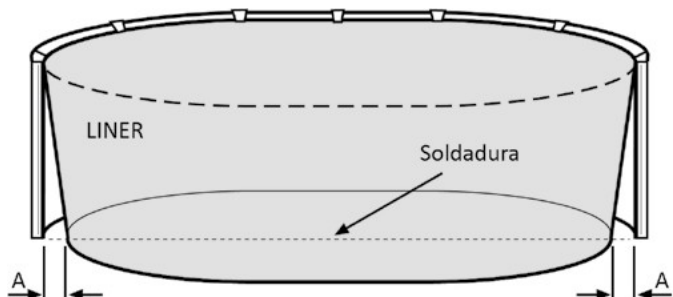

 Il rivestimento deve rimanere perfettamente centrato nella piscina per evitare grinze e tensioni sulla parete quando si riempie la piscina d'acqua.

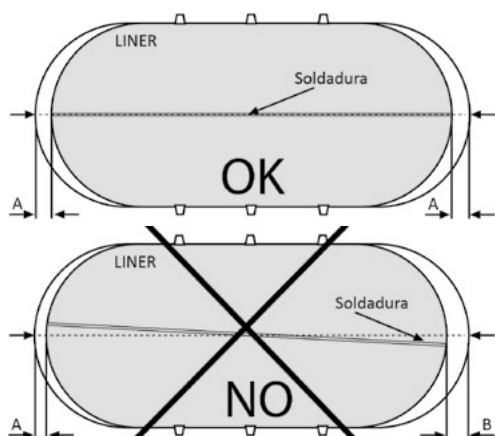

È importante che il rivestimento sia ben centrato, disteso e con il minimo di pieghe alla base. Per eliminare le pieghe in eccesso sul fondo della piscina, toglietevi le scarpe e distendete il liner verso i lati con i piedi e le mani, partendo dalla saldatura centrale (S) verso i lati, mentre riempite la piscina con circa 2 cm d'acqua. Prendetevi il tempo necessario: questo passaggio, se eseguito correttamente, farà sì che il liner rimanga senza grinze.

IMPORTANTE: Verificare che l'acqua sia distribuita in modo uniforme su tutta la base. Se si formano delle pozzanghere, significa che il terreno presenta ancora delle buche. Se l'acqua si accumula su un lato, significa che il terreno non è livellato.

Se l'acqua non è livellata, è necessario svuotare la piscina, smontare tutti i componenti e ricominciare l'installazione partendo dal livellamento del terreno. È molto importante che la piscina sia livellata.

 **ATTENZIONE:** Se la piscina è dotata di copertura decorativa RECOH!POOL, montarla ora prima di procedere con l'installazione del profilo blu (PL). Il manuale della copertura si trova all'interno della busta della copertura.

Quando il fondo è privo di grinze e la piscina contiene circa 50 cm d'acqua, rimuovere gradualmente le pinze e posizionare il profilo in plastica blu (PL) lungo tutto il perimetro superiore della piscina. Tagliare la parte in eccesso dell'ultimo tratto del profilo blu (PL), facendo attenzione a non danneggiare il liner durante il taglio.

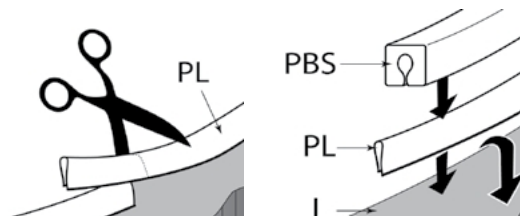

Posizionare il profilo bianco superiore (PBS) sopra il profilo blu (PL)

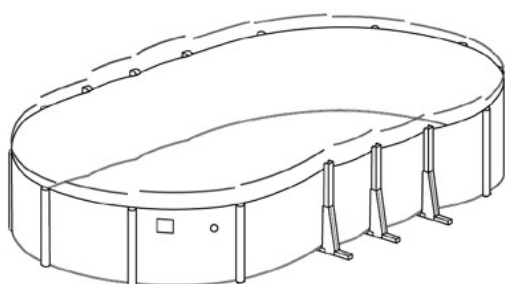

4.9 COLONNE VERTICALI (VER)

Le colonne verticali (VER) si posizionano sopra le piastre metalliche T1. La parte con due fori va avvitata alla base e quella con tre fori va posizionata verso l'alto. Far combaciare i fori con le linguette della piastra T1. Se non combaciano, è possibile stringere la colonna con le mani alle estremità per chiuderla leggermente.

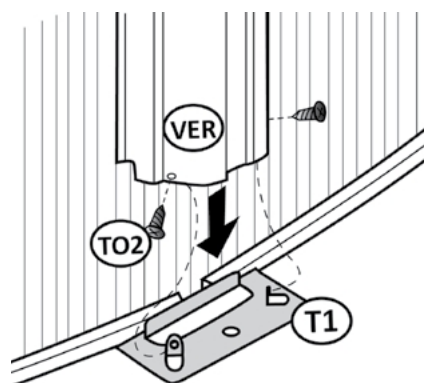

Le alette della piastra T1 devono trovarsi all'interno della colonna. Inserire due viti TO2 su entrambi i lati della base della colonna.

IMPORTANTE: Non fissare le colonne al pavimento con viti o elementi di fissaggio. Il fissaggio della piscina al pavimento invalida la garanzia

Posizionare la piastra superiore T2 agganciandola alla parete della piscina e con le linguette rivolte verso l'esterno, come indicato nel disegno.

Far combaciare i fori della colonna con quelli delle linguette della piastra T2 e inserire le viti TO2. Ripetere la stessa procedura con le altre colonne.

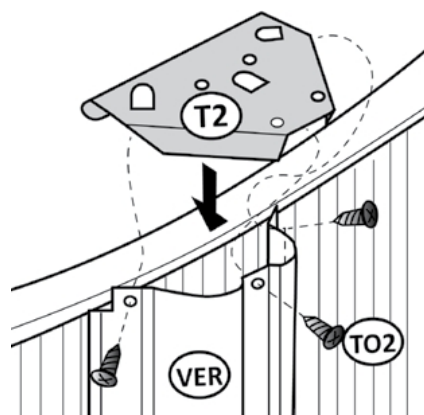

Posizionare ora le piastre superiori del pilastro centrale (2). Avvitarle con 4 viti per lamiera al pilastro del contrafforte (3) agganciando il profilo in plastica PBS.

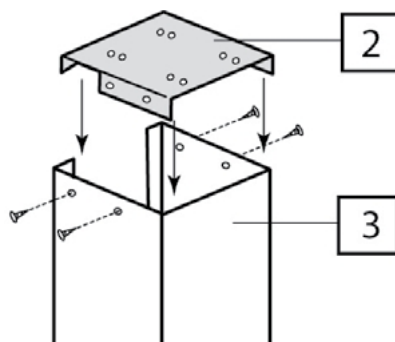

4.10 PROFILI SUPERIORI (HOR)

Esistono 3 tipi di profili superiori:

- " **HOR 1** - Si posizionano appoggiati tra i contrafforti sopra la guida di transizione B. (Il taglio all'estremità di questi profili è dritto)
- " **HOR 2** - Vengono posizionati appoggiati tra un contrafforte e la zona curva della piscina, sopra le guide di transizione A. (Hanno un punto disegnato nella parte inferiore). Ce ne sono 4 per piscina.
- " **HOR 3** - Vengono posizionati appoggiati sui profili verticali VER nella zona della curva della piscina. Ce ne sono 8 per ogni piscina.

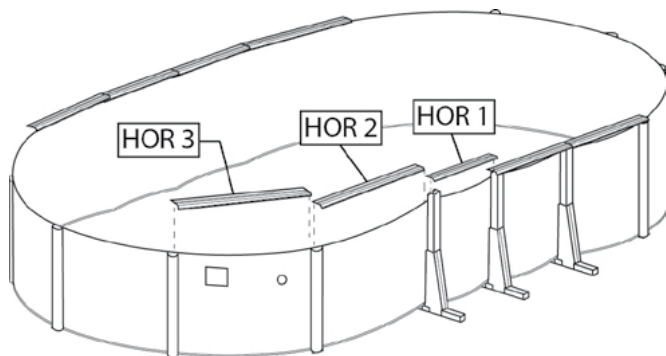

ATTENZIONE: Si prega di notare che il modello 550 non è dotato del profilo superiore HOR 1. **Non serrare ancora completamente le viti fino a chiudere l'intero cerchio della piscina.**

Posizionare prima i profili HOR 1 facendo coincidere i fori del profilo con i fori più vicini alla piscina della piastra T2 del contrafforte. Avvitare due viti su ciascun lato in modo provvisorio senza serrarle. Procedere allo stesso modo con il resto dei profili HOR 1.

Quindi posizionare i 4 profili HOR 2 appoggiati tra un contrafforte e una colonna verticale VER. Avvitare le viti in modo provvisorio senza serrarle completamente.

Per finire, avvitare in modo provvisorio gli 8 profili HOR 3 nella zona curva della piscina.

Poiché le viti sono allentate, è possibile spostare i profili a destra e a sinistra per facilitare l'avvitamento dell'ultimo profilo. A seconda delle dimensioni della piscina, i profili potrebbero sovrapporsi leggermente.



Una volta posizionati e fissati con le viti tutti i profili, è il momento di serrarli.

ATTENZIONE: non salire, camminare o sedersi sui profili, poiché potrebbero deformarsi. Il loro utilizzo è solo decorativo.

Posizionare/avvitare i tappi (BU) coprendo la punta delle viti che sporgono sotto i profili HOR.

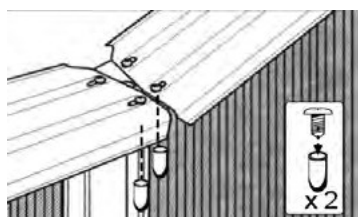

4.11 COPRIVITI (EMB)

Esistono due tipi di copriviti:

- " **EMB**: Si posizionano sopra i profili verticali VER. (Sono più larghi).
- " **EMBR**: Si posizionano sopra i pilastri del contrafforte. (Sono più stretti e presentano due linguette alle estremità).

Posizionare il coprivite con la parte stretta all'interno della piscina.

Limare i bordi dei profili superiori (HOR) e indossare guanti per evitare di tagliarsi con i bordi.

- " Agganciare prima le linguette interne.



- " Tirare la modanatura verso di sé.

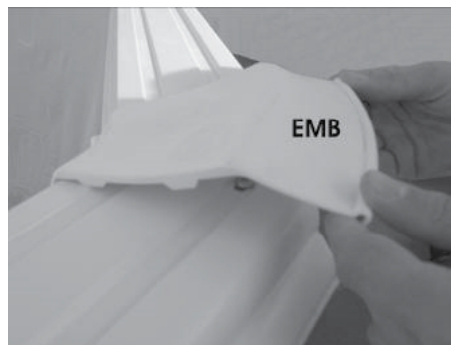

- " Agganciare la modanatura sotto i bordi dei profili superiori, aiutandosi eventualmente con un cacciavite piatto.

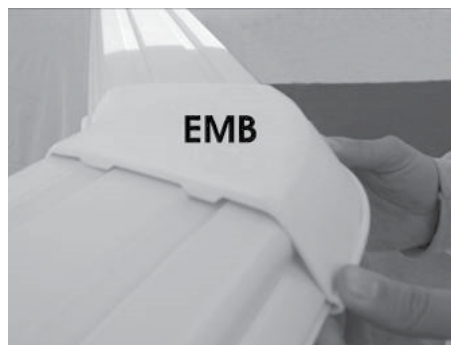

Posizionare gli altri profili decorativi allo stesso modo, sia gli EMB che gli EMBR.

4.12 UGELLO DI SPINTA (BI)

L'ugello di mandata è il punto attraverso il quale l'acqua torna in piscina una volta filtrata. È dotato di una sfera orientabile BO all'uscita per poter reindirizzare il getto d'acqua.

IMPORTANTE: Applicare del teflon su tutti i raccordi filettati.

! Non inserire l'ugello finché il livello dell'acqua non si trova a circa 10 cm sotto l'apertura dell'ugello, altrimenti il rivestimento potrebbe lacerarsi (L).

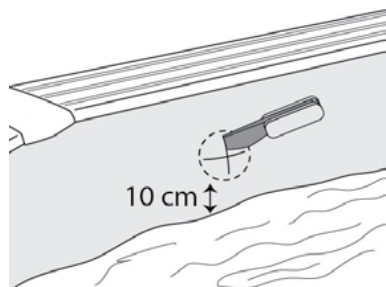

- ° Segnare il foro sul liner con un pennarello.
- ° Con un taglierino, tagliare con cura il liner dall'interno della piscina tracciando una croce proprio sul foro della parete. **NON SUPERARE IL DIAMETRO DEL FORO.**
- ° Svitare la rondella di plastica D e rimuovere una guarnizione di gomma B (di colore bianco) e la guarnizione di colore scuro C (di sughero). Lasciare una guarnizione di gomma bianca sul corpo dell'ugello AR in modo che rimanga all'interno della piscina.
- ° Inserire il bocchettone dall'interno verso l'esterno della piscina, attraversando il rivestimento attraverso la croce che abbiamo realizzato in precedenza. Tagliare con cura la parte in eccesso del rivestimento che rimane all'esterno della piscina.
- ° Posizionare la guarnizione in gomma bianca B e poi quella marrone C (in questo ordine) e avvitare il dado D.
- ° Applicare del teflon sul raccordo R e avvitarlo al corpo dell'ugello AR. A questo punto è già possibile collegare il tubo flessibile E con l'aiuto della rondella metallica H.

ATTENZIONE: un eccesso di teflon o un serraggio eccessivo dei componenti può causare la rottura degli ugelli, con conseguente perdita della garanzia.

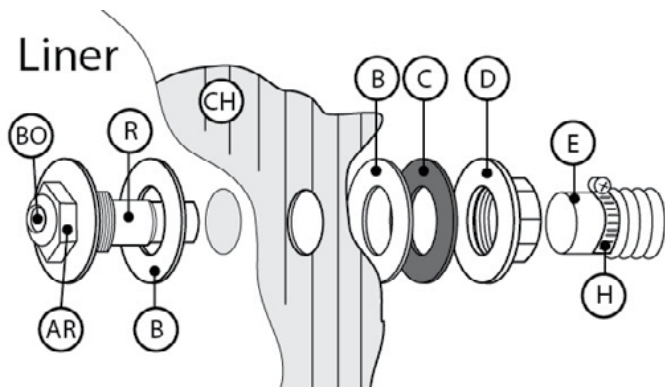

Per un filtraggio migliore e un buon movimento dell'acqua, consigliamo di orientare il getto d'acqua verso il basso e su un lato della piscina; a tal fine, sarà necessario allentare la fascetta AR e spostare la sfera orientabile BO verso uno dei lati della piscina.

4.13 SKIMMER (SK)

Una volta che l'acqua della piscina raggiunge +/- 10 cm sotto il bordo dello skimmer, segnare il foro nel rivestimento con un pennarello, ritagliare con un taglierino il rivestimento che occupa l'area del bordo.

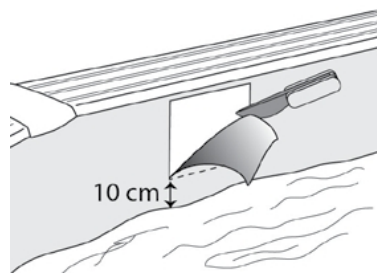

MONTAGGIO DEL CORPO DELLO SKIMMER:

- ° Applicare del teflon sulla filettatura del raccordo (R) e avvitarlo a mano al corpo dello skimmer (SK). **ATTENZIONE:** un eccesso di teflon può causare la rottura dei componenti.
- ° Posizionare la guarnizione in gomma (Z) all'interno del rettangolo della lamiera, afferrando contemporaneamente la lamiera e il liner. Prendere il telaio (M), inserire una vite (TO) nel foro centrale superiore e posizionarlo all'interno della piscina, facendolo passare attraverso il foro della guarnizione in gomma (Z) e attraversando il liner.
- ° Allineare il foro centrale superiore dello skimmer (SK) all'esterno della piscina e ripetere la procedura con le altre viti. Non serrarle completamente in questa fase, procedere gradualmente per distribuire la pressione in modo uniforme sul telaio. Al termine, serrarle saldamente.

CONSIGLIO: applicare del silicone all'interno, tra lo skimmer (SK), la guarnizione in gomma e il telaio per evitare perdite d'acqua.

- ° Posizionare la paratoia (P) agganciandola alle linguette, facendo attenzione a non forzarle e romperle. La schiuma deve rimanere verso l'interno dello skimmer.
- ° Inserire il cestello (S) all'interno e posizionare il coperchio (V).
- ° L'adattatore per la retina (XM) e il raccordo (R) non devono essere montati in questa fase, poiché servono solo per pulire il fondo della piscina con la retina.

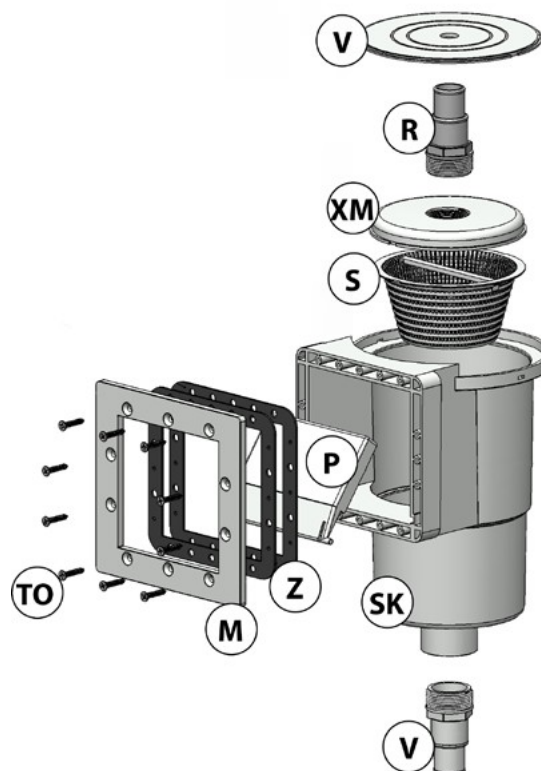

4.14 ULTIMI DETTAGLI

Collegare i tubi flessibili del filtro allo skimmer e all'ugello di mandata. Montare l'impianto di filtrazione seguendo il manuale del produttore; nel disegno è riportato lo schema di montaggio di base di un filtro. I disegni non rappresentano il filtro effettivo della propria piscina e possono variare per dimensioni e forma.

L'impianto di filtrazione deve trovarsi ad almeno 3,5 metri di distanza dalla piscina una volta collegato ad essa tramite i tubi. Si raccomanda di proteggere il filtro dalla luce diretta e dalla pioggia.

Completare il riempimento della piscina fino a poco più della metà dello skimmer, in modo che l'acqua entri all'interno e riempi il sistema di filtrazione.

È necessario posizionare l'adesivo di avvertenza in un luogo visibile, ad esempio accanto alla scaletta sulla parete della piscina.

Montare la scaletta seguendo le istruzioni di montaggio, posizionandola in un punto visibile e comodo per entrare e uscire dalla piscina. Rimuovere la scaletta dopo l'uso per evitare incidenti e l'ossidazione dei componenti metallici.

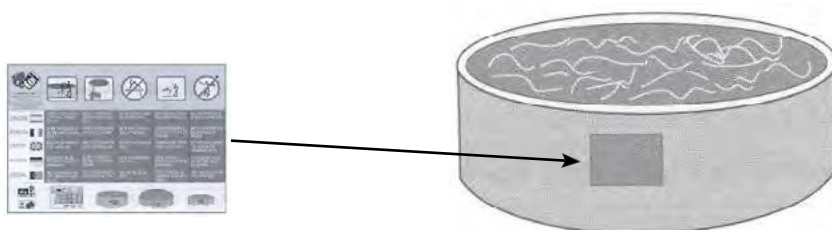
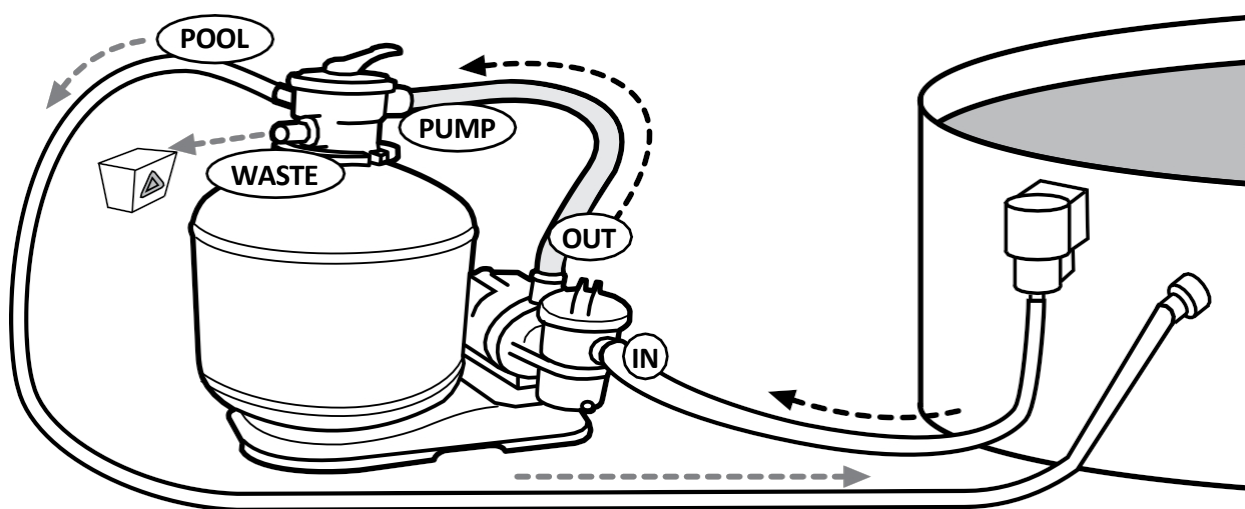

ATTENZIONE: NON LASCIARE MAI LA PISCINA SENZA LA SUPERVISIONE DI UN ADULTO QUANDO CI SONO BAMBINI IN CASA.

5. MANUTENZIONE

5.1 STRUTTURA

Si consiglia di lasciare la piscina piena e montata tutto l'anno; se si desidera svuotarla in inverno, sarà necessario smontarla completamente e riporla in un luogo asciutto e protetto.

ATTENZIONE: NON LASCIARE MAI LA PISCINA MONTATA E SENZA ACQUA. LA STRUTTURA POTREBBE ROMPERSI A CAUSA DEL VENTO.

La piscina non può essere lasciata incustodita. Rimuovere la scaletta quando non viene utilizzata e riporla in un luogo lontano dalla portata dei bambini.

Il calore e l'aria fanno evaporare l'acqua, pertanto sarà necessario rabboccare la piscina e mantenere il livello sempre a metà della fessura dello skimmer. È necessario controllare quotidianamente i livelli di pH e cloro.

Controllare periodicamente la viteria della piscina e i possibili punti di corrosione. Se si prevede di assentarsi da casa per alcuni giorni, proteggere la piscina con una copertura che la proteggerà da foglie, insetti, polvere, ecc.

5.2 ACQUA

Per mantenere l'acqua pulita e cristallina è necessario seguire due procedure:

- ° PULIZIA DELLO SPORCO. È necessario mantenere l'acqua pulita rimuovendo lo sporco che rimane sulla superficie dell'acqua e sul fondo della piscina e filtrando l'acqua per 6-8 ore (a seconda del volume e del filtro della piscina).
- ° TRATTAMENTO CHIMICO. Questo trattamento elimina i batteri e i microrganismi presenti nell'acqua.

ATTENZIONE: un trattamento errato può causare la contaminazione dell'acqua, provocando infezioni, intossicazioni e malattie, e può danneggiare la struttura della piscina.

Molto importante: non versare mai il cloro direttamente nella piscina o nello skimmer, poiché ciò scolorirà il rivestimento e danneggerà il motore e il filtro. Utilizzare un dosatore (galleggiante) di cloro per un rilascio lento e regolare delle pastiglie di cloro.

Molto importante: assicurarsi che il filtro sia predisposto per l'uso con un cloratore a sale.

PRODOTTI CHIMICI:

ATTENZIONE: Tutti i prodotti chimici utilizzati in piscina devono essere compatibili con il rivestimento in PVC.

Leggere attentamente l'etichetta e seguire le istruzioni. Non mescolare i prodotti tra loro. Attenzione: conservare i contenitori chiusi, in un luogo asciutto, al riparo dal calore e fuori dalla portata dei bambini. Indossare guanti, maschere o occhiali protettivi. Non fumare nelle vicinanze poiché molti prodotti sono infiammabili.

MESS IN FUNZIONE.

Aggiungere cloro rapido o d'urto (liquido o in granuli) e un antialghe. Entro 24 ore dal primo riempimento d'acqua, controllare che i livelli di pH e cloro (Cl) siano compresi tra i valori ottimali.

° pH: 7,2 – 7,6;

° Cloro: 0,5 – 0,3 ppm

Posizionare un galleggiante dosatore con pastiglie di cloro per la manutenzione (note come "5 azioni").

PROGRAMMA DI MANUTENZIONE:

Il buono stato di una piscina consiste nel mantenerla in buone condizioni con una manutenzione preventiva; non si devono aggiungere i prodotti chimici direttamente nell'acqua; devono essere diluiti prima di introdurli nell'acqua. Non fare mai il bagno finché il livello di cloro non si è stabilizzato.

Ogni giorno:

- ° Analizzare il pH dell'acqua e, se necessario, regolarlo tra 7,2 e 7,6
- ° Analizzare il livello di cloro, mantenendolo tra 0,5 e 2 ppm.
- ° Rimuovere foglie e insetti dall'acqua.
- ° Azionare il filtro per 6-8 ore.

Settimanalmente:

- ° Controllare le pastiglie di cloro.
- ° Aggiungere la dose di mantenimento di alghicida.
- ° Aggiungere un anticalcare in caso di formazione di calcare.
- ° Lavare la sabbia del filtro.

Controllare:

- ° Mantenere il corretto livello dell'acqua e i livelli di pH e cloro.
- ° In caso di rischio di pioggia, aumentare il livello di cloro e di alghicida.
- ° Infine, verificare che le valvole e i tubi siano collegati correttamente e mettere in funzione il sistema di filtrazione una volta al giorno per garantire un ricambio completo dell'acqua, preferibilmente quando la piscina non è in uso

La clorazione d'urto distrugge rapidamente tutti i microrganismi, i funghi e i batteri aumentando il livello di cloro in base alle condizioni dell'acqua e alle indicazioni del produttore del prodotto chimico.

Tieni presente che il cloro è molto corrosivo per tutti i materiali della piscina, specialmente per il rivestimento, e che devi prendere alcune precauzioni prima di effettuare questo trattamento.

- ° Se si tratta di cloro granulare, diluirlo in un secchio d'acqua prima di versarlo in piscina.
- ° Lascia in funzione il sistema di filtrazione, in modo che distribuisca il cloro in modo omogeneo in tutta la piscina.
- ° Non effettuare mai questo trattamento con la piscina coperta da alcun tipo di copertura, per consentire al cloro di evaporare naturalmente in modo che non risulti corrosivo per la piscina

È consigliabile effettuare la clorazione d'urto:

- ° All'inizio della stagione balneare.
- ° In base a determinate condizioni climatiche (temporali, piogge).
- ° In caso di uso intensivo della piscina.



Problemi	Cause	Soluzioni
Acqua torbida	Filtrazione insufficiente. PH elevato. Eccesso di residui organici	Effettuare un controlavaggio del filtro. Aggiungere flocculante in pastiglie tramite dosatore. Effettuare una clorazione d'urto, tranne nei filtri a cartuccia.
Acqua verde	Formazione di alghe	Spazzolare il fondo e le pareti della piscina. Analizzare il pH e regolarlo tra 7,2 e 7,6. Effettuare una clorazione d'urto, aggiungere un antialghe extra.
Acqua marrone	Presenza di ferro o manganese	Analizzare il pH e regolarlo tra 7,2 e 7,6. Effettuare una clorazione d'urto.
Incrostazioni	Precipitazione di sali di calcio dall'acqua.	Analizzi il pH e lo regoli tra 7,2 e 7,6. Aggiunga un anticalcare una volta alla settimana
Irritazione agli occhi e alla pelle	pH sbilanciato. Eccesso di residui organici	Analizzi il pH e lo regoli tra 7,2 e 7,6. Effettui una clorazione d'urto.

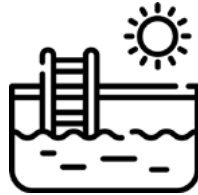

PULIZIA DEL FONDO (spazzolatura del fondo)

Collegare un'estremità del tubo alla spazzola e immergerla nella piscina. Collegare l'altra estremità all'adattatore per spazzola e posizionarlo sull'ugello di mandata con il filtro collegato, in modo che la forza dell'acqua riempia completamente il tubo.



Una volta eliminata tutta l'aria dall'interno del tubo, posizionare l'adattatore all'interno dello skimmer e impostare il filtro in modalità WASTE (rimuovere, se presente, il tappo dalla testa selettiva dell'uscita di scarico "waste") per una pulizia del fondo più efficace, specialmente nei filtri di piccole dimensioni.

Al termine, reintegrare l'acqua persa e controllare i livelli di cloro e pH.



5.3 MESS IN INVERNAGGIO

A- Se si decide di smontare la piscina.

Svuotare la piscina con una pompa di svuotamento o con il metodo dei vasi comunicanti. Prendere un tubo, immergerlo completamente fino a riempirlo d'acqua, tappare un'estremità con la mano e tirarlo fuori dalla piscina mantenendo l'altra estremità immersa; posizionare l'estremità fuori dalla piscina al di sotto del livello dell'acqua e vicino a uno scarico. Togliere la mano e l'acqua inizierà a fuoriuscire; mantieni l'altra estremità del tubo immersa affinché si svuoti. Una volta svuotata la piscina, smontala con cura seguendo la procedura inversa rispetto all'installazione, in modo da non danneggiare né deformare la piscina. Verifica che tutti i pezzi siano puliti e asciutti prima di riporli.

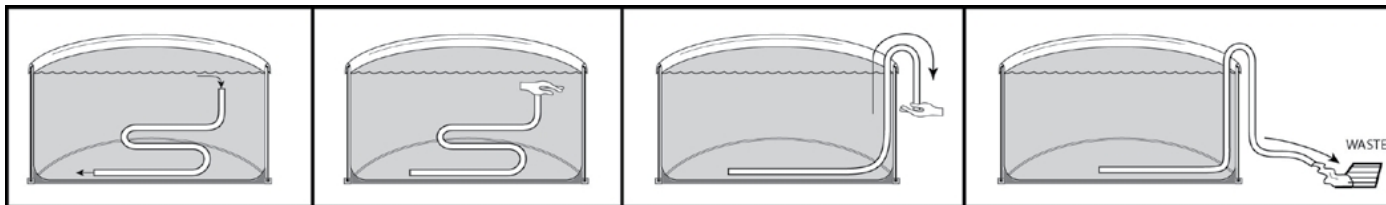

Prima di riporre il rivestimento, pulirlo con acqua e sapone neutro, non utilizzare prodotti abrasivi. Lasciarlo asciugare, piegare il rivestimento e riporlo in un luogo asciutto e al riparo dal sole.

AVVERTENZA: è normale che, dopo diversi montaggi e smontaggi, il rivestimento perda colore ed elasticità.

Nel caso in cui un elemento risulti danneggiato, sostituirlo il prima possibile con accessori originali di Piscinas TOI.

B- Se decidiamo di mantenere la piscina montata (consigliabile)

Lasciare il rivestimento e l'acqua puliti prima di coprirlo. Controllare eventuali elementi arrugginiti e sostituirli.

Rimuovere la scaletta, misurare il livello di pH e cloro e versare uno speciale liquido INVERNANTE per piscine con rivestimento in PVC, quindi mescolare il prodotto per 1 o 2 ore.

Coprire la piscina con una copertura invernale. Per mantenere la copertura ben tesa, inserire un elemento gonfiabile o un galleggiante tra l'acqua e la copertura per impedire che la pioggia o altri agenti atmosferici danneggino il rivestimento. È possibile lasciare il filtro installato nella piscina purché sia protetto dal sole, dalla pioggia e dal gelo.

MOLTO IMPORTANTE Non aggiungere mai cloro in eccesso per l'invernaggio, poiché l'eccesso di cloro accelera l'ossidazione delle parti metalliche, danneggia e sbianca il rivestimento. L'eccesso di cloro invalida la garanzia.



PERICOLO! NON LASCIARE MAI LA PISCINA MONTATA E SENZA ACQUA. QUESTO PUÒ PROVOCARE LA ROTTURA A CAUSA DEL VENTO.

Per la rimessa in funzione, rimuovere la copertura, installare il sistema di filtrazione, se necessario svuotare la piscina e pulire il rivestimento con prodotti non abrasivi, riempire la piscina d'acqua ed effettuare una clorazione d'urto, collegare il sistema di filtrazione per almeno 8 ore ininterrotte.

Per ulteriori informazioni consultare il nostro blog:



5.4 RICAMBI

Noi di Piscinas TOI (Torrente Industrial, S.L.) siamo produttori di piscine smontabili; nel caso in cui un elemento sia danneggiato o sia necessario un ricambio, sostituirlo il prima possibile con accessori originali di Piscinas TOI.

È possibile acquistare qualsiasi accessorio per la piscina o per il filtro sul nostro sito web ufficiale:

www.piscinastoi.com

6. GARANZIA

ASPETTI GENERALI

Si precisa innanzitutto che, per tutto ciò che non è espressamente indicato nel presente documento, le parti fanno riferimento alle disposizioni del Regio Decreto Legislativo 1/2007, del 16 novembre, con cui si approva il testo rifuso della Legge Generale per la Difesa dei Consumatori e degli Utenti e altre leggi complementari; nonché alle modifiche introdotte nella stessa in conformità con il Regio decreto-legge 7/2021, del 27 aprile, di recepimento delle direttive dell'Unione Europea in materia di difesa dei consumatori; in modo che le disposizioni contenute nella suddetta norma costituiscano le basi del presente rapporto.

In conformità con tali disposizioni, il venditore garantisce che il prodotto del nostro marchio oggetto della presente garanzia non presenta alcun difetto di conformità al momento della consegna.

Il periodo di garanzia per il prodotto è di (3) anni e sarà calcolato a partire dal momento della consegna.

Qualora si verificasse un difetto di conformità e l'acquirente lo segnalasse durante il periodo di garanzia, il venditore dovrà riparare o sostituire il prodotto all'acquirente nel luogo che riterrà opportuno, salvo che ciò sia impossibile o sproporzionato.

Qualora non sia possibile riparare il prodotto, l'acquirente potrà richiedere una riduzione proporzionale del prezzo o, se la non conformità è sufficientemente grave, la risoluzione del contratto di vendita.

Le parti sostituite o riparate in virtù della presente garanzia non estenderanno il periodo di garanzia del prodotto originale, sebbene dispongano di una propria garanzia.

Ai fini dell'efficacia della presente garanzia, l'acquirente dovrà dimostrare la data di acquisto e di consegna del prodotto.

Il presente certificato di garanzia non limita né pregiudica i diritti spettanti ai consumatori in virtù delle norme nazionali di carattere imperativo.



CONDIZIONI PARTICOLARI

La presente garanzia copre i prodotti a cui fa riferimento il presente manuale.

Il presente certificato di garanzia è valido esclusivamente nei paesi dell'Unione Europea.

Affinché la presente garanzia sia valida, l'acquirente dovrà seguire rigorosamente le indicazioni del produttore incluse nel documento che accompagna il prodotto, quando applicabili in base alla gamma e al modello del prodotto.

Qualora sia specificato un programma di sostituzione, manutenzione o pulizia di determinati pezzi o componenti del prodotto, la garanzia sarà valida solo se tale programma è stato seguito correttamente.



LIMITAZIONI

La presente garanzia si applica esclusivamente alle vendite effettuate a consumatori, intendendosi per consumatore la persona che acquista il prodotto per scopi che non rientrano nell'ambito della sua attività professionale.

Non viene concessa alcuna garanzia in relazione alla normale usura derivante dall'uso del prodotto. Per quanto riguarda le parti, i componenti e/o i materiali

fungibili o di consumo come batterie, lampadine ecc., si farà riferimento a quanto previsto nella documentazione che accompagna il prodotto, se del caso.

La garanzia non copre quei casi in cui il prodotto: 1.- Sia stato oggetto di un trattamento improprio. 2.- Sia stato riparato, sottoposto a manutenzione o manomesso da persone non autorizzate. 3.- Sia stato riparato o sottoposto a manutenzione con parti non originali.

Qualora la non conformità del prodotto sia conseguenza di un'installazione o di una messa in funzione non corretta, la presente garanzia risponderà solo quando tale installazione o messa in funzione sia inclusa nel contratto di compravendita del prodotto e sia stata effettuata dal venditore o sotto la sua responsabilità.



ESCLUSIONE GENERALE DI GARANZIA

La Garanzia TOI non avrà effetto nei seguenti casi:

- " Quando i guasti o i danni siano stati causati da un uso improprio, da un montaggio errato o da un trattamento scorretto del prodotto.
- " Quando i danni al prodotto siano stati causati da calamità naturali, casi fortuiti o cause di forza maggiore.
- " Deterioramento di elementi dovuto all'usura da utilizzo.
- " Modifica della struttura della piscina o di qualsiasi suo componente.

La garanzia non copre il montaggio della piscina, né il riempimento d'acqua né la posa dei bordi.

Se si nota un deterioramento dell'imballaggio al momento della ricezione della piscina, si prega di annotarlo sulla bolla di consegna, anche se i danni non possono essere verificati fino all'apertura dell'imballaggio.

Se il problema è dovuto a una manipolazione o a un montaggio errato da parte dell'utente, le spese saranno a carico del cliente, non dell'azienda



RECLAMI

Per presentare un reclamo relativo a qualsiasi prodotto difettoso della piscina o del filtro, inviate un'e-mail all'indirizzos.tecnico@torrenteindustrial.com allegando la seguente documentazione:

- " Fattura o ricevuta d'acquisto.
- " Nome e indirizzo completo.
- " Numero di telefono di contatto.
- " Breve descrizione del problema.
- " Foto o video del prodotto difettoso in cui sia visibile il problema (per quanto possibile).





CONDIZIONI DI GARANZIA PER I COMPONENTI

Componenti	Garanzia	Perdita della garanzia
Liner	<p>Il montaggio deve essere effettuato secondo le istruzioni fornite. La durata del liner dipende dall'uso che se ne fa.</p> <p>MOLTO IMPORTANTE: Si avverte l'utente che eventuali difetti di questo elemento si manifestano pochi giorni dopo l'installazione; si richiede pertanto di avvisare con la massima urgenza il produttore affinché possa adottare le misure del caso.</p>	<p>Forature, tagli o pori, causati da una manipolazione errata durante l'apertura della scatola o durante l'installazione, oppure da una preparazione inadeguata del terreno.</p> <p>Macchie o scolorimenti causati dall'uso (pulizia inadeguata, decomposizione di alghe o corpi estranei, creme solari, eccesso di cloro o squilibrio del pH)</p> <p>Utilizzo di prodotti chimici aggressivi come cloro solido, sulfaman, ecc. Durante lo smontaggio della piscina per rimontarla.</p> <p>La naturale usura del materiale dovuta all'uso.</p>
Fascia metallica Profili e colonne	<p>La fascia metallica e gli altri componenti metallici devono essere montati come indicato nel Manuale di istruzioni, fissando tutte le viti e la ferramenta.</p>	<p>Interrare la piscina invalida totalmente la Garanzia, poiché si tratta di piscine da montare a terra. Installazione errata della piscina.</p> <p>Verniciatura o utilizzo di prodotti chimici sulla fascia metallica, oppure utilizzo di prodotti corrosivi per la pulizia nelle vicinanze della piscina.</p> <p>Ossidazione dovuta all'uso di un cloratore salino.</p>
Impianto di depurazione	<p>L'installazione e la manutenzione del sistema di depurazione devono essere effettuate come indicato nel manuale del sistema stesso.</p> <p>Il filtro deve essere protetto dagli schizzi e collocato in un luogo fresco e asciutto, lontano dall'esposizione solare.</p>	<p>Rottura dovuta a un'installazione difettosa o all'ossidazione dei componenti.</p> <p>"Intasamento" causato da "foglie" a seguito di una pulizia inadeguata della piscina.</p> <p>Danni al motore causati dal funzionamento a vuoto, senza acqua. Mancato rispetto delle istruzioni relative all'installazione elettrica.</p> <p>Inserimento delle pastiglie di cloro nel cestello dello skimmer.</p>
Decoh!pool	<p>Questo elemento è un prodotto esposto alle radiazioni solari, variabili a seconda della zona in cui si trova la piscina. In questo senso, la durata della decorazione è prevista per un anno, non potendo considerare il degrado della colorazione della decorazione come un difetto di fabbricazione, ma come un fatto inerente all'usura dell'elemento in questione.</p>	<p>Tagli o strappi, causati durante il montaggio. Scolorimento causato dal versamento di prodotti chimici. Utilizzo in altre piscine.</p> <p>Perdita di colore dovuta agli agenti atmosferici.</p>
Copertura invernale Copertura isotermitica	<p>Questo elemento è un prodotto esposto alle radiazioni solari, variabili a seconda della zona in cui si trova la piscina. La durata della colorazione della copertura è prevista per un anno; il deterioramento della colorazione non può essere considerato un difetto di fabbricazione, ma un fatto inerente all'usura dell'elemento in questione.</p>	<p>Rotture causate da un uso improprio o da condizioni atmosferiche avverse.</p> <p>Tagli o strappi.</p> <p>Danni o decomposizione del materiale dovuti all'uso di prodotti chimici o a un pH non corretto.</p>



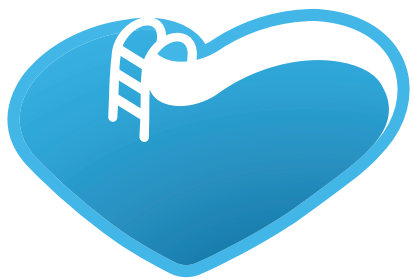

BSVillage

[.com](http://www.bsvillage.com)

PISCINE - WELLNESS - OUTDOOR

www.bsvillage.com

BUSINESS SHOP S.r.l. a Socio Unico
Via della Repubblica n. 19/1 - 42123 Reggio Emilia (RE)
P.Iva e C.F. 02458850357 - Cap. soc. 60.000,00 € i.v.

 www.bsvillage.com

 0522 15 36 417

 info@bsvillage.com

 0522 18 40 494