



BSVillage
PISCINE - WELLNESS - OUTDOOR

MANUALE di MONTAGGIO e UTILIZZO

Sterilizzatore a sale SIMPLEO SX



www.bsvillage.com

Notice d'utilisation

Instructions for use

Instrucciones de uso

Instruções de uso

Istruzioni per l'uso

Gebrauchsanweisung

Electrolyseur de sel

Salt chlorinator

Electrolizador de sal

Eletrolizador de sal

Centralina a sale

Salzwasser elektrolyse



1. SCHEMA D'INSTALLATION	3
2. COFFRET ELECTRONIQUE	4
2.1. Interface	4
2.2. Mise en marche	4
2.3. Mise à l'arrêt	4
2.4. Réglage de la fréquence d'inversion du courant alimentant la cellule	4
2.5. Réglage de la salinité (<i>si option</i>)	5
2.6. Réglage de la consigne de production	5
2.7. Mode Boost	6
2.8. Prise "Cover" ou "Ext"	6
2.8.1. Configuration préalable	6
2.8.2. Fonctionnement de la production selon le type d'élément raccordé	6
2.9. Alarmes	7
3. GARANTIE	8

1. SCHEMA D'INSTALLATION



Les connexions électriques au niveau de la cellule ne doivent pas être orientées vers le haut, afin d'éviter tout dépôt d'eau ou d'humidité sur celles-ci.

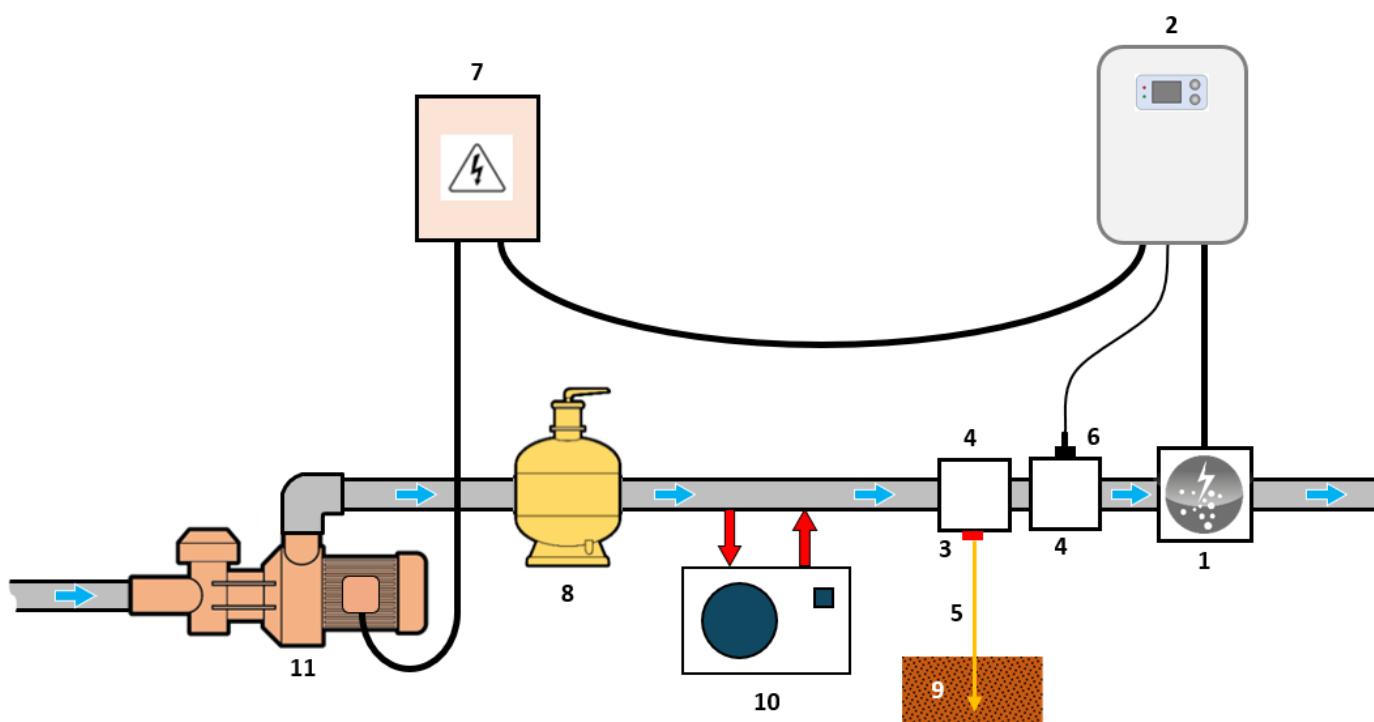

- 1 : Cellule
- 2 : Coffret électronique

- KIT POOL TERRE (en option) :**
- 3 : Electrode
 - 4 : Support
 - 5 : Câble de cuivre

- CAPTEUR DEBIT (en option) :**
- 4 : Support
 - 6 : Capteur de débit

- ELEMENTS NON FOURNIS :**
- 7 : Alimentation électrique
 - 8 : Filtre
 - 9 : Piquet de terre
 - 10 : Pompe à chaleur
 - 11 : Pompe de filtration

2. COFFRET ELECTRONIQUE

2.1. Interface

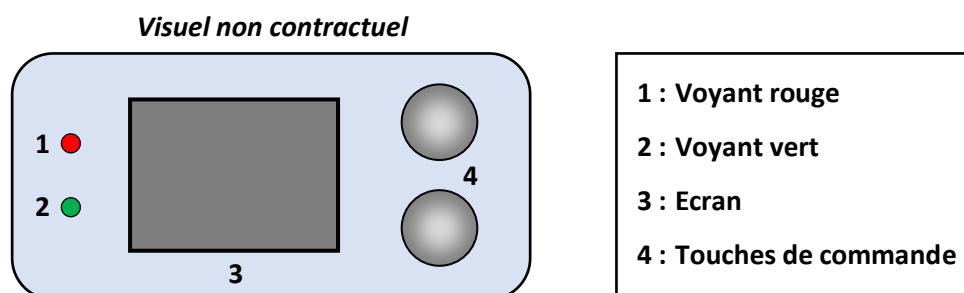

ELEMENT	ETAT	SIGNIFICATION
Voyant rouge	Allumé en continu	Coffret électronique à l'arrêt
	Clignotant	Alarme déclenchée
Voyant vert	Allumé en continu	Production en marche
Ecran	Affichage par défaut	Consigne de production
	Affichage clignotant	Information en attente de validation, ou alarme
	Affichage figé	Information validée

2.2. Mise en marche

- **A la mise sous tension du coffret électronique :**

Au bout d'une minute environ, la production se met en marche automatiquement, suivant la consigne affichée à l'écran.

- **Si le coffret électronique est à l'arrêt (écran éteint, voyant rouge allumé) :**

Appuyer 2 fois sur la touche du haut. Au bout d'une minute environ, la production se met en marche automatiquement, suivant la consigne affichée à l'écran.

2.3. Mise à l'arrêt

Régler la consigne de production à **00** avec la touche du haut (*pas de validation requise*) : au bout de quelques secondes, l'écran s'éteint et le voyant rouge s'allume.

→ *Le ventilateur interne au coffret électronique peut éventuellement continuer à tourner tant que le coffret est sous tension.*

2.4. Réglage de la fréquence d'inversion du courant alimentant la cellule



L'inversion de courant a pour but de limiter le dépôt de calcaire sur la cellule. Il est impératif de régler correctement la durée d'inversion suivant le tableau ci-dessous, afin de maintenir le bon fonctionnement de la cellule à long terme.

Les valeurs dans le tableau ci-dessous sont données pour une eau équilibrée (pH à 7.2, TAC compris entre 80 et 120 mg/l et une température d'eau à 25°C). Le risque d'entartrage est augmenté pour des valeurs de pH hautes (>7.6), il est donc impératif de maintenir durant toute la saison :

- Le pH entre 7.2 et 7.4
- Un TAC entre 80 et 120 mg/l

Il est préconisé de contrôler régulièrement le niveau d'entartrage de la cellule et d'ajuster le réglage de la durée d'inversion. Si les dépôts apparaissent trop vite, il faut réduire la durée d'inversion, et l'augmenter dans le cas contraire.

Ne pas faire fonctionner l'électrolyseur avec une cellule entartrée, faire un nettoyage manuel de la cellule avant la remise en route de l'appareil et ajuster si nécessaire la durée d'inversion.

Le non-respect de ces préconisations peut exclure toute prise en charge sous garantie.

- **Réglages possibles :** 02, 04, 06, 08, 10, 12, 14, 16 (heures)
- **Réglage par défaut :** 04

Dureté de l'eau (°f)	0 à 5	5 à 10	10 à 15	15 à 25	>25	> 35
Dureté de l'eau (mg/L)	0 à 50	50 à 100	100 à 150	150 à 250	>250	Abaisser le TH de l'eau
Durée d'inversion (h)	14	10	06	04	02	

Pour changer la durée d'inversion :

- 1) Faire un appui long sur la touche du bas, jusqu'à ce que le message **In** s'affiche.
- 2) Appuyer sur la touche du bas : le réglage actuel clignote.
- 3) Sélectionner une durée d'inversion avec la touche du haut.
- 4) Valider avec la touche du bas : l'affichage se fige un instant.

2.5. Réglage de la salinité (si option)



Il est impératif de contrôler régulièrement le taux de sel dans le bassin et de le maintenir à la valeur recommandée durant toute la saison

- **Réglages possibles :** NS à 5 g/l ou LS à 2.5g/l.
- **Réglage par défaut :** NS.

- 1) Appuyer et maintenir sur la touche du bas, jusqu'à ce que le message **In** apparaisse.
- 2) Appuyer sur la touche du haut x fois jusqu'à ce que le message **SA** apparaisse.
- 3) Valider avec la touche du bas.
- 4) Appuyer sur la touche du haut et sélectionner le réglage souhaité.
- 5) Valider le réglage en appuyant sur la touche du bas.

2.6. Réglage de la consigne de production

- **Réglages possibles :** de 00 à 10, par pas de 1.
- **Réglage par défaut :** 10.

Sélectionner une consigne de production avec la touche du haut (pas de validation requise).

2.7. Mode Boost

Le mode Boost règle la consigne de production à son maximum durant 24 heures, arrêtable à tout moment. Cette fonctionnalité permet de répondre à un besoin de chlore.



Le mode Boost ne peut se substituer à un traitement choc classique dans le cas d'une eau impropre à la baignade.

→ Le mode Boost se poursuit après une mise hors tension du coffret électronique.

→ Lorsque le mode Boost est terminé ou arrêté, la production se poursuit suivant la consigne initiale.

- **Mise en marche :** Appuyer sur la touche du bas : le message **bo** s'affiche.
- **Mise à l'arrêt :** Appuyer sur la touche du haut.

2.8. Prise "Cover" ou "Ext"

La prise repérée "**Cover**" ou repérée "**Ext**" (selon le modèle du coffret électronique) sert à raccorder un capteur de débit, ou une commande externe, ou un contact de position volet.

2.8.1. Configuration préalable



Il est impératif d'effectuer cette configuration.

- 1) Faire un appui long sur la touche du bas, jusqu'à ce que le message **In** s'affiche.
- 2) Appuyer sur la touche du haut x fois jusqu'à ce que le message **CG** s'affiche.
- 3) Appuyer sur la touche du bas (un des affichages ci-dessous clignote).
- 4) Avec la touche du haut, se positionner :
 - en **CF** si raccordement à un capteur de débit
 - en **CE** si raccordement à une commande externe
 - en **Co** si raccordement à un contact de position volet
 - en **oF** pour désactiver la prise "**Cover**" (réglage par défaut).
- 5) Pour valider, appuyer sur la touche du bas : l'affichage se fige un instant.

2.8.2. Fonctionnement de la production selon le type d'élément raccordé

- **Si capteur de débit ou commande externe** (configuration par défaut en contact NO) :
 - Lorsque le contact est activé, la production suit la consigne telle qu'elle est affichée à l'écran.
 - Lorsque le contact n'est pas activé, la production est stoppée. Le message **oF** s'affiche.
 - **Si contact de position volet** (configuration par défaut en contact NO) :
 - Lorsque le contact est activé, la production est réduite à 20 % de la consigne réglée. Le message **Co** s'affiche.
 - Lorsque le contact n'est pas activé, la production suit la consigne telle qu'elle est affichée à l'écran.
- Pour passer d'un contact NO (normalement ouvert) à un contact NC (normalement fermé), ou inversement :
- a) Effectuer les opérations **1** à **4** ci-dessus.
 - b) Faire un appui long sur les 2 touches : le contact actuel clignote **nO** ou **nC**.
 - c) Avec la touche du haut, sélectionner un contact **nO** ou **nC**.
 - d) Valider avec la touche du bas : l'affichage se fige un instant.

2.9. Alarmes

Toute alarme qui se déclenche :

- s'affiche instantanément à l'écran.
- stoppe automatiquement et instantanément la production.
- s'acquiesce manuellement par un appui long sur la touche du bas.

Message affiché	Défaut détecté	Cause	Vérifications et remèdes
A1	Anomalie de production	Manque d'eau	Vérifier que la canalisation au niveau de la cellule est totalement remplie d'eau, et ce avec un débit suffisant.
		Manque de sel	<ul style="list-style-type: none"> - Contrôler le taux de sel dans la piscine avec une trousse d'analyse récente. - Faire un appoint de sel si nécessaire, de manière à obtenir un taux de sel de 5 kg/m³ (ou 2,5 kg/m³ si équipement Low Salt).
		Problème au niveau de la cellule	<ul style="list-style-type: none"> - Vérifier que les connexions électriques aux bornes de la cellule sont suffisamment serrées et non oxydées. - Vérifier que le connecteur du câble d'alimentation de la cellule est bien raccordé au coffret électronique. - Vérifier que la cellule n'est pas entartrée. - En dernier recours, remplacer la cellule.
		Problème au niveau du coffret électronique	Contactez un professionnel pour qu'il procède à la réparation du coffret électronique.
A2	Court-circuit au niveau de l'équipement	Problème au niveau de la cellule	<ul style="list-style-type: none"> - Vérifier que les connexions électriques aux bornes de la cellule sont correctement serrées et non oxydées. - Vérifier que le câble d'alimentation de la cellule est en bon état. - En dernier recours, remplacer la cellule.
		Problème au niveau du coffret électronique	Contactez un professionnel pour qu'il procède à la réparation du coffret électronique.

ACTIVATION / DESACTIVATION DE L'ALARME A1 :



L'alarme A1 est désactivée par défaut.

- 1) Faire un appui long sur la touche du bas, jusqu'à ce que le message **In** s'affiche.
- 2) Appuyer x fois sur la touche du haut jusqu'à ce que le message **AL** s'affiche.
- 3) Appuyer sur la touche du bas (un des affichages ci-dessous clignote).
- 4) Avec la touche du haut, se positionner en **On** pour activer l'alarme A1
ou en **oF** pour désactiver l'alarme A1.
- 5) Pour valider, appuyer sur la touche du bas : l'affichage se fige un instant.

→ **L'alarme A2 est toujours activée et ne peut pas être désactivée.**

3. GARANTIE

Avant tout contact avec votre revendeur, merci de bien vouloir vous munir :

- de votre facture d'achat.
- du n° de série du coffret électronique.
- de la date d'installation de l'équipement.
- des paramètres de votre piscine (salinité, pH, taux de chlore, température d'eau, taux de stabilisant, volume de la piscine, temps de filtration journalier, etc.).

Nous avons apporté tous nos soins et notre expérience technique à la réalisation de cet équipement. Il a fait l'objet de contrôles qualité. Si malgré toute l'attention et le savoir-faire apportés à sa fabrication, vous aviez à mettre en jeu notre garantie, sauf conditions de garanties spéciales proposées et supportées par votre revendeur, les conditions de garantie constructeur applicables sont les suivantes.

Durée de la garantie (date de facture faisant foi)

Les durées de garantie des produits varient en fonction des modèles et des pays d'installation. Pour connaître la durée de garantie de votre produit, merci de consulter votre revendeur.

Objet de la garantie

La garantie s'applique sur toutes les pièces à l'exception des pièces d'usure qui doivent être remplacées régulièrement. L'équipement est garanti contre tout défaut de fabrication dans le cadre strict d'une utilisation normale.

S.A.V.

Toutes les réparations s'effectuent en atelier.

Les frais de transport aller et retour sont à la charge de l'utilisateur.

L'immobilisation et la privation de jouissance d'un appareil en cas de réparation éventuelle ne sauraient donner lieu à des indemnités.

Dans tous les cas, le matériel voyage toujours aux risques et périls de l'utilisateur. Il appartient à celui-ci avant d'en prendre livraison, de vérifier qu'il est en parfait état et le cas échéant d'émettre des réserves sur le bordereau de transport du transporteur. Confirmer auprès du transporteur dans les 72 h par lettre recommandée avec accusé réception.

Un remplacement sous garantie ne saurait en aucun cas prolonger la durée de garantie initiale.

Limite d'application de la garantie

Dans le but d'améliorer la qualité de ses produits, le fabricant se réserve le droit de modifier, à tout moment et sans préavis, les caractéristiques de ses fabrications.

La présente documentation n'est fournie qu'à titre d'information et n'a aucune implication contractuelle vis-à-vis des tiers.

La garantie du constructeur, qui couvre les défauts de fabrication, ne doit pas être confondue avec les opérations décrites dans la présente documentation.

L'installation, la maintenance et, de manière plus générale, toute intervention concernant les produits du fabricant, doivent être réalisées exclusivement par des professionnels. Ces interventions devront par ailleurs être réalisées conformément aux normes en vigueur dans le pays d'installation au jour de l'installation. L'utilisation d'une pièce autre que celle d'origine, annule ipso facto la garantie sur l'ensemble de l'équipement.

Sont exclus de la garantie :

- Les équipements et la main d'œuvre fournis par un tiers lors de l'installation du matériel.
- Les dommages causés par une installation non-conforme.
- Les problèmes causés par une altération, un accident, un traitement abusif, la négligence du professionnel ou de l'utilisateur final, les réparations non autorisées, l'incendie, l'inondation, la foudre, le gel, un conflit armé ou tout autre cas de force majeure.

Aucun matériel endommagé suite au non-respect des consignes de sécurité, d'installation, d'utilisation et d'entretien énoncées dans la présente documentation ne sera pris en charge au titre de la garantie.

Tous les ans, nous apportons des améliorations à nos produits et logiciels. Ces nouvelles versions sont compatibles avec les modèles précédents. Les nouvelles versions de matériels et de logiciels ne peuvent être ajoutées aux modèles antérieurs dans le cadre de la garantie.

Mise en œuvre de la garantie

Pour plus d'informations sur la présente garantie, appelez votre professionnel ou notre Service Après-Vente. Toute demande devra être accompagnée d'une copie de la facture d'achat.

Lois et litiges

Sauf garanties spéciales prévues et supportées par le revendeur, la présente garantie est soumise à la loi française et à toutes directives européennes ou traités internationaux, en vigueur au moment de la réclamation, applicables en France. En cas de litige sur son interprétation ou son exécution, il est fait attribution de compétence au seul TGI de Montpellier (France).

1. INSTALLATION DIAGRAM	3
2. ELECTRONICS UNIT.....	4
2.1. Interface.....	4
2.2. Switching on.....	4
2.3. Switching off.....	4
2.4. Adjustment of the current inversion duration feeding the cell	4
2.5. Setting the salinity (<i>optional</i>)	5
2.6. Setting the production setpoint	5
2.7. Boost mode	6
2.8. "Cover" or "Ext" socket.....	6
2.8.1. Pre-configuration	6
2.8.2. Production operation depending on the type of element connected	6
2.9. Alarms	7
3. GUARANTEE.....	8

1. INSTALLATION DIAGRAM



The electrical connections at cell-level must not point upwards, to avoid any deposits of water or humidity on them.

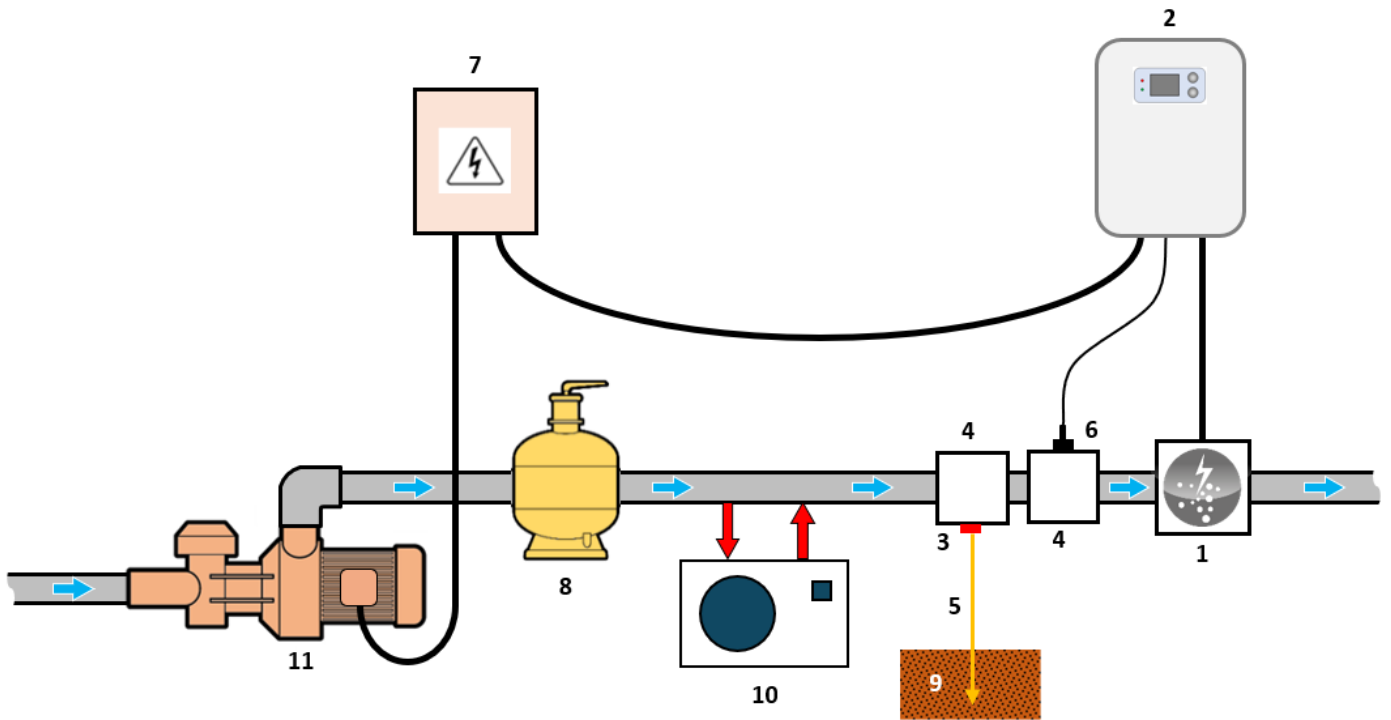

- 1 : Cell
- 2 : Electronics unit

POOL GROUND KIT (optional):

- 3 : Electrode
- 4 : Bracket
- 5 : Copper cable

FLOW SENSOR KIT (optional):

- 4 : Bracket
- 6 : Flow sensor

ELEMENTS NOT SUPPLIED :

- 7 : Electrical power supply
- 8 : Filter
- 9 : Ground rod
- 10 : Heat pump
- 11 : Filtration pump

2. ELECTRONICS UNIT

2.1. Interface

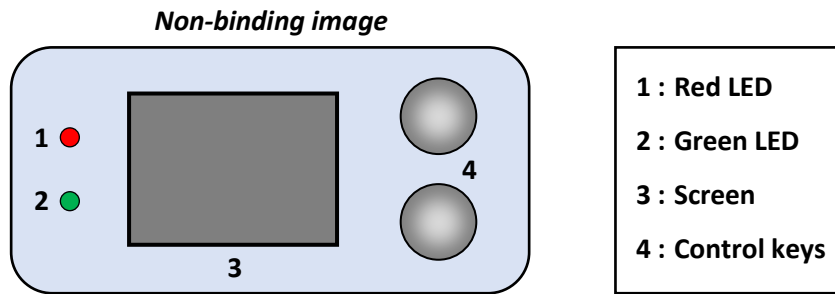

ELEMENT	STATUS	MEANING
Red LED	Continuously on	Electronics unit powered off
	Flashing	Alarm activated
Green LED	Continuously on	Production in progress
Screen	Default display	Production setpoint
	Flashing display	Information awaiting validation, or alarm
	Frozen display	Confirmed information

2.2. Switching on

- **When connecting the electronics unit to a power supply :**
 After about a minute, production starts automatically, according to the setpoint displayed on the screen.
- **If the electronics unit is powered off (screen off, red LED on) :**
 Press at least twice on the upper control key. After about a minute, production starts automatically, according to the setpoint displayed on the screen.

2.3. Switching off

Set the production setpoint to **00** using the top key (*no confirmation required*) : after a few seconds, the screen turns off and the red LED comes on.

→ *The internal ventilator of the electronics unit can may be able to continue running as long as the unit is powered on.*

2.4. Adjustment of the current inversion duration feeding the cell



The current inversion aims to limit the buildup of limescale on the cell. It is essential to correctly adjust the inversion duration according to the table below to ensure the long-term proper functioning of the cell.

The values in the table below are provided for balanced water (pH at 7.2, TAC between 80 and 120 mg/l, and water temperature at 25°C). The risk of scaling increases with high pH values (>7.6), so it is essential to maintain the following throughout the season:

- pH between 7.2 and 7.4
- TAC between 80 and 120 mg/l

It is recommended to regularly check the scaling level of the cell and adjust the inversion duration setting. If deposits form too quickly, the inversion duration should be reduced, and increased if the opposite occurs.

Do not operate the electrolyzer with a scaled cell. Perform a manual cleaning of the cell before restarting the device and adjust the inversion duration if necessary.

Failure to follow these recommendations may void any warranty coverage.

- **Possible settings : 02, 04, 06, 08, 10, 12, 14, 16 (hours)**
- **Default setting: 04**

Water hardness (°f)	0 to 5	5 to 10	10 to 15	15 to 25	>25	> 35
Water hardness (mg/L)	0 to 50	50 to 100	100 to 150	150 to 250	>250	Lower the water hardness (TH)
Inversion duration (h)	14	10	06	04	02	

To change the inversion duration:

- 1) Press and hold the bottom button until the message "In" appears.
- 2) Press the bottom button: the current setting will blink.
- 3) Select an inversion duration using the top button.
- 4) Confirm with the bottom button: the display will freeze for a moment.

2.5. Setting the salinity *(optional)*



It is imperative to regularly check the salt level in the pool and maintain it at the recommended value throughout the season.

- **Possible settings : NS at 5 g/l or LS at 2.5 g/l.**
- **Default setting : NS.**

- 1) Press and hold the lower button until the message "In" appears.
- 2) Press the upper button x times until the message "SA" appears.
- 3) Confirm with the lower button.
- 4) Press the upper button and select the desired setting.
- 5) Confirm the setting by pressing the lower button

2.6. Setting the production setpoint

- **Possible settings :** from 00 to 10, in increments of 1.
- **Default setting :** 10.

Select a production setpoint using the top key *(no confirmation required)*.

2.7. Boost mode

Boost mode sets the production setpoint to its maximum for 24 hours, but can be stopped at any point. This function is used when chlorine is urgently needed.



Boost mode cannot replace a conventional shock treatment in the case of water not fit for bathing.

→ *Boost mode continues after powering off the electronics unit.*

→ *When the Boost mode terminates or stops, production continues according to the initial setpoint.*

- **Switching on** : Press the bottom key : the message **bo** appears.
- **Switching off** : Press the top key.

2.8. "Cover" or "Ext" socket

The socket marked "Cover" or "Ext" (*depending on the model of the electronics unit*) is used to connect a flow sensor, or an external control, or a cover position switch.

2.8.1. Pre-configuration



This configuration must be carried out.

- 1) Press and hold down the bottom key, until the message **In** is displayed.
- 2) Press on the top key x times until the message **CG** is displayed.
- 3) Press the bottom key (one of the following displays will flash).
- 4) Using the top key, move to position :
 - **CF**, for connection to a flow sensor
 - **CE**, for connection to an external control
 - **Co**, for connection to a cover position switch
 - **oF** to deactivate the "Cover" socket (default setting).
- 5) To confirm, press the bottom key : the display freezes for a moment.

2.8.2. Production operation depending on the type of element connected

- **If flow sensor or external control** (default configuration in NO switch) :
 - When the switch is activated, production follows the setpoint as shown on the screen.
 - When the switch is not activated, production is stopped. The message **oF** appears.
- **If cover position switch** (default configuration in NO switch) :
 - When the contact is activated, the production is reduced to 20% of the setpoint. The message **Co** appears.
 - When the switch is not activated, production follows the set point as shown on the screen.

→ To switch from a NO switch (*normally open*) to an NC switch (*normally closed*), or vice versa :

- a) Carry out steps **1** to **4** below.
- b) Press and hold down the 2 keys: the current switch flashes **nO** or **nC**.
- c) Using the top key, select an **nO** or **nC** switch.
- d) Confirm with the bottom key : the display freezes for a moment.

2.9. Alarms

- Any alarm that is activated :
- immediately displayed on the screen.
 - automatically and instantly stops production.
 - manually dismissed pressing and holding down the bottom key.

Message displayed	Fault detected	Cause	Checks and solutions
A1	Production anomaly	Low water	Check that the pipe at cell level is completely filled with water, and the flow is sufficient.
		Low salt	<ul style="list-style-type: none"> - Check the salt levels in the pool using a recent testing kit. - Top up the salt, if necessary, so as to achieve a salt content of 5 kg/m³ (or 2.5 kg/m³ if Low Salt equipment).
		Problem in the cell	<ul style="list-style-type: none"> - Check that the electrical connections to the terminals of the cell are sufficiently tight and not oxidised. - Check that the cell's power cable connector is correctly connected to the electronics unit. - Check that the cell is not scaled. - As a last resort, replace the cell.
		Problem in the electronics unit	Contact a professional to repair the electronics unit
A2	Short-circuiting of the equipment	Problem in the cell	<ul style="list-style-type: none"> - Check that the electrical connections to the terminals of the cell are sufficiently tight and not oxidised. - Check that the cell's power cable is in good condition. - As a last resort, replace the cell.
		Problem in the electronics unit	Contact a professional to repair the electronics unit

ACTIVATING/DISABLING ALARM A1 :



Alarm A1 is disabled by default.

- 1) Press and hold down the bottom key, until the message **In** is displayed.
- 2) Press the top key x times, until the message **AL** is displayed.
- 3) Press the bottom key (one of the following displays will flash).
- 4) Using the top key, move to position **On** to activate alarm A1
or to **oF** to disable alarm A1.
- 5) To confirm, press the bottom key : the display freezes for a moment.

→ **Alarm A2 is always activated and cannot be disabled.**

3. GUARANTEE

Before contacting your dealer, please have the following to hand :

- your purchase invoice.
- the serial no. of the electronics unit.
- the installation date of the equipment.
- the parameters of your pool (salinity, pH, chlorine levels, water temperature, stabilizer level, pool volume, daily filtration time, etc.).

Every effort and all our technical experience has gone into designing this equipment. It has been subjected to quality controls. If, despite all the attention and expertise involved in its manufacture, you need to make use of our guarantee except special warranty conditions offered and supported by your reseller, the applicable manufacturer warranty conditions are as follows.

Guarantee period (proven by date of invoice)

The warranty periods of products vary depending on the models and the countries of installation. To find out the warranty period of your product, please check with your retailer.

Scope of the guarantee

The guarantee covers all parts, with the exception of wearing parts that must be replaced regularly.

The equipment is guaranteed against all manufacturing defects within the strict limitations of normal use.

After-sales services

All repairs will be carried out in the workshop.

Shipping costs in both directions are at the user's own expense.

Any downtime and loss of use of a device in the event of repairs shall not give rise to any claim for compensation.

In all cases, the equipment is always sent at the user's own risk. Before taking delivery, the user must ensure that it is in perfect condition and, if necessary, write down any reservations on the shipping note of the carrier. Confirm with the carrier within 72 hours by recorded letter with acknowledgement of receipt.

Replacement under guarantee shall in no case extend the original guarantee period.

Guarantee application limit

In order to improve the quality of their products, the manufacturer reserves the right to modify the characteristics of the products at any time without notice.

This documentation is provided for information purposes only and is not contractually binding with respect to third parties.

The manufacturer's guarantee, which covers manufacturing defects, should not be confused with the operations described in this documentation.

Installation, maintenance and, more generally, any servicing of the manufacturer's products should only be performed by professionals.

This work must also be carried out in accordance with the current standards in the country of installation at the time of installation. The

use of any parts other than original parts voids the guarantee ipso facto for the entire equipment.

The following are excluded from the guarantee :

- Equipment and labour provided by third parties in installing the device.
- Damage caused by installation not in compliance with the instructions.
- Problems caused by modifications, accidents, misuse, negligence of professionals or end users, unauthorised repairs, fire, floods, lightning, freezing, armed conflict or any other force-majeure events.

Any equipment damaged due to non-compliance with the instructions regarding safety, installation, use and maintenance contained in this documentation will not be covered by the guarantee.

Every year, we make improvements to our products and software. These new versions are compatible with previous models. The new versions of hardware and software cannot be added to earlier models under the guarantee.

Implementation of the guarantee

For more information regarding this guarantee, contact your dealer or our After-Sales Service. All requests must be accompanied by a copy of the purchase invoice.

Legislation and disputes

Except special warranty conditions offered and supported by your reseller, this guarantee is subject to French law and all European directives or international treaties in force at the time of the claim, applicable in France. In case of disputes concerning its interpretation or execution, the High Court of Montpellier (France) shall have exclusive jurisdiction.

1. DIAGRAMA DE INSTALACIÓN.....	3
2. CUADRO ELÉCTRICO.....	4
2.1. Interfaz.....	4
2.2. Puesta en funcionamiento.....	4
2.3. Parada.....	4
2.4. Ajuste de la frecuencia de inversión de la corriente que alimenta la célula.....	4
2.5. Ajuste de la salinidad (<i>opcional</i>).....	5
2.6. Ajuste del punto de consigna de producción.....	5
2.7. Modo Boost.....	6
2.8. Toma "Cover" o "Ext".....	6
2.8.1. Configuración previa.....	6
2.8.2. Funcionamiento de la producción en función del tipo de elemento conectado.....	6
2.9. Alarmas.....	7
3. GARANTÍA.....	8

1. DIAGRAMA DE INSTALACIÓN



Las conexiones eléctricas a la altura de la célula no deben quedar orientadas hacia arriba para evitar que se acumule agua o humedad en ellas.

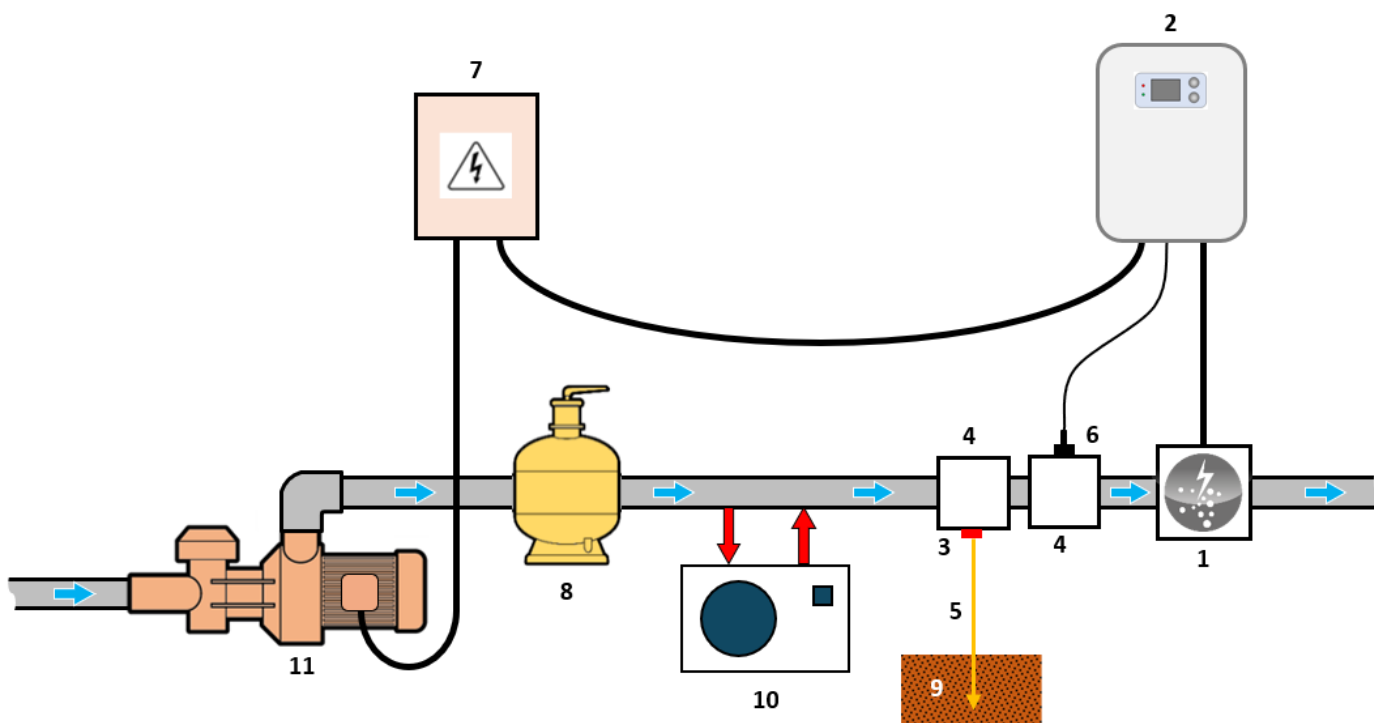

1 : Célula
2 : Cuadro eléctrico

KIT POOL TERRE (opcional) :

3 : Electrodo
4 : Soporte
5 : Cable de cobre

KIT SENSOR DE FLUJO (opcional) :

4 : Soporte
6 : Sensor de flujo

ELEMENTOS NO INCLUIDOS :

7 : Alimentación eléctrica
8 : Filtro
9 : Pica de tierra
10 : Bomba de calor
11 : Bomba de filtrado

2. CUADRO ELÉCTRICO

2.1. Interfaz

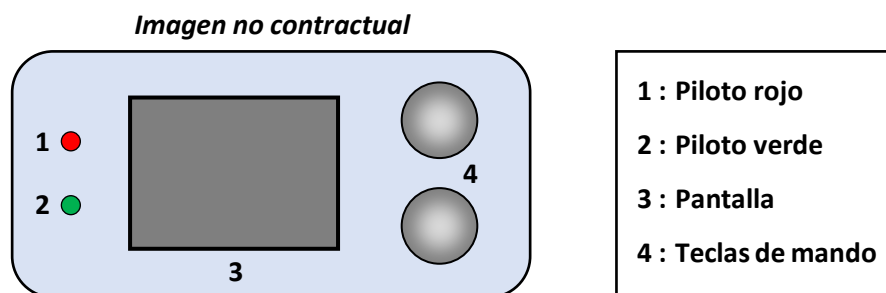

ELEMENTO	ESTADO	SIGNIFICADO
Piloto rojo	Encendido siempre	Cuadro eléctrico apagado
	Intermitente	Alarma activada
Piloto verde	Encendido siempre	Producción en servicio
Pantalla	Visualización por defecto	Punto de consigna de producción
	Visualización intermitente	Información a la espera de validación o alarma
	Visualización fija	Información confirmada

2.2. Puesta en funcionamiento

- **Al encender el cuadro eléctrico :**
Al cabo de un minuto, aproximadamente, la producción se pone en marcha de manera automática según el punto de consigna que aparece indicado en la pantalla.
- **Si el cuadro eléctrico está apagado (pantalla apagada y piloto rojo encendido) :**
Pulsar dos veces en el botón superior. Al cabo de un minuto, aproximadamente, la producción se pone en marcha de manera automática según el punto de consigna que aparece indicado en la pantalla.

2.3. Parada

Ajustar el punto de consigna de producción a **00** con la tecla superior (*no requiere validación*) : al cabo de unos segundos, la pantalla se apaga y el piloto rojo se ilumina.

→ *El ventilador interno del cuadro eléctrico podría seguir funcionando mientras el cuadro esté conectado.*

2.4. Ajuste de la frecuencia de inversión de la corriente que alimenta la célula



La inversión de corriente tiene como objetivo limitar la acumulación de cal en la célula. Es imprescindible ajustar correctamente la frecuencia de inversión según la tabla a continuación, para garantizar el buen funcionamiento de la célula a largo plazo.

Los valores en la tabla a continuación se dan para un agua equilibrada (pH a 7.2, TAC entre 80 y 120 mg/l y una temperatura del agua de 25°C). El riesgo de incrustación de cal aumenta con valores de pH altos (>7.6), por lo que es imprescindible mantener durante toda la temporada :

- El pH entre 7.2 y 7.4
- Un TAC entre 80 y 120 mg/l

Se recomienda controlar regularmente el nivel de incrustación de cal en la célula y ajustar la configuración del tiempo de inversión. Si los depósitos aparecen demasiado rápido, se debe reducir el tiempo de inversión, y aumentarlo en caso contrario

No utilizar el electrolizador con una célula incrustada de cal, realizar una limpieza manual de la célula antes de poner en marcha el aparato y ajustar el tiempo de inversión si es necesario.

El incumplimiento de estas recomendaciones puede excluir cualquier cobertura de garantía.

- **Ajustes posibles :** 02, 04, 06, 08, 10, 12, 14, 16 (horas).
- **Ajuste predeterminado :** 04.

Dureza del agua (°f)	0 a 5	5 a 10	10 a 15	15 a 20	>20	> 35
Dureza del agua (mg/L)	0 a 50	50 a 100	100 a 150	150 a 200	>200	Bajar la dureza del agua (TH)
Frecuencia de inversión (h)	14	10	06	04	02	

Para cambiar el valor, se debe:

- 1) Mantener pulsada la tecla de abajo hasta que aparezca el mensaje **In**.
- 2) Pulsar la tecla de abajo : el ajuste actual comenzará a parpadear.
- 3) Seleccionar una frecuencia de inversión con la tecla de arriba.
- 4) Confirmar con la tecla de abajo : la pantalla se queda fija durante un instante.

2.5. Ajuste de la salinidad (*opcional*)



Es imprescindible controlar regularmente el nivel de sal en la piscina y mantenerlo en el valor recomendado durante toda la temporada.

- **Configuraciones posibles:** NS a 5 g/l o LS a 2.5g/l.
- **Configuración predeterminada :** NS.

- 1) Mantener presionado el botón inferior hasta que aparezca el mensaje **"In"**.
- 2) Presionar el botón superior x veces hasta que aparezca el mensaje **"SA"**.
- 3) Validar con el botón inferior.
- 4) Presionar el botón superior y seleccionar el ajuste deseado
- 5) Validar el ajuste presionando el botón inferior.

2.6. Ajuste del punto de consigna de producción

- **Ajustes posibles :** de 00 a 10, en intervalos de 1.
- **Ajuste predeterminado :** 10.

Seleccionar el punto de consigna de producción con la tecla superior (*no requiere validación*).

2.7. Modo Boost

El modo Boost ajusta la indicación de producción al máximo durante 24 horas y se puede detener en cualquier momento. Esta función permite responder a una necesidad de cloro.



El modo Boost no puede reemplazar un tratamiento de choque clásico en caso de que el agua no sea adecuada para bañarse.

→ El modo Boost continúa después de apagar el cuadro eléctrico.

→ Cuando se termina o detiene el modo Boost, la producción continúa según el punto de consigna inicial.

- **Puesta en funcionamiento** : Pulsar la tecla de abajo : aparece el mensaje **bo**.
- **Parada** : Pulsar la tecla de arriba.

2.8. Toma "Cover" o "Ext"

La toma que lleva la marca "Cover" o "Ext" (*en función del modelo de cuadro eléctrico*) sirve para conectar un captador de flujo, un comando externo o un contacto de posición cobertura.

2.8.1. Configuración previa



Efectuar esta configuración es obligatorio.

- 1) Mantener pulsada la tecla de abajo hasta que aparezca el mensaje **In**.
- 2) Pulsar en la tecla de arriba x veces hasta que aparezca el mensaje **CG**.
- 3) Pulsar en la tecla de abajo (y aparecerá parpadeando una de las siguientes visualizaciones).
- 4) Con la tecla de arriba, posicionarse en :
 - **CF** si conexión a un captador de flujo
 - **CE** si conexión a un comando externo
 - **Co** si conexión a un contacto de posición cobertura
 - **oF** para desactivar la toma "Cover" (ajuste por defecto).
- 5) Para confirmar, pulsar en la tecla de abajo : la pantalla se queda fija durante un instante.

2.8.2. Funcionamiento de la producción en función del tipo de elemento conectado

- **Si captador de flujo o comando externo** (configuración por defecto en contacto NO) :
 - Cuando el contacto está activado, la producción se rige por el punto de consigna tal y como aparece en la pantalla.
 - Cuando el contacto no está activado, se detiene la producción. Aparece el mensaje **oF**.
 - **Si contacto de posición cobertura** (configuración por defecto en contacto NO) :
 - Cuando se activa el contacto, la producción se reduce al 20 % del valor de consigna. Aparece el mensaje **Co**.
 - Cuando el contacto no está activado, la producción se rige por el punto de consigna tal y como aparece en la pantalla.
- Para pasar de un contacto NO (*normalmente abierto*) a un contacto NC (*normalmente cerrado*), o a la inversa :
- a) Efectuar las operaciones **1** a **4** anteriores.
 - b) Mantener pulsadas las 2 teclas a la vez : el contacto actual parpadea **nO** o **nC**.
 - c) Con la tecla superior, seleccionar un contacto **nO** o **nC**.
 - d) Confirmar con la tecla de abajo : la pantalla se queda fija durante un instante.

2.9. Alarmas

Cualquier alarma que se active :

- aparece inmediatamente en la pantalla.
- se detiene la producción automáticamente y al momento.
- se desactiva manualmente al mantener pulsada la tecla de abajo.

Mensaje visualizado	Fallo detectado	Causa	Comprobaciones y soluciones
A1	Anomalía de producción	Falta de agua	Compruebe que la canalización en la célula esté totalmente llena de agua y con caudal suficiente.
		Falta de sal	<ul style="list-style-type: none"> - Comprobar la tasa de sal de la piscina con un equipo de análisis reciente. - Si es necesario, añada sal hasta obtener una tasa de sal de 5 kg/m³ (o 2,5 kg/m³ si el equipo es Low Salt).
		Problema en la célula	<ul style="list-style-type: none"> - Compruebe que las conexiones eléctricas en los bornes de la célula estén bien apretadas y no oxidadas. - Compruebe que el conector del cable de alimentación de la célula esté bien conectado al cuadro eléctrico. - Comprobar que la célula esté exenta de cal. - Como último recurso, cambie la célula.
		Problema en el cuadro eléctrico	Dirigirse a un profesional para que repare el cuadro eléctrico.
A2	Cortocircuito en el equipo	Problema en la célula	<ul style="list-style-type: none"> - Compruebe que las conexiones eléctricas en los bornes de la célula estén bien apretadas y no oxidadas. - Compruebe que el cable de alimentación de la célula se encuentre en buen estado. - Como último recurso, cambie la célula.
		Problema en el cuadro eléctrico	Diríjase a un profesional para que repare el cuadro eléctrico.

ACTIVACIÓN/DESACTIVACIÓN DE LA ALARMA A1 :



La alarma A1 está desactivada por defecto.

- 1) Mantener pulsada la tecla de abajo hasta que aparezca el mensaje **In**.
- 2) Pulsar x veces en la tecla de arriba hasta que aparezca el mensaje **AL**.
- 3) Pulsar en la tecla de abajo (y aparecerá parpadeando una de las siguientes visualizaciones).
- 4) Con la tecla de arriba, posicionarse en **On** para activar la alarma A1
o en **oF** para desactivar la alarma A1.
- 5) Para confirmar, pulsar en la tecla de abajo : la pantalla se queda fija durante un instante.

→ **La alarma A2 siempre está activada y no se puede desactivar.**

3. GARANTÍA

Antes de ponerse en contacto con su distribuidor, tenga a mano:

- la factura de compra;
- el número de serie del cuadro eléctrico;
- la fecha de instalación del equipo;
- los parámetros de su piscina (salinidad, pH, índice de cloro, temperatura del agua, índice de estabilizante, volumen de la piscina, tiempo de filtrado diario, etc.).

Hemos puesto todo nuestro cuidado y nuestra experiencia técnica en la realización de este equipo. Ha sido objeto de controles de calidad. Si, a pesar de toda la atención y el saber hacer aplicados en su fabricación, tuviera que hacer uso de nuestra garantía, salvo condiciones de garantías especiales ofrecidas y respaldadas por su distribuidor, las condiciones de garantía del fabricante aplicables son las siguientes.

Duración de la garantía (fecha de la factura correspondiente)

Los períodos de garantía de los productos varían según los modelos y los países de instalación. Para conocer el período de garantía de su producto, consulte a su distribuidor.

Objeto de la garantía

La garantía se aplica a todas las piezas salvo a aquellas piezas de desgaste que deban sustituirse regularmente.

El equipo está garantizado contra todo defecto de fabricación en el marco estricto de un uso normal.

Servicio posventa

Todas las reparaciones se efectúan en taller.

Los gastos de transporte de ida y vuelta corren a cargo del usuario.

La inmovilización y la privación del uso de un aparato en caso de reparación eventual no darán lugar a indemnizaciones.

En todos los casos, el material siempre viajará por cuenta y riesgo del usuario. Este será el responsable de realizar la entrega, de comprobar que se encuentre en perfecto estado, según corresponda, y de formular reservas en el documento de transporte del transportista. Confirme con el transportista en un plazo de 72 horas mediante correo certificado con acuse de recibo.

Una sustitución por garantía en ningún caso prolongaría la duración de la garantía inicial.

Límite de aplicación de la garantía

Con el objetivo de mejorar la calidad de sus productos, el fabricante se reserva el derecho de modificar en cualquier momento y sin previo aviso las características de sus producciones.

Esta documentación se suministra únicamente a título informativo y no constituye ninguna obligación contractual frente a terceros.

La garantía del constructor, que cubre los defectos de fabricación, no se debe confundir con las operaciones descritas en esta documentación.

La instalación, el mantenimiento y, de forma más general, cualquier intervención en los productos del fabricante, que deben ser realizados exclusivamente por profesionales. Estas intervenciones, además, deberán realizarse de conformidad con las normas vigentes en el país de instalación en el momento de dicha instalación. El uso de una pieza distinta a la original anulará de inmediato la garantía del conjunto del equipo.

Quedan excluidos de la garantía:

- Los equipos y la mano de obra proporcionados por terceros durante la instalación del material.
- Los daños provocados por una instalación no conforme.
- Los problemas ocasionados por alteración, accidente, tratamiento abusivo, negligencia del profesional o del usuario final, reparaciones no autorizadas, incendios, inundaciones, rayos, heladas, conflictos armados o cualquier otro caso de fuerza mayor.

La garantía no cubrirá ningún material dañado por el incumplimiento de las indicaciones de seguridad, instalación, uso y mantenimiento indicadas en esta documentación.

Cada año mejoramos nuestros productos y programas. Estas nuevas versiones son compatibles con los modelos anteriores. En el marco de la garantía, las nuevas versiones de materiales y programas no pueden añadirse a los modelos anteriores.

Aplicación de la garantía

Para obtener más información sobre esta garantía, póngase en contacto con su profesional o nuestro servicio posventa. Toda solicitud deberá ir acompañada de una copia de la factura de compra.

Legislación y litigios

Salvo garantías especiales previstas y soportadas por el distribuidor, esta garantía está sujeta a la legislación francesa y a todas las directivas europeas o los tratados internacionales vigentes en el momento de la reclamación y aplicables en Francia. En caso de litigio sobre su interpretación o ejecución, la competencia única corresponde al TGI de Montpellier (Francia).

1. ESQUEMA DE INSTALAÇÃO.....	3
2. QUADRO ELETRÓNICO	4
2.1. Interface	4
2.2. Colocação em funcionamento.....	4
2.3. Paragem	4
2.4. Ajuste da duração da inversão da corrente que alimenta a célula	4
2.5. Ajuste da salinidade (se disponível como opção)	5
2.6. Ajuste da referência de produção	5
2.7. Modo Boost	6
2.8. Tomada "Cover" ou "Ext"	6
2.8.1. Configuração prévia.....	6
2.8.2. Funcionamento da produção de acordo com o tipo de elemento ligado	6
2.9. Alarmes	7
3. GARANTIA.....	8

1. ESQUEMA DE INSTALAÇÃO



As ligações elétricas ao nível da célula não devem estar viradas para cima, de forma a evitar qualquer depósito de água ou humidade.

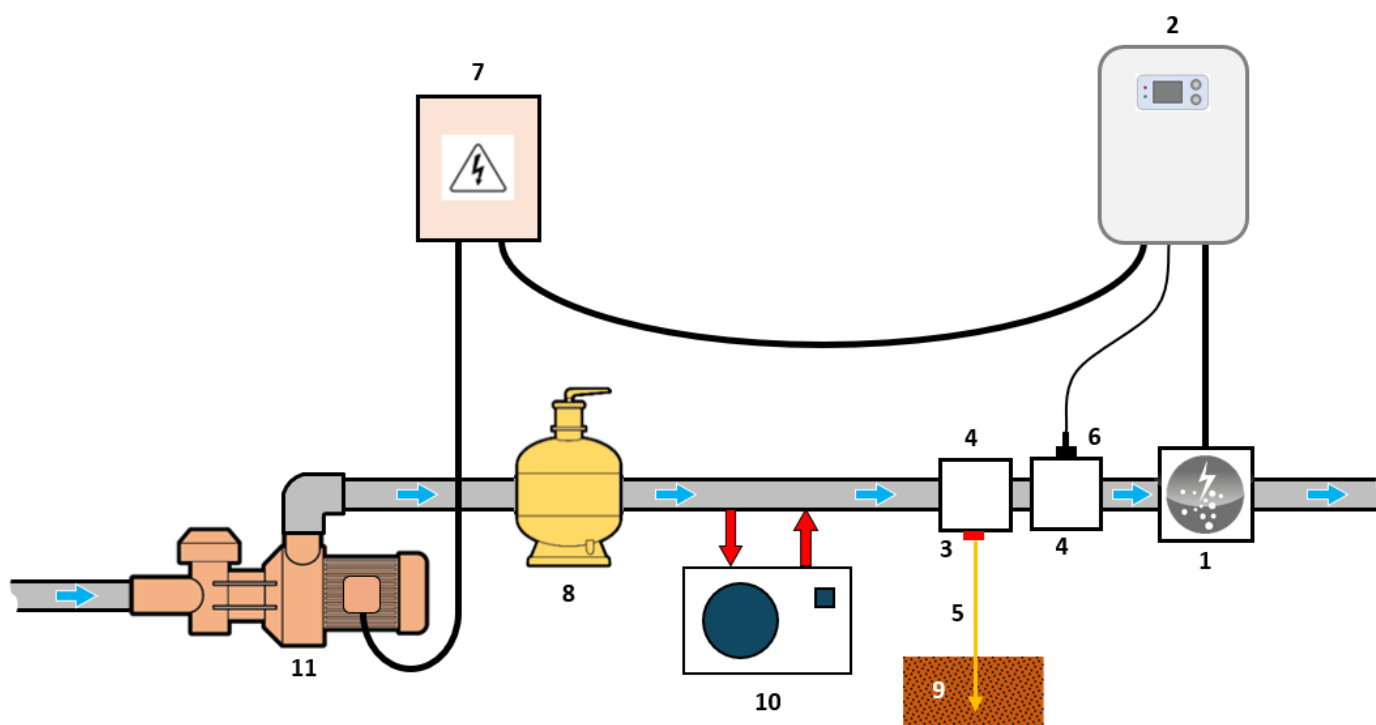

- 1 : Célula
- 2 : Quadro eletrónico

ELÉTRODO TOMADA TERRA (opcional) :

- 3 : Elétrodo
- 4 : Suporte
- 5 : Cabo de cobre

SENSOR DE FLUXO (opcional) :

- 4 : Suporte
- 6 : Sensor de fluxo

ELEMENTOS NÃO FORNECIDOS :

- 7 : Alimentação elétrica
- 8 : Filtro
- 9 : Elétrodo de terra
- 10 : Bomba de calor
- 11 : Bomba de filtração

2. QUADRO ELETRÓNICO

2.1. Interface

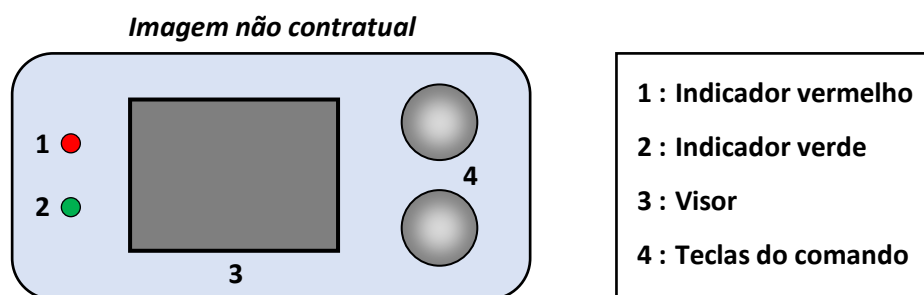

ELEMENTO	ESTADO	SIGNIFICADO
Indicador vermelho	Ligado continuamente	Quadro eletrónico desligado
	Intermitente	Alarme acionado
Indicador verde	Ligado continuamente	Produção em funcionamento
Visor	Visualização predefinida	Referência de produção
	Visualização intermitente	Informação a aguardar validação ou alarme
	Visualização bloqueada	Informação validada

2.2. Colocação em funcionamento

- **Na ligação sob tensão do quadro eletrónico :**
Após cerca de um minuto, a produção inicia automaticamente, de acordo com a referência exibida no visor.
- **Se o quadro eletrónico estiver desligado (ecrã desligado, indicador vermelho acesso) :**
Carregar 2 vezes na tecla de cima. Após cerca de um minuto, a produção inicia automaticamente, de acordo com a referência exibida no visor.

2.3. Paragem

Ajustar a definição de produção para **00** com a tecla de cima (*não é necessária validação*) : após alguns minutos, o ecrã desliga-se e o indicador vermelho liga-se.

→ *O ventilador interno do quadro eletrónico pode, eventualmente, continuar a funcionar enquanto o quadro estiver sob tensão.*

2.4. Ajuste da duração da inversão da corrente que alimenta a célula



A inversão de corrente tem como objetivo limitar o depósito de calcário na célula. É imperativo ajustar corretamente a duração da inversão conforme a tabela abaixo, a fim de manter o bom funcionamento da célula a longo prazo.

Os valores na tabela abaixo são fornecidos para uma água equilibrada (pH de 7,2, TAC entre 80 e 120 mg/l e temperatura da água de 25°C). O risco de incrustação aumenta para valores de pH elevados (>7,6), portanto, é imperativo manter durante toda a temporada:

- O pH entre 7,2 e 7,4
- Um TAC entre 80 e 120 mg/l

Recomenda-se controlar regularmente o nível de incrustação da célula e ajustar o ajuste da duração da inversão. Se os depósitos aparecerem muito rapidamente, é necessário reduzir a duração da inversão, e aumentá-la no caso contrário.

Não opere o eletrólise com uma célula incrustada. Realize uma limpeza manual da célula antes de reiniciar o aparelho e ajuste a duração da inversão, se necessário.

O não cumprimento dessas recomendações pode excluir qualquer cobertura de garantia.

- **Ajustes possíveis** : 02, 04, 06, 08, 10, 12, 14, 16 (horas).
- **Ajuste predefinido** : 04

Dureza da água (°f)	0 a 5	5 a 10	10 a 15	15 a 25	>25	> 35
Dureza da água (mg/L)	0 a 50	50 a 100	100 a 150	150 a 250	>250	Reduzir a dureza total (TH) da água
Duração da inversão (h)	14	10	06	04	02	

Para alterar a duração da inversão

- 1) Mantenha pressionada a tecla inferior até que a mensagem "In" seja exibida.
- 2) Pressione a tecla inferior: o ajuste atual começará a piscar.
- 3) Selecione uma duração de inversão com a tecla superior.
- 4) Valide com a tecla inferior: a exibição ficará fixa por um momento..

2.5. Ajuste da salinidade (se disponível como opção)



É imperativo controlar regularmente o nível de sal no tanque e mantê-lo no valor recomendado durante toda a temporada

- **Ajustes possíveis**: NS a 5 g/l ou LS a 2.5g/l.
 - **Ajuste predefinido**: NS.
- 1) Pressione e segure a tecla inferior até que a mensagem "In" apareça.
 - 2) Pressione a tecla superior várias vezes até que a mensagem "SA" apareça.
 - 3) Valide com a tecla inferior.
 - 4) Pressione a tecla superior e selecione o ajuste desejado.
 - 5) Valide o ajuste pressionando a tecla inferior.

2.6. Ajuste da referência de produção

- **Ajustes possíveis** : de 00 a 10, de 1 a 1.
- **Ajuste predefinido** : 10.

Selecionar uma referência de produção com a tecla de cima (não é necessária validação).

2.7. Modo Boost

O modo Boost ajusta a definição de produção para o seu máximo durante 24 horas, podendo ser parado a qualquer momento. Esta função permite responder a uma necessidade de cloro.



O modo Boost não pode substituir um tratamento de choque clássico no caso de uma água imprópria para banhos.

→ O modo Boost continua depois de desligar o quadro eletrónico.

→ Quando o modo Boost terminar ou parar, a produção continua seguindo a referência inicial.

- **Colocação em funcionamento :** Carregar na tecla de baixo : surge a mensagem **bo**.
- **Paragem :** Carregar na tecla de cima.

2.8. Tomada "Cover" ou "Ext"

A tomada "Cover" ou "Ext" (segundo o modelo do quadro eletrónico) serve para ligar um sensor de fluxo, um comando externo ou um contacto de posição em aba.

2.8.1. Configuração prévia



É obrigatório realizar esta configuração.

- 1) Carregar durante alguns segundos na tecla de baixo, até que surja a mensagem **In**.
- 2) Carregar na tecla de cima x vezes até que surja a mensagem **CG**.
- 3) Carregar na tecla de baixo (um dos indicadores abaixo pisca).
- 4) Com a tecla de cima, colocar :
 - em **CF** em caso de ligação a um sensor de fluxo
 - em **CE** em caso de ligação a um comando externo
 - em **Co** em caso de contacto de posição em aba
 - em **oF** para desativar a tomada "Cover" (ajuste predefinido).
- 5) Para validar, carregar na tecla de baixo : a visualização bloqueia por momentos.

2.8.2. Funcionamento da produção de acordo com o tipo de elemento ligado

- **Em caso de sensor de fluxo ou comando externo** (configuração predefinida em contacto NO) :
 - Quando o contacto é ativado, a produção segue a definição tal como apresentada no visor.
 - Quando o contacto não está ativado, a produção para. Surge a mensagem **oF**.
- **Em caso de contacto de posição em aba** (configuração predefinida em contacto NO) :
 - Quando o contato é ativado, a produção é reduzida a 20 % da definição ajustada. Surge a mensagem **Co**.
 - Quando o contacto não é ativado, a produção segue a definição tal como apresentada no visor.

→ Para passar de um contacto NO (*normalmente aberto*) para um contacto NC (*normalmente fechado*), ou vice-versa :

- a) Realizar as operações **1 a 4** acima.
- b) Carregar durante alguns segundos nas 2 teclas: o contacto atual pisca **nO** ou **nC**.
- c) Com a tecla de cima, selecionar um contacto **nO** ou **nC**.
- d) Validar com a tecla de baixo : a visualização bloqueia por momentos.

2.9. Alarmes

Qualquer alarme que é acionado :

- surge imediatamente no visor.
- para automaticamente e imediatamente a produção.
- cancela-se manualmente ao carregar durante alguns segundos na tecla de baixo.

Mensagem mostrada	Falha detetada	Causa	Verificações e resoluções
A1	Anomalia de produção	Falta de água	Verificar se a canalização ao nível da célula está totalmente enchida com água e com um fluxo suficiente.
		Falta de sal	<ul style="list-style-type: none">- Verificar a taxa de sal na piscina com um kit de análise recente.- Acrescentar sal, se necessário, de forma a obter uma taxa de sal de 5 kg/m³ (ou 2,5 kg/m³ se for equipamento de Low Salt).
		Problema ao nível da célula	<ul style="list-style-type: none">- Verificar se as ligações elétricas nos terminais da célula estão suficientemente apertadas e não oxidadas.- Verificar se o conector do cabo de alimentação da célula está corretamente ligado ao quadro eletrónico.- Verificar se a célula não está calcificada.- Em último recurso, substituir a célula.
		Problema ao nível do quadro eletrónico.	Contactar um profissional para que este proceda à reparação do quadro eletrónico.
A2	Curto-circuito ao nível do equipamento	Problema ao nível da célula	<ul style="list-style-type: none">- Verificar se as ligações elétricas nos terminais da célula estão suficientemente apertadas e não oxidadas.- Verificar se o cabo de alimentação da célula se encontra em bom estado.- Em último recurso, substituir a célula.
		Problema ao nível do quadro eletrónico.	Contactar um profissional para que este proceda à reparação do quadro eletrónico.

ATIVACÃO / DESATIVACÃO DO ALARME A1 :



O alarme A1 está desativado por defeito.

- 1) Carregar durante alguns segundos na tecla de baixo, até que surja a mensagem **In**.
- 2) Carregar x vezes na tecla de cima até que surja a mensagem **AL**.
- 3) Carregar na tecla de baixo (um dos indicadores abaixo pisca).
- 4) Com a tecla de cima, colocar em **On** para ativar o alarme A1
ou em **oF** para desativar o alarme A1.
- 5) Para validar, carregar na tecla de baixo: a visualização bloqueia por momentos.

→ **O alarme A2 está sempre ativado e não pode ser desativado.**

3. GARANTIA

Antes de entrar em contacto com o seu revendedor, agradecemos que tenha consigo:

- a sua fatura de compra.
- o n.º de série do quadro eletrónico.
- a data de instalação do equipamento.
- as configurações da sua piscina (salinidade, pH, taxa de cloro, temperatura da água, taxa de estabilizante, volume da piscina, tempo de filtração diário, etc.).

Colocamos todo o nosso cuidado e experiência técnica na realização deste equipamento. Ele foi sujeito a controlos de qualidade. Se, apesar de toda a atenção e know-how dedicados à sua fabricação, for necessário acionar a nossa garantia, salvo condições de garantias especiais propostas e suportadas pelo seu revendedor, as condições de garantia do fabricante aplicáveis são as seguintes.

Duração da garantia (data de fatura autêntica)

Os períodos de garantia dos produtos variam de acordo com os modelos e os países de instalação. Para saber o período de garantia do seu produto, consulte o seu revendedor.

Objeto da garantia

A garantia aplica-se a todas as peças, com exceção das peças de desgaste que devem ser substituídas regularmente.

O equipamento é coberto contra qualquer erro de fabrico no âmbito estrito de uma utilização normal.

Serviço Pós-Venda

Todas as reparações são realizadas na oficina.

As despesas de transporte de ida e volta ficam a cargo do utilizador.

A imobilização e privação de usufruto de um aparelho, em caso de eventual reparação, não dará origem a indemnizações.

Em todos os casos, o material viaja sempre por conta e risco do utilizador. Cabe ao utilizador, no momento da entrega, verificar o perfeito estado do material e em caso de defeito deverá emitir reservas no guia de transporte do transportador. Confirmar junto da transportadora no espaço de 72 horas por carta registada com aviso de receção.

Uma substituição no âmbito da garantia não prolonga, em caso algum, a garantia original.

Limite de aplicação da garantia

Com vista a melhorar a qualidade dos seus produtos, o fabricante reserva-se o direito de alterar, a qualquer momento e sem aviso prévio, as características dos seus produtos.

A presente documentação é fornecida apenas a título informativo e não tem qualquer implicação contratual relativamente a terceiros.

A garantia do fabricante, que cobre os erros de fabrico, não deve ser confundida com as operações descritas na presente documentação.

A instalação, manutenção e, de um modo geral, todas as intervenções relativas aos produtos do fabricante, devem ser realizadas exclusivamente por profissionais. Estas intervenções também devem ser realizadas em conformidade com as normas em vigor no país de instalação no momento da instalação. A utilização de uma peça diferente da original anula a garantia sobre a totalidade do equipamento.

Estão excluídos da garantia:

- Os equipamentos e a mão de obra fornecidos por terceiros durante a instalação do material.
- Os danos causados por uma instalação não conforme.
- Os problemas causados devido a alterações, acidentes, tratamento abusivo, negligência do profissional ou do utilizador final, reparações não autorizadas, incêndios, inundações, tempestades, gelo, conflito militar ou qualquer outro ato de força maior.

Nenhum material danificado devido ao incumprimento das instruções de segurança, de instalação, de utilização e de manutenção que constam neste manual será tido em consideração nos termos da garantia.

Todos os anos, procedemos a melhorias nos nossos produtos e softwares. Estas novas versões são compatíveis com os modelos anteriores. As novas versões de materiais e softwares não podem ser adicionadas aos modelos anteriores ao abrigo da garantia.

Aplicação da garantia

Para mais informações sobre a presente garantia, contacte o seu revendedor ou o nosso Serviço Pós-Vendas. Qualquer pedido deverá ser acompanhado de uma cópia da fatura de compra.

Leis e litígios

Salvo garantias especiais previstas e suportadas pelo revendedor, a presente garantia está sujeita à legislação francesa e a todas as diretivas europeias ou tratados internacionais em vigor à data da reclamação e aplicáveis em França. Em caso de litígio sobre a sua interpretação ou execução, a jurisdição é exclusiva do Tribunal de Grande Instância de Montpellier (França).

1. SCHEMA D'INSTALLAZIONE	3
2. CENTRALINA ELETTRONICA	4
2.1. Interfaccia	4
2.2. Avvio	4
2.3. Arresto	4
2.4. Impostazione della durata dell'inversione della corrente che alimenta la cella	4
2.5. Impostazione della salinità (se opzione disponibile)	5
2.6. Regolazione dell'istruzione di produzione	5
2.7. Modalità Boost	6
2.8. Presa "Cover" o "EXT"	6
2.8.1. Configurazione preliminare	6
2.8.2. Funzionamento della produzione a seconda del tipo di elemento collegato	6
2.9. Allarmi	7
3. GARANZIA	8

1. SCHEMA D'INSTALLAZIONE



I collegamenti elettrici a livello della cella non devono essere orientati verso l'alto, per evitare la formazione di depositi di acqua o umidità sugli stessi.

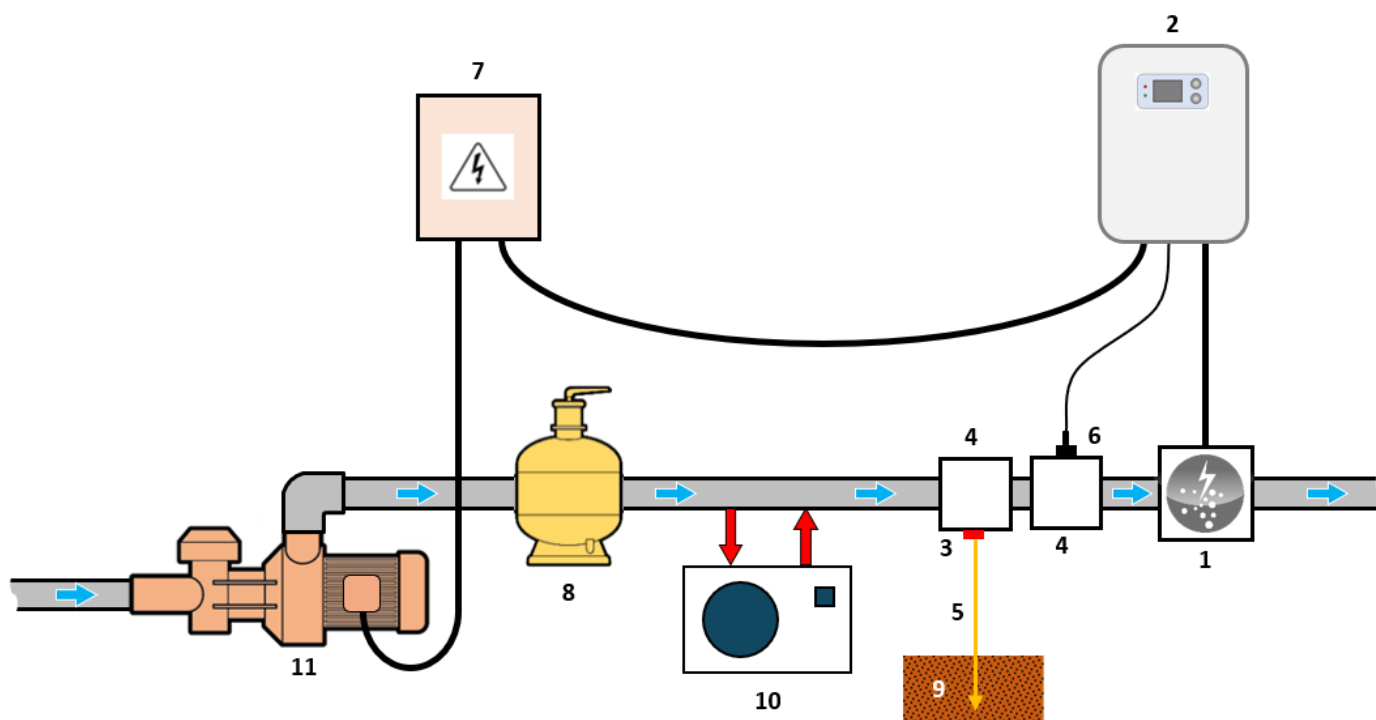

1 : Cella
2 : Centralina elettronica

KIT POOL TERRA (optional) :

3 : Elettrodo
4 : Supporto
5 : Cavo in rame

KIT SENSORE DI FLUSSO (optional) :

4 : Supporto
6 : Sensore di flusso

ELEMENTI NON FORNITI :

7 : Alimentazione elettrica
8 : Filtro
9 : Picchetto messa a terra
10 : Pompa di calore
11 : Pompa di filtrazione

2. CENTRALINA ELETTRONICA

2.1. Interfaccia

Immagine non contrattuale

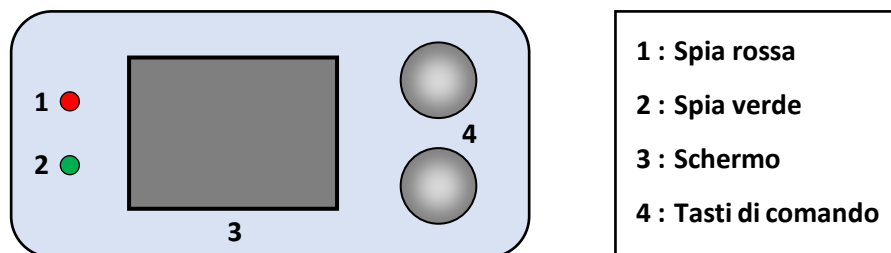

ELEMENTO	STATO	SIGNIFICATO
Spia rossa	Accesa in modo continuo	Centralina elettronica ferma
	Lampeggiante	Allarme attivato
Spia verde	Accesa in modo continuo	Produzione in corso
Schermo	Visualizzazione predefinita	Istruzione di produzione
	Visualizzazione lampeggiante	Informazione in attesa di convalida o allarme
	Visualizzazione fissa	Informazione convalidata

2.2. Avvio

- **All'accensione della centralina elettronica :**

Nel giro di un minuto circa, la produzione si avvia automaticamente, seguendo l'istruzione visualizzata sullo schermo.

- **Se la centralina elettronica è ferma (schermo spento, spia rossa accesa) :**

Premere 2 volte il tasto superiore. Nel giro di un minuto circa, la produzione si avvia automaticamente, seguendo l'istruzione visualizzata sullo schermo.

2.3. Arresto

Impostare l'istruzione di produzione su **00** con il tasto superiore (*nessuna convalida richiesta*) : nel giro di qualche secondo, lo schermo si spegne e si accende la spia rossa.

→ *La ventola interna della centralina elettronica può eventualmente continuare a girare mentre la centralina è accesa.*

2.4. Impostazione della durata dell'inversione della corrente che alimenta la cella



L'inversione della corrente ha lo scopo di limitare il deposito di calcare sulla cella. È imperativo regolare correttamente la durata dell'inversione secondo la tabella sottostante, per mantenere il corretto funzionamento della cella a lungo termine.

I valori nella tabella sottostante sono forniti per un'acqua equilibrata (pH a 7,2, TAC compreso tra 80 e 120 mg/l e temperatura dell'acqua a 25°C). Il rischio di formazione di calcare aumenta per valori di pH elevati (>7,6), quindi è imperativo mantenere durante tutta la stagione:

- Il pH tra 7,2 e 7,4
- Un TAC tra 80 e 120 mg/l

Si consiglia di controllare regolarmente il livello di formazione di calcare sulla cella e di regolare la durata dell'inversione. Se i depositi compaiono troppo rapidamente, è necessario ridurre la durata dell'inversione, mentre se si formano troppo lentamente, bisogna aumentarne la durata.

Non utilizzare l'elettrolizzatore con una cella incrostata, eseguire una pulizia manuale della cella prima di riavviare l'apparecchio e regolare la durata dell'inversione se necessario.

Il mancato rispetto di queste raccomandazioni può escludere qualsiasi copertura in garanzia.

- **Regolazioni possibili :** 02, 04, 06, 08, 10, 12, 14, 16 (ore).
- **Regolazione predefinita :** 04

Durezza dell'acqua (°f)	0 a 5	5 a 10	10 a 15	15 a 25	>25	> 35
Durezza dell'acqua (mg/L)	0 a 50	50 a 100	100 a 150	150 a 250	>250	Abbassare la durezza
Durata dell'inversione (h)	14	10	06	04	02	totale (TH) dell'acqua

Per cambiare la durata dell'inversione:

- 1) Tenere premuto il tasto in basso fino a quando non appare il messaggio "In".
- 2) Premere il tasto in basso: l'impostazione attuale lampeggia.
- 3) Selezionare la durata dell'inversione con il tasto in alto.
- 4) Convalidare premendo il tasto in basso: la visualizzazione si congela per un momento.

2.5. Impostazione della salinità (se opzione disponibile)



È imperativo controllare regolarmente il tasso di sale nella vasca e mantenerlo al valore raccomandato per tutta la stagione

- **Regolazioni possibili:** NS a 5 g/l o LS a 2.5g/l.
 - **Regolazione predefinita:** NS.
- 1) Premere e mantenere premuto il tasto in basso fino a quando non appare il messaggio "In".
 - 2) Premere il tasto in alto x volte fino a quando non appare il messaggio "SA".
 - 3) Convalidare premendo il tasto in basso.
 - 4) Premere il tasto in alto e selezionare l'impostazione desiderata.
 - 5) Convalidare l'impostazione premendo il tasto in basso.

2.6. Regolazione dell'istruzione di produzione

- **Regolazioni possibili :** da 00 a 10, per incrementi/decrementi di 1.
- **Regolazione predefinita :** 10.

Selezionare un'istruzione di produzione con il tasto superiore (nessuna convalida richiesta).

2.7. Modalità Boost

La modalità Boost regola l'istruzione di produzione al suo massimo per 24 ore e può essere interrotta in qualsiasi momento. Questa funzione permette di rispondere a un fabbisogno di cloro.



La modalità Boost non può sostituirsi a un trattamento d'urto classico nel caso di acqua non idonea alla balneazione.

→ La modalità Boost continua dopo lo spegnimento della centralina elettronica.

→ Quando la modalità Boost termina o viene arrestata, la produzione continua seguendo l'istruzione iniziale.

- **Avvio** : Premere il tasto superiore: viene visualizzato il messaggio **bo**.
- **Arresto** : Premere il tasto superiore.

2.8. Presa "Cover" o "EXT"

La presa identificata come "Cover" o "Ext" (a seconda del modello di centralina elettronica) serve per collegare un sensore di portata, un comando esterno o un contatto di posizione tapparella.

2.8.1. Configurazione preliminare



È obbligatorio effettuare questa configurazione.

- 1) Tenere premuto il tasto inferiore finché non viene visualizzato il messaggio **In**.
- 2) Premere il tasto superiore x volte finché non viene visualizzato il messaggio **CG**.
- 3) Premere il tasto inferiore (una delle visualizzazioni sottostanti lampeggia).
- 4) Con il tasto superiore posizionarsi :
 - su **CF** in caso di collegamento a un sensore di portata
 - su **CE** in caso di collegamento a un comando esterno
 - su **Co** in caso di collegamento a un contatto di posizione tapparella
 - su **oF** per disattivare la presa "Cover" (impostazione predefinita).
- 5) Per convalidare, premere il tasto inferiore : la visualizzazione si blocca per un momento.

2.8.2. Funzionamento della produzione a seconda del tipo di elemento collegato

- **In caso di sensore di portata o comando esterno** (configurazione predefinita su contatto NO) :
 - Quando il contatto è attivato, la produzione segue l'istruzione così com'è visualizzata sullo schermo.
 - Quando il contatto non è attivato, la produzione è interrotta. Viene visualizzato il messaggio **oF**.
- **In caso di contatto di posizione tapparella** (configurazione predefinita su contatto NO) :
 - Quando il contatto è attivato, la produzione si riduce al 20% del valore impostato. Viene visualizzato il messaggio **Co**.
 - Quando il contatto non è attivato, la produzione segue l'istruzione così com'è visualizzata sullo schermo.

→ Per passare da un contatto NO (normalmente aperto) a uno NC (normalmente chiuso), o viceversa :

- a) Effettuare le operazioni da **1** a **4** qui di seguito.
- b) Tenere premuti i 2 tasti contemporaneamente : il contatto corrente lampeggia **nO** o **nC**.
- c) Con il tasto superiore selezionare un contatto **nO** o **nC**.
- d) Convalidare con il tasto inferiore : la visualizzazione si blocca per un momento.

2.9. Allarmi

Ogni allarme che si attiva :

- viene visualizzato istantaneamente sullo schermo.
- interrompe immediatamente e istantaneamente la produzione.
- viene silenziato manualmente tenendo premuto il tasto inferiore.

Messaggio visualizzato	Guasto rilevato	Causa	Verifiche e rimedi
A1	Anomalia di produzione	Mancanza d'acqua	Controllare che la tubazione a livello della cella sia completamente riempita d'acqua e con portata sufficiente.
		Mancanza di sale	<ul style="list-style-type: none"> - Controllare il tasso di sale nella piscina con un kit analisi recente. - Aggiungere sale se necessario, in modo tale da ottenere un tasso di sale di 5 kg/m³ (o 2,5 kg/m³ se l'apparecchiatura Low Salt).
		Problema a livello della cella	<ul style="list-style-type: none"> - Verificare che i collegamenti elettrici ai morsetti della cella siano sufficientemente stretti e non ossidati. - Verificare che il connettore del cavo di alimentazione della cella sia collegato correttamente alla centralina elettronica. - Verificare che la cella non sia ostruita. - In ultima istanza, sostituire la cella.
		Problema a livello della centralina elettronica	Contattare un professionista per far riparare la centralina elettronica.
A2	Cortocircuito a livello dell'apparecchiatura	Problema a livello della cella	<ul style="list-style-type: none"> - Verificare che i collegamenti elettrici ai morsetti della cella siano sufficientemente stretti e non ossidati. - Verificare che il cavo di alimentazione della cella sia in buono stato. - In ultima istanza, sostituire la cella.
		Problema a livello della centralina elettronica	Contattare un professionista per far riparare la centralina elettronica.

ATTIVAZIONE / DISATTIVAZIONE DELL'ALLARME A1 :



L'allarme A1 è disattivato per impostazione predefinita.

- 1) Tenere premuto il tasto inferiore finché non viene visualizzato il messaggio **In**.
- 2) Premere x volte il tasto superiore finché non viene visualizzato il messaggio **AL**.
- 3) Premere il tasto inferiore (una delle visualizzazioni sottostanti lampeggia).
- 4) Con il tasto superiore, posizionarsi su **On** per attivare l'allarme A1
o su **oF** per disattivare l'allarme A1.
- 5) Per convalidare, premere il tasto inferiore : la visualizzazione si blocca per un momento.

→ **L'allarme A2 è sempre attivo e non può essere disattivato.**

3. GARANZIA

Prima di contattare il rivenditore, premunirsi:

- della fattura d'acquisto
- del n° di serie della centralina elettronica
- della data di installazione dell'apparecchiatura
- dei parametri della piscina (salinità, pH, tasso di cloro, temperatura dell'acqua, tasso di stabilizzante, volume della piscina, tempo di filtrazione giornaliero, ecc.).

Abbiamo messo tutta la nostra attenzione e la nostra esperienza tecnica nella realizzazione di questo equipaggiamento. È stato sottoposto a controlli di qualità. Se, nonostante tutta l'attenzione e il know-how dedicati alla sua fabbricazione, doveste fare valere la nostra garanzia, salvo condizioni di garanzia speciali proposte e supportate dal vostro rivenditore, le condizioni di garanzia del costruttore applicabili sono le seguenti.

Durata della garanzia (fa fede la data della fattura)

I periodi di garanzia dei prodotti variano a seconda dei modelli e dei paesi di installazione. Per conoscere il periodo di garanzia del vostro prodotto, consultate il vostro rivenditore.

Oggetto della garanzia

La garanzia si applica a tutte le parti ad eccezione delle parti soggette a usura che devono essere sostituite con regolarità.

L'apparecchiatura è garantita contro ogni difetto di fabbricazione e nell'ambito ristretto di un utilizzo normale.

SERVIZIO DI ASSISTENZA POSTVENDITA

Tutte le riparazioni sono svolte in laboratorio.

Le spese di trasporto andata/ritorno sono a carico dell'utilizzatore.

L'immobilizzazione e il mancato godimento di un apparecchio in caso di eventuale riparazione non daranno luogo ad alcun risarcimento.

In ogni caso l'apparecchio viaggia sempre a rischio e pericolo dell'utilizzatore. Egli deve ricevere la consegna, verificare che sia in perfetto stato e, all'occorrenza, esprimere delle riserve sul documento di trasporto del trasportatore. Le riserve dovranno essere confermate presso la compagnia di trasporti entro un termine di 72 ore, a mezzo lettera raccomandata con ricevuta di ritorno.

Una sostituzione in garanzia non prolungherà in alcun caso la durata della garanzia iniziale.

Limite di applicazione della garanzia

Allo scopo di migliorare la qualità dei suoi prodotti, il fabbricante si riserva il diritto di modificare le loro caratteristiche in qualsiasi momento e senza preavviso.

La presente documentazione è fornita a titolo puramente informativo e non ha alcuna implicazione contrattuale nei confronti di terzi.

La garanzia del costruttore, che copre i difetti di fabbricazione, non deve essere confusa con le operazioni descritte nella presente documentazione.

L'installazione, la manutenzione e, più in generale, qualsiasi intervento riguardante i prodotti del fabbricante devono essere realizzati esclusivamente da professionisti. Detti interventi dovranno inoltre essere realizzati conformemente alle norme vigenti nel paese di installazione al momento della stessa. L'utilizzo di un pezzo diverso da quello originale annulla ipso facto la garanzia su tutta l'apparecchiatura.

Esclusioni dalla garanzia:

- Le apparecchiature e la manodopera fornite da terzi al momento dell'installazione dell'apparecchio.
- I danni causati da una installazione non conforme.
- I problemi causati da alterazione, incidente, trattamento improprio, negligenza del professionista o dell'utilizzatore finale, riparazioni non autorizzate, inondazioni, fulmini, gelo, conflitti armati o qualsiasi altro caso di forza maggiore.

Nessun apparecchio danneggiato a causa del mancato rispetto delle istruzioni di sicurezza, di installazione, d'uso e di manutenzione contenute nel presente manuale sarà preso in carico ai fini della garanzia.

Ogni anno apportiamo miglioramenti ai nostri prodotti e ai nostri software. Queste nuove versioni sono compatibili con i modelli precedenti. Le nuove versioni degli apparecchi e dei software non possono essere aggiunte ai modelli precedenti nell'ambito della garanzia.

Utilizzo della garanzia

Per maggiori informazioni sulla presente garanzia contattare il proprio tecnico di fiducia o il Servizio di assistenza postvendita. Tutte le richieste dovranno essere corredate da una copia della fattura d'acquisto.

Legge applicabile e controversie

Salvo garanzie speciali previste e supportate dal rivenditore, la presente garanzia è soggetta alla legge francese e a tutte le direttive europee e ai trattati internazionali in vigore al momento del reclamo, applicabili in Francia. In caso di controversia sulla sua interpretazione o esecuzione, l'unico foro competente è il TGI (Tribunal de Grande Instance) di Montpellier (Francia).

1. INSTALLATIONSSCHEMA.....	3
2. SCHALTKASTEN	4
2.1. Schnittstelle.....	4
2.2. Inbetriebnahme.....	4
2.3. Ausschalten	4
2.4. Einstellung der Inversionsdauer des Stroms, der die Zelle speist	4
2.5. Einstellung des Salzgehalts (<i>optional</i>).....	5
2.6. Einstellung des Produktionssollwerts	5
2.7. Boost-Modus	6
2.8. Buchse "Cover" oder "Ext"	6
2.8.1. Vorherige Konfiguration	6
2.8.2. Produktionsfunktion je nach angeschlossenem Element	6
2.9. Alarme.....	7
3. GARANTIE	8

1. INSTALLATIONSSCHEMA



Die elektrischen Anschlüsse der Zelle dürfen nicht nach oben ausgerichtet sein, um zu verhindern, dass sich Wasser oder Feuchtigkeit auf ihnen niederschlägt.

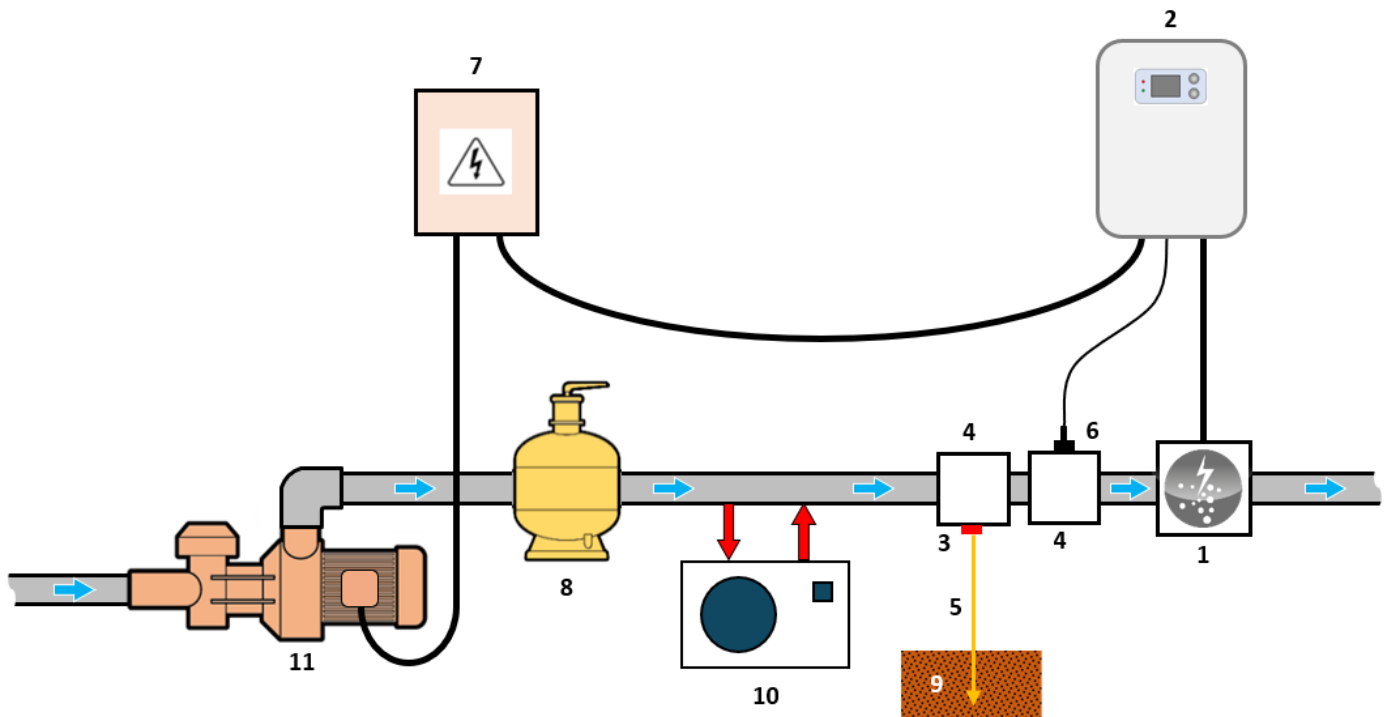

1 : Zelle
2 : Schaltkasten

POOL-ERDUNGSSATZ (optional) :

3 : Elektrode
4 : Halterung
5 : Kupferkabel

DURCHFLUSSENSENSOR (optional) :

4 : Halterung
6 : Durchflusssensor

NICHT IM LIEFERUMFANG ENTHALTENE ELEMENTE:

7 : Stromversorgung
8 : Filter
9 : Erdungspfahl
10 : Wärmepumpe
11 : Filtrationspumpe

2. SCHALTKASTEN

2.1. Schnittstelle

Abbildung rechtlich nicht bindend

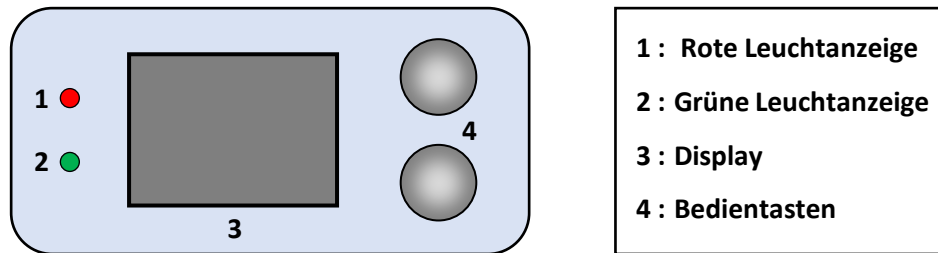

ELEMENT	ZUSTAND	BEDEUTUNG
Rote Leuchtanzeige	leuchtet dauerhaft	Schaltkasten ausgeschaltet
	blinkt	Alarm ausgelöst
Grüne Leuchtanzeige	leuchtet dauerhaft	Produktion ist im Gang
Display	Standardanzeige	Produktionssollwert
	Anzeige blinkt	Angaben warten auf Bestätigung oder Alarm
	Anzeige eingefroren	Information bestätigt

2.2. Inbetriebnahme

- **Beim Einschalten des Schaltkastens:**
Die Produktion startet nach ca. einer Minute automatisch entsprechend dem auf dem Display angezeigten Sollwert.
- **Wenn Schaltkasten ausgeschaltet ist (Display ist aus, rote Leuchtanzeige ist an):**
2 Mal die obere Taste drücken. Die Produktion startet nach ca. einer Minute automatisch entsprechend dem auf dem Display angezeigten Sollwert.

2.3. Ausschalten

Den Produktionssollwert mit der oberen Taste auf **00** einstellen (*keine Bestätigung erforderlich*): Nach einigen Sekunden erlischt das Display und die rote Leuchtanzeige geht an.

→ Der Ventilator im Inneren des Schaltkastens läuft unter Umständen so lange, wie der Schaltkasten eingeschaltet ist.

2.4. Einstellung der Inversionsdauer des Stroms, der die Zelle speist



Die Inversion des Stroms dient dazu, die Ablagerung von Kalk auf der Zelle zu begrenzen. Es ist unerlässlich, die Inversionsdauer gemäß der unten stehenden Tabelle korrekt einzustellen, um die langfristige Funktionsfähigkeit der Zelle zu gewährleisten.

Die Werte in der untenstehenden Tabelle gelten für ausgewogenes Wasser (pH-Wert bei 7,2, TAC zwischen 80 und 120 mg/l und Wassertemperatur bei 25°C). Das Risiko von Verkalkung steigt bei hohen pH-Werten (>7,6), daher ist es unerlässlich, den pH-Wert während der gesamten Saison:

- Der pH-Wert zwischen 7,2 und 7,4
- Ein TAC zwischen 80 und 120 mg/l

Es wird empfohlen, regelmäßig den Verkalkungsgrad der Zelle zu überprüfen und die Inversionsdauer entsprechend anzupassen. Wenn Ablagerungen zu schnell auftreten, sollte die Inversionsdauer verkürzt werden, andernfalls sollte sie verlängert werden.

Betreiben Sie den Elektrolyseur nicht mit einer verkalkten Zelle. Reinigen Sie die Zelle manuell, bevor Sie das Gerät wieder in Betrieb nehmen, und passen Sie die Inversionsdauer bei Bedarf an.

Die Nichteinhaltung dieser Empfehlungen kann dazu führen, dass eine Garantieabdeckung ausgeschlossen wird.

- **Mögliche Einstellungen: 02, 04, 06, 08, 10, 12, 14, 16 (Stunden)**
- **Standard-Einstellung: 04**

Wasserhärte (°f)	0 bis 5	5 bis 10	10 bis 15	15 bis 25	>25	> 35
Wasserhärte (mg/L)	0 bis 50	50 bis 100	100 bis 150	150 bis 250	>250	Wasserhärte senken
Inversionsdauer (h)	14	10	06	04	02	

Um die Inversionsdauer zu ändern:

- 1) Drücken Sie die untere Taste lange, bis die Anzeige „In“ erscheint.
- 2) Drücken Sie die untere Taste: Die aktuelle Einstellung blinkt.
- 3) Wählen Sie eine Inversionsdauer mit der oberen Taste.
- 4) Bestätigen Sie mit der unteren Taste: Die Anzeige bleibt einen Moment lang stehen.

2.5. Einstellung des Salzgehalts (*optional*)

- **Verfügbare Einstellungen:** NS bei 5 g/l oder LS bei 2,5 g/l
- **Standardeinstellung:** NS

- 1) Drücken und halten Sie die untere Taste, bis die Anzeige In erscheint.
- 2) Drücken Sie die obere Taste mehrmals, bis die Anzeige SA erscheint.
- 3) Bestätigen Sie mit der unteren Taste.
- 4) Drücken Sie die obere Taste und wählen Sie die gewünschte Einstellung (NS oder LS).
- 5) Bestätigen Sie die Einstellung, indem Sie die untere Taste drücken

2.6. Einstellung des Produktionssollwerts

- **Mögliche Einstellungen:** 00 bis 10, in 1er-Schritten.
- **Standardeinstellung:** 10.

Mit der oberen Taste einen Produktionssollwert einstellen (*keine Bestätigung erforderlich*).

2.7. Boost-Modus

Der Boost-Modus stellt den Produktionssollwert für 24 Stunden auf die maximale Leistung ein, er kann jederzeit gestoppt werden. Diese Funktion wird verwendet, um einen höheren Chlorbedarf zu decken.



Der Boost-Modus kann eine konventionelle Schockbehandlung bei nicht badetauglichem Wasser nicht ersetzen.

→ Der Boost-Modus wird nach dem Ausschalten des Schaltkastens fortgesetzt.

→ Wenn der Boost-Modus beendet ist oder gestoppt wird, wird die Produktion gemäß dem ursprünglichen Sollwert fortgesetzt.

- **Inbetriebnahme:** Die untere Taste drücken: die Meldung **bo** wird angezeigt.
- **Ausschalten:** Drücken Sie auf die Taste oben.

2.8. Buchse "Cover" oder "Ext"

Die mit "Cover" oder "Ext" gekennzeichnete Buchse (je nach Modell des Schaltkastens) dient zum Anschluss eines Durchflusssensors, einer externen Steuerung oder eines Schalters zur Einstellung der Position der Abdeckung.

2.8.1. Vorherige Konfiguration



Die Durchführung dieser Konfiguration ist zwingend erforderlich.

- 1) Die untere Taste lange drücken, bis die Anzeige **In** erscheint.
- 2) Die obere Taste x-Mal drücken, bis die Anzeige **CG** erscheint.
- 3) Die untere Taste drücken (eine der Leuchtanzeigen darunter blinkt).
- 4) Mit der oberen Taste die jeweils erforderlichen folgenden Einstellungen vornehmen:
 - auf **CF**, wenn ein Durchflusssensor angeschlossen wird
 - auf **CE**, wenn eine externe Steuerung angeschlossen wird
 - auf **Co**, wenn ein Schalter zur Einstellung der Position der Abdeckung angeschlossen wird
 - auf **oF**, um die Buchse "Cover" zu deaktivieren (Standardeinstellung).
- 5) Die untere Taste drücken, um zu bestätigen: die Anzeige friert für einen Augenblick ein.

2.8.2. Produktionsfunktion je nach angeschlossenem Element

- **Mit Durchflusssensor oder externer Steuerung** (standardmäßige Einstellung auf NO-Kontakt):
 - Wenn der Kontakt aktiviert ist, erfolgt die Produktion entsprechend dem auf dem Display angezeigten Sollwert.
 - Wenn der Kontakt nicht aktiviert ist, wird die Produktion gestoppt. Die Meldung **oF** wird angezeigt.
- **Mit Schalter zur Einstellung der Position der Abdeckung** (standardmäßige Einstellung auf NO-Kontakt):
 - Wenn der Kontakt aktiviert ist, wird die Produktion auf 20 % des eingestellten Sollwerts reduziert. Die Meldung **Co** wird angezeigt.
 - Wenn der Kontakt aktiviert ist, erfolgt die Produktion entsprechend dem auf dem Display angezeigten Sollwert.

→ Um von NO-Kontakt (*normal offen*) auf NC-Kontakt (*normal geschlossen*) oder umgekehrt umzuschalten:

- a) Die oben angegebenen Schritte **1** bis **4** durchführen.
- b) Beide Tasten gleichzeitig lange drücken: der aktuelle Kontakt blinkt **nO** oder **nC**.
- c) Mit der oberen Taste den **nO**-Kontakt oder **nC**-Kontakt auszuwählen.
- d) Mit der unteren Taste bestätigen: die Anzeige friert für einen Augenblick ein.

2.9. Alarme

Jeder Alarm, der ausgelöst wird:

- wird sofort auf dem Display angezeigt.
- stoppt sofort automatisch die Produktion.
- wird manuell durch langes Drücken der unteren Taste bestätigt.

Meldung angezeigt	Fehler erkannt	Ursache	Überprüfung und Abhilfemaßnahmen
A1	Anomalie der Produktion	Zu wenig Wasser	Überprüfen, ob die Leitung an der Zelle vollständig mit Wasser gefüllt ist und ob der Durchfluss ausreichend ist.
		Zu wenig Salz	- Den Salzgehalt im Becken mit einem Analysekit überprüfen. - Gegebenenfalls Salz hinzufügen, um einen Salzgehalt von 5 kg/m ³ zu erhalten (oder 2,5 kg/m ³ bei Geräten mit Low Salt).
		Störung der Zelle	- Überprüfen, ob die elektrischen Verbindungen an den Klemmen der Zelle fest genug angezogen und nicht oxidiert sind. - Überprüfen, ob der Stecker des Anschlusskabels ordnungsgemäß mit dem Schaltkasten verbunden ist. - Überprüfen, ob die Zelle verkalkt ist. - Als letztes Mittel die Zelle ersetzen.
		Störung des Schaltkastens	Reparaturen des Schaltkastens von einem Fachmann durchführen lassen.
A2	Kurzschluss an der Anlage	Störung der Zelle	- Überprüfen, ob die elektrischen Verbindungen an den Klemmen der Zelle fest genug angezogen und nicht oxidiert sind. - Überprüfen, ob das Anschlusskabel der Zelle in ordnungsgemäßem Zustand ist. - Als letztes Mittel die Zelle ersetzen.
		Störung des Schaltkastens	Reparaturen des Schaltkastens von einem Fachmann durchführen lassen.

AKTIVIERUNG / DEAKTIVIERUNG DES ALARMS A1:



Der Alarm A1 ist standardmäßig deaktiviert.

- 1) Die untere Taste lange drücken, bis die Anzeige **In** erscheint.
- 2) Die obere Taste x-Mal drücken, bis die Meldung **AL** angezeigt wird.
- 3) Die untere Taste drücken (eine der Leuchtanzeigen darunter blinkt).
- 4) Mit der oberen Taste **On** einstellen, um Alarm A1 zu aktivieren
oder auf **oF**, um Alarm A1 zu deaktivieren.
- 5) Die untere Taste drücken, um zu bestätigen: die Anzeige friert für einen Augenblick ein.

→ **Der Alarm A2 bleibt dauerhaft aktiviert und kann nicht deaktiviert werden.**

3. GARANTIE

Bevor Sie sich an Ihren Fachhändler wenden, halten Sie bitte Folgendes bereit:

- Ihre Kaufrechnung.
- Die Seriennummer des Schaltkastens.
- Das Datum der Installation des Geräts.
- Die Parameter Ihres Beckens (Salzgehalt, pH-Wert, Chlorgehalt, Wassertemperatur, Stabilisatorgehalt, Fassungsvermögen des Pools, tägliche Filtrationszeit usw.).

Wir haben unser ganzes Fachwissen und unsere Sorgfalt in die Herstellung dieses Geräts investiert. Es wurde Qualitätskontrollen unterzogen. Sollte es trotz aller Sorgfalt und des Know-hows, das in seine Herstellung eingeflossen ist, erforderlich sein, unsere Garantie in Anspruch zu nehmen, gelten – sofern keine besonderen Garantiebestimmungen von Ihrem Händler angeboten und übernommen wurden – die folgenden Herstellergarantiebedingungen.

Garantiedauer (maßgeblich ist das Rechnungsdatum)

Die Garantiezeiten der Produkte variieren je nach Modell und Installationsland. Um die Garantiezeit Ihres Produkts zu erfahren, wenden Sie sich bitte an Ihren Händler.

Gegenstand der Garantie

Die Garantie gilt für alle Teile mit Ausnahme von Verschleißteilen, die regelmäßig zu ersetzen sind.

Die Garantie bezieht sich auf Herstellungsfehler im strengen Rahmen einer normalen Nutzung.

Kundendienst

Alle Reparaturen werden in einer Werkstatt durchgeführt.

Die Hin- und Rückversandkosten trägt der Nutzer.

Durch die Stilllegung und den Nutzungsausfall eines Geräts bei einer eventuellen Reparatur entsteht keinerlei Anspruch auf Entschädigung.

In jedem Fall trägt der Benutzer das Versandrisiko des Geräts. Es obliegt diesem, vor der Annahme der Lieferung zu überprüfen, ob diese in ordnungsgemäßem Zustand ist und Vorbehalte gegebenenfalls auf dem Frachtbrief des Spediteurs zu vermerken. Beim Transporteur innerhalb von 72 Stunden per Einschreibebrief mit Rückschein bestätigen.

Ein Austausch innerhalb der Garantiezeit verlängert in keinem Fall die Dauer der ursprünglichen Garantie.

Grenzen der Garantiegeltung

Da der Hersteller bestrebt ist, die Qualität seiner Produkte laufend zu verbessern, behält er sich das Recht vor, die Eigenschaften der von ihm hergestellten Produkte jederzeit und ohne vorherige Ankündigung zu verändern.

Diese Dokumentation dient nur zu Informationszwecken und hat keine vertraglichen Auswirkungen auf Dritte.

Die Herstellergarantie, die sich auf Fabrikationsfehler erstreckt, darf nicht mit den in dieser Dokumentation beschriebenen Arbeiten verwechselt werden.

Die Installation, die Wartung und allgemein alle Eingriffe an den Produkten des Herstellers dürfen ausschließlich von Fachpersonal durchgeführt werden. Diese Eingriffe müssen den zum Zeitpunkt der Installation im Land der Installation geltenden Normen entsprechen. Der Gebrauch anderer Teile als der Originalteile führt prinzipiell zum Verfall der Garantie für das gesamte Gerät.

Von der Garantie ausgeschlossen sind:

- Von Dritten geliefertes Zubehör und von Dritten bei der Installation des Geräts durchgeführte Arbeiten.
- Schäden durch eine unsachgemäße, nicht den Anweisungen entsprechende Installation.
- Probleme und Schäden, die auf eine Veränderung, einen Unfall, nicht bestimmungsgemäße Handhabung, Nachlässigkeit des Fachpersonals oder des Endnutzers, unzulässige Reparaturen, Brand, Überschwemmung, Blitz, Frost, einen bewaffneten Konflikt oder andere Fälle von höherer Gewalt zurückzuführen sind.

Infolge von Nichteinhaltung der in dieser Anleitung genannten Sicherheits-, Installations-, Gebrauchs- und Wartungsvorschriften beschädigte Geräte sind nicht von der Garantie gedeckt.

Wir verbessern unsere Produkte und Software jedes Jahr. Die neuen Versionen sind mit den Vorgängermodellen kompatibel. Die neuen Geräte- und Softwareversionen können den Vorgängermodellen nicht im Rahmen der Garantie hinzugefügt werden.

Inanspruchnahme der Garantie

Für weitere Informationen zur vorliegenden Garantie wenden Sie sich bitte an Ihren Fachhändler oder unseren Kundendienst. Allen Anfragen muss eine Kopie der Kaufrechnung beigelegt sein.

Rechtsfragen und Streitigkeiten

Sofern keine besonderen Garantien vom Händler vorgesehen und übernommen werden, unterliegt diese Garantie dem französischen Recht und den geltenden europäischen Richtlinien oder internationalen Verträgen, die zum Zeitpunkt der Reklamation Frankreich in Kraft sind. Streitfälle über ihre Auslegung oder Ausführung fallen ausschließlich unter die Zuständigkeit des Amtsgerichts (Tribunal de Grande Instance) von Montpellier (Frankreich).



PAPI004175 INTER5

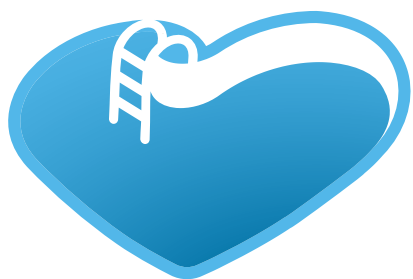

BSVillage

[.com](http://www.bsvillage.com)

PISCINE - WELLNESS - OUTDOOR

www.bsvillage.com

BUSINESS SHOP S.r.l. a Socio Unico
Via della Repubblica n. 19/1 - 42123 Reggio Emilia (RE)
P.Iva e C.F. 02458850357 - Cap. soc. 60.000,00 € i.v.

 www.bsvillage.com

 0522 15 36 417

 info@bsvillage.com

 0522 18 40 494